

DISCOVERY



ABOVE & BEYOND





BY APPOINTMENT TO
HM THE QUEEN
MANUFACTURERS OF
MOTOR VEHICLES
JAGUAR LAND ROVER LIMITED
COVENTRY



BY APPOINTMENT TO
HRH THE DUKE OF EDINBURGH
MANUFACTURERS OF
MOTOR VEHICLES
JAGUAR LAND ROVER LIMITED
COVENTRY



BY APPOINTMENT TO
HRH THE PRINCE OF WALES
MANUFACTURERS OF
MOTOR VEHICLES
JAGUAR LAND ROVER LIMITED
COVENTRY



ABOVE & BEYOND

ランドローバーは、常に可能性に挑戦している。

その情熱が、新たな土地への冒険心や、
むき出しの大自然を乗り越える勇気を生み出しているのだ。

ランドローバーのデザイナーやエンジニアが大切にしているのは、
好奇心をかき立てる独創的な車をつくり続けること。

一切の慣習にとらわれず、走りの新境地を開き、
ドライバーと一緒に前進したいと思う。

ランドローバーは、さまざまな体験によって人生を豊かにし、
これからも限界を超えていく。

ABOVE & BEYOND – さらなる高みへの挑戦









CONTENTS

INTRODUCTION

ディスカバリーのコンセプト	6
ディスカバリーの概要	8

DESIGN

エクステリア	11
インテリア	15
フルサイズ7シート	19
リモートインテリジェントシート	19
フォールド	19
スペースと快適性	20
収納	21
パワーインナーテールゲート	22
ハンズフリーパワーテールゲート	22
ラゲッジスペース容量	24

DRIVING CAPABILITY

テスト	26
オールテレンテクノロジー	29
テレンレスポンス	29
オールテレンプログレスコントロール	29
ヒルディセントコントロール	30

ウェイドセンシング	31
フルタイム全輪駆動システム	33
サスペンション	33
高効率テクノロジー	35
オンロードダイナミクス	36

TECHNOLOGY

インフォテインメント	39
オーディオ	40
コネクティビティ	42

DRIVING TECHNOLOGY

ドライバーアシスタンス	48
運転サポート	54

COMFORT FOR ALL

ENGINES

8速オートマチックトランスミッション	63
--------------------	----

BODY AND CHASSIS

強度と安定性	64
--------	----

SAFETY

	66
--	----

ENVIRONMENTAL

サステナビリティ	69
----------	----

SPECIFICATIONS

エンジン	72
グレードとオプション	74
ボディカラー	96
ホイール	100
インテリア	102
アクセサリ	110

WORLD OF LAND ROVER

	116
--	-----

YOUR PEACE OF MIND

	121
--	-----

左の写真: Landmark Edition (アイガーグレー)

このカタログに掲載した写真のモデルは、欧州仕様車です。仕様、オプション、お取り扱いの有無は国によって異なる場合があります。燃料消費率は、装備するホイールやオプション装備によって異なる場合があります。詳しくは、お近くのランドローバー正規ディーラーにお問い合わせください。

INTRODUCTION

THE CONCEPT OF DISCOVERY

1989年の誕生以来、街、雪山、砂漠を見事に走破し、壮大な冒険の轍を残してきたディスカバリー。アラスカからザンビアに至るまで、オフロードを走るときでも街乗りをするときでも、ディスカバリーは性能と多用途性の代名詞であり続けてきました。そのような個性を備えたディスカバリーには、ランドローバーがライバルに先駆けて開発する数々のイノベーションが加えられ、ディスカバリーとして未開の地へとまた新たな一歩を踏み出します。

ディスカバリーはSUVのデザインを飛躍させる存在です。それは、世界一高性能で多用途性に優れたSUVを追求するランドローバーの構想を、鋭くフォーカスして具現化したもの。

独創的なデザインのディテールを凝縮し、美しく作り上げた柔軟性の高いオプションのフルサイズ7シートのインテリア、ドラマチックなプロポーション、すっきりとしたモダンなライン、そしてダイナミックなシルエットを兼ね備えています。

NEW DISCOVERY LANDMARK EDITION

大都会でも、自然豊かなリゾート地でも、ディスカバリーLandmark Editionは常に主役です。

右の写真：Landmark Editionアイガーグレー（欧州仕様車）

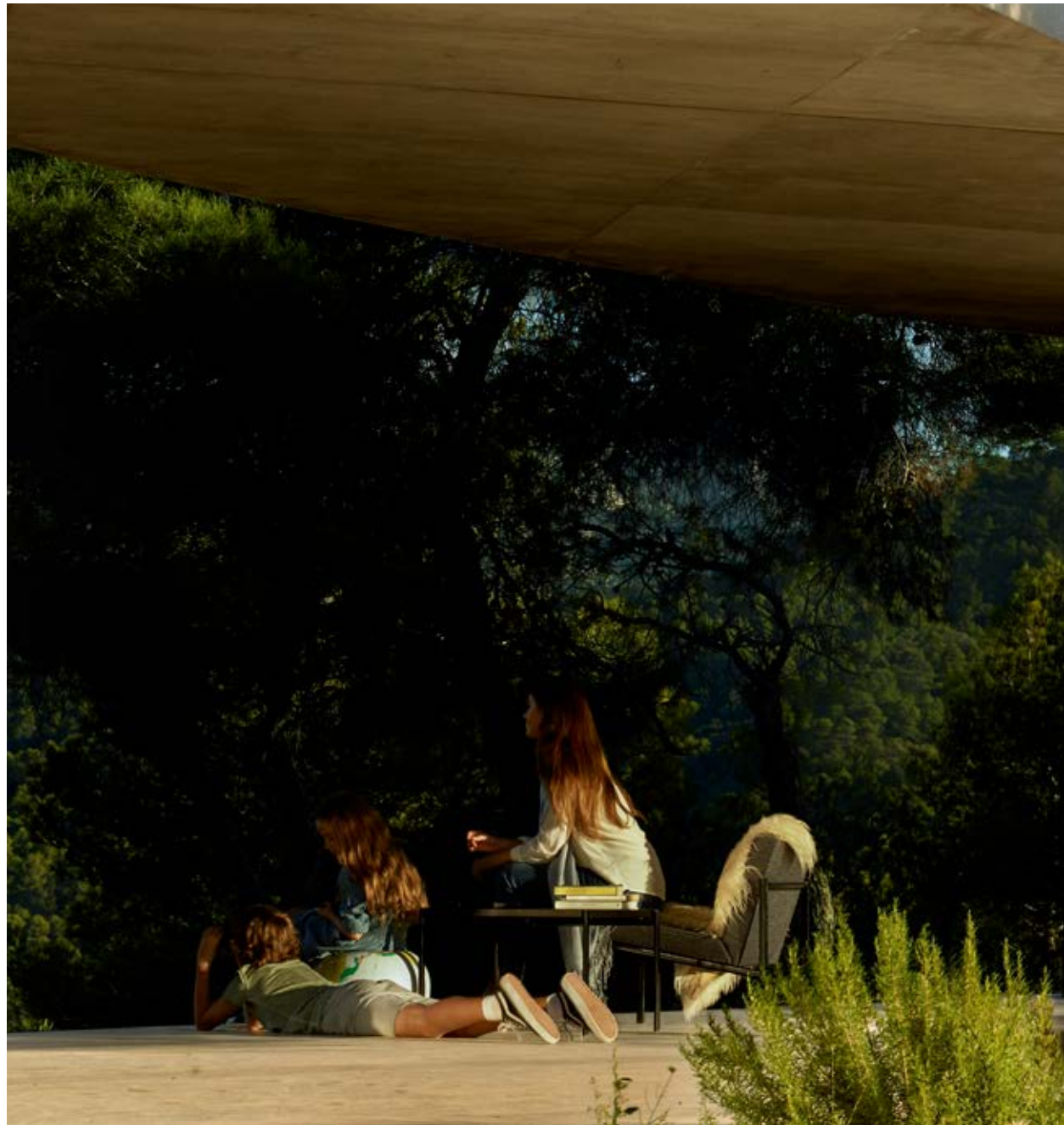



DISCOVERY – THE FACTS

フォルム、機能のすべてにこだわり、まったく新しい魅力に満ちたランドローバー車が誕生しました。この車に本来備わっている強度とオフロード走行性能は、力強いコンテンポラリーなルックスとラグジュアリーで魅力的なタッチも引き立てます。インテリアに目を移せば、高品質のデザインと高級素材の相乗効果によって、大胆な水平と垂直のラインを強調したスペースになっています。

オプションの7シートレイアウトや豊富な収納により、多彩な目的に応える室内空間。スペースを有効活用し、快適性も高めています。

NEW DISCOVERY LANDMARK EDITION

魅力的なルックスで常に視線を集める、ディスカバリーLandmark Edition。各種性能も充実し、走る楽しみがさらに広がっています (77ページ参照)。

インテリジェントシートフォールド機能を備えたフルサイズ7シート

利便性を高めるインテリジェントシートフォールド機能をオプション装備としてご用意。ラゲッジスペースのスイッチまたはタッチスクリーンで、2列目/3列目シートの配置を調整できます。さらに、ランドローバーが新開発したテクノロジーにより、車から離れていてもスマートフォンからの遠隔操作でシート設定を変えられます (19ページ参照)。

アクティビティキー

キーを腕に装着して、心ゆくまでアクティビティを。優れた耐衝撃性とウォータープルーフ仕様を兼ね備え、いつも車が守られているという安心を感じながら、セーリングからスカイダイビングまでさまざまなアクティビティを楽しめます (61ページ参照)。

パワーインナーテールゲート

このようなシステムは今までなかったでしょう。腰を掛けるイスや、荷物を積み降ろす台にも利用できるこのハンズフリーシステムは、テールゲートが開いているときは、荷物の固定器具としても機能します (22ページ参照)。

究極の走破性

この車の血統とDNAに疑いの余地はありません。オールテレン性能や優れた渡河能力、テレインレスポンス2などの機能を備えるディスカバリーは、いつでもガレージから外に出て、行く手に迫るあらゆる困難に立ち向かうことができます。それがどこで待ち構えていようか問題ではありません (29ページ参照)。

フレキシブルにアレンジできるラゲッジスペース

濡れたり汚れたりしたレジャーアイテムの収納に最適な2,400リッター超のラゲッジスペースや、シーンに応じてフレキシブルに使い分けられる7シートを装備。あらゆるニーズにお応えします（24ページ参照）。

ドライバーアシスト機能

オフロードでも街中でも、ドライバーアシストテクノロジーが活躍。スムーズな走りを体感いただけます。ドライバーコンディションモニターは、ドライバーの眠気や疲れを検知し、休息を促します。アダプティブクルーズコントロール（ステアリングアシスト付）は、ステアリングやブレーキ、アクセル操作を自動調整。リアカメラやエマージェンシーブレーキなどの安全機能も標準で装備しています（48～53ページ参照）。



快適な室内空間

最高の快適さと見晴らし、そして新しいイオン空気清浄テクノロジーによる車内環境の向上を実現しています（57ページ参照）。

考え抜かれた収納

エアコンディショナーの後ろにある折りたたみ式収納、上下に分かれたグローブボックス、センターコンソールのカップホルダー下のスペースに至るまで、ディスカバリーには想像もつかないような収納空間が与えられています（21ページ参照）。

直感的な接続性

ディスカバリーには、InControlや数多くのUSBポート、最新のインフォテインメントシステムなど、最先端のテクノロジーが豊富に搭載されており、乗る人すべてにコネクテッドカーの楽しみをご提供します（43ページ参照）。





DESIGN

EXTERIOR

次世代に向けたディスカバリーを新たに想像させる、革命的なデザインが採用されたエクステリア。

プロポーションの美しさが際立つフルサイズSUVのディスカバリーは、流線型で巻きつくようなヘッドライトとテールライトが見る人の目を奪います。また、フロントとリアのオーバーハングを短めに設計することで、車体を軽快に表現しています。傾斜したウィンドスクリーンや、後方に向かって上昇するウエストライン、エレガントで流れるような輪郭。これらが融合し、優れた空力効率とクラス最高のインテリアスペースが組み合わせられた、流麗でダイナミックなフォルムを作り上げています。そして、ボディと同色のCピラー、段付きルーフ、左右非対称のリアナンバープレートパネルなどのすべてが、現在も続くディスカバリーデザインの血統を受け継いでいます。



ダイナミックかつ流れるように後方に向かって上昇するウエストライン、そして巻きつくようにデザインされたライトが、モダンなフォルムを強調。また、ボディに沿って曲線を描くように設計された標準仕様のLEDライトの方向指示器は、前後左右から確認できるようになって安全性が向上しています。LEDライトはすべてのグレードに標準装備されています。





美しく作り上げられた彫りの深い風貌が物語るとおり、ディスカバリーは新たなレベルの「洗練」を定義します。特長的なルーフラインとリアに向かって上昇するウエストラインが、ひと目でわかる個性を主張。フロントとリアのデザインがその姿をさらに強調します。

都会的で洗練されたディスカバリーの新たなフォルムは、新時代のプリティッシュデザインと言えるでしょう。





INTERIOR

ディスカバリー伝統のデザインを、モダンに再構築したインテリア。フェイスアでつながる力強い水平と垂直のラインが特長的です。そして、プレミアムレザーや本物のウッド&メタルのフィニッシャーなど素材を厳選。クラフトマンシップを注ぎ、細部までこだわった空間は、上質な雰囲気を醸し出しています。

インターネット環境に簡単に接続できる10インチのインフォテインメントタッチスクリーンを使えば、充実したエンターテインメントや必要な情報を思いのままに操作可能。また、シートのデザインと収納スペースを効率よく組み合わせることで、ご家族やご友人と一緒に楽しめる、クラス最高の空間になるでしょう。

12.3インチのインタラクティブドライバーディスプレイでは、いつでもエンターテインメント、情報、インターネット環境を楽しむことができます (39ページ参照)。

ドライバーは安全が確保された状況でのみ車内機能を使用してください。
ドライバーは、常に車両を安全に制御できる状態を保つ必要があります。
写真のインテリア：HSE Luxury (ライトオイスター/エスプレッソ)





妥協のない細部へのこだわり

細部まで貫かれたクオリティ。厳選された上質な素材。これらはすべて、ディスカバリーのインテリアに携わった設計者による、こだわりの品質です。さらに、豪華なレザーや美しく仕上げられたハンドクラフトのウッドトリム、ノーブルクロームの細部、ブラッシュドアルミニウムのフィニッシャー、精巧なステッチを加えれば、ラグジュアリーな雰囲気が一段と高まります。



写真のインテリア：HSE Luxury (ライトオイスター/エスプレッソ)





SEVEN FULL-SIZE SEATS

快適性と多用途性を兼ね備えた、オプションのフルサイズ7シート。3列に分かれたこのシートは、簡単に展開することが可能。ここまで実用的なシートを備えるSUVは、このクラスではディスカバリー以外にありません。例えば2列目は、スライド&リクライニング機能付の6:4分割可倒式シートで、長さのある荷物の積載に便利なロードスルー構造も採用されています。さらに、どのシートからでも前方を快適に見渡せるスタジアムシートや、余裕のあるヘッドルームを確保する段付きルーフを2列目と3列目シートに採用するなど、空間を巧みに利用するさまざまな工夫が、乗る人すべてにファーストクラスの乗り心地を提供します。その他にも、全3列で利用できるヒーター付シートや1列目と2列目で利用できるクーラー付シートなど、快適な乗り心地をさらに高める機能も充実しています。選択可能なオプションの詳細については、86ページをご覧ください。

REMOTE INTELLIGENT SEAT FOLD

HSEまたはHSE Luxuryで3列目シートを装備した場合、オプションのリモートインテリジェントシートフォールド機能を使えば、タッチスクリーンで、ラゲッジスペースにあるスイッチで、またはランドローバーの画期的なアプリを使ってスマートフォンから、シートを簡単に展開することができます。例えばショッピングの行列に並んでいるときに、あらかじめシートの配置を変更しておけば、積み込みたい荷物の大きさや形に応じて車内スペースを有効に活用することが可能。またこの機能があれば、シートの配置換えも実に簡単に行えます。

電動調整式シートにはインテリジェントコントロールシステムが採用されており、ヘッドレストも含めたシートを一連の動作で安全かつ効率的に折りたたむことができます。シートに乗員がいる場合や重い荷物が置いてある場合は、システムがそれを認識。折りたたみの際は、自動的にシートポジションを調整します。

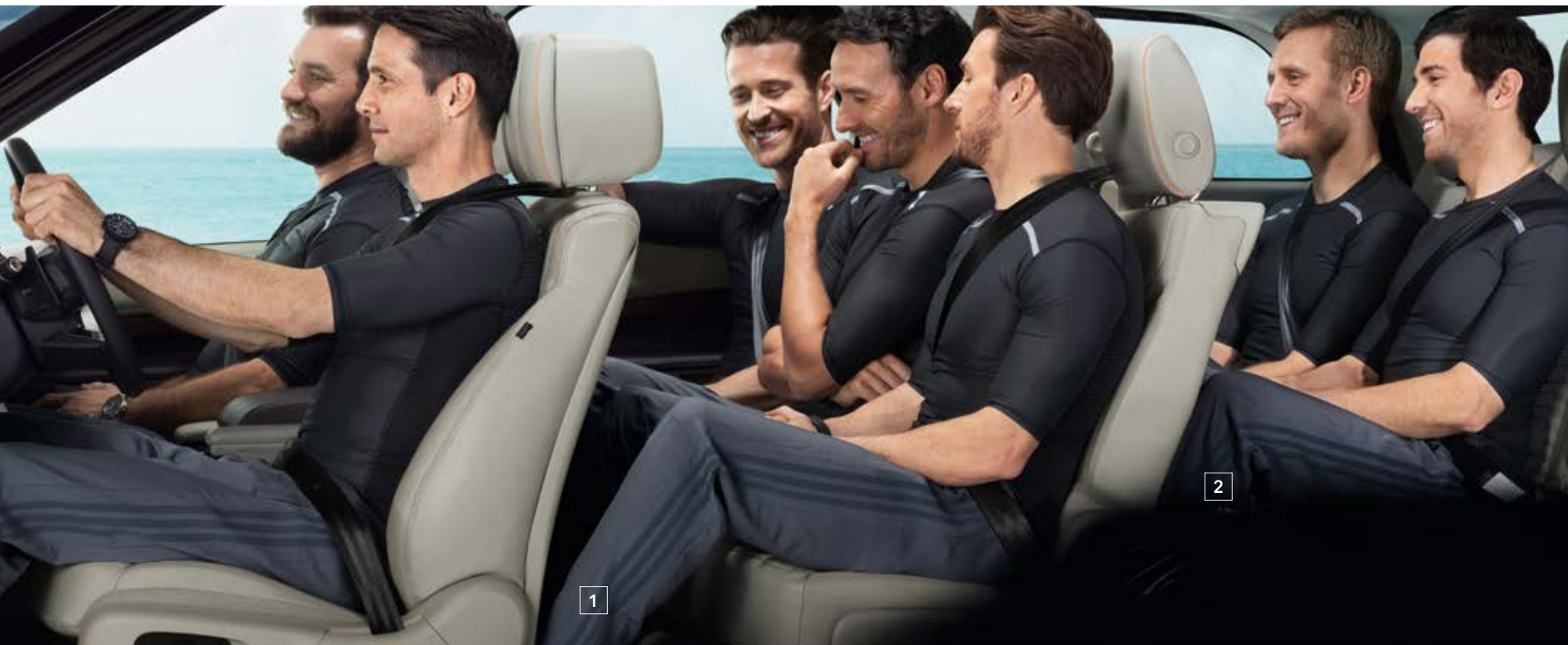

1 2列目レッグルーム: 954mm

2 3列目レッグルーム: 850mm

SPACE AND COMFORT

すべての座席で快適な時間を過ごせるように、頭上や足元に大きなゆとりを持たせています。レッグルームは2列目シートで954mm、オプション装備の3列目シートでも850mmを確保。

大人が7人乗っても、快適な旅をご満喫いただけます。また、スライド&リクライニング機能付の2列目シートでは、車内空間を最大限まで活用することができます。



クーラーボックス*を装備した小物入れ



エアコンディショナー後ろのセンターコンソール収納



下に収納スペースを備えたカップホルダー



上下に分かれたグローブボックス



プッシュ操作式のフック



リッド付の3列目収納

STOWAGE

豊富な収納スペースもディスカバリーの魅力のひとつ。電子機器やガイドブックの置き場に困ることはありません。上下のグローブボックス、クーラーボックス*をオプションで装備可能なセンターアームレスト収納やタブレット端末用スペース。多彩な収納スペースにきっとご満足いただけます。2列目シートにもっと収納が欲しいときは、センターアームレストの小物入れを裏返して、トレイとしてご利用いただけます。また1列目のドアポケットには1Lボトル、2列目のドアポケットには0.5Lボトルを収納できます。

プッシュ操作式のコンパクトなフックには、小さな買い物バッグを掛けることができます。使用しないときは助手席の足元にすっきりと収納。オプションの3列目シートには、サイドパネルなどに個別の収納スペースを複数装備しています。荷物の多いご家族のために、全席に十分な収納スペースをご用意しました。

*HSE Luxuryに標準装備。

上の写真のインテリア：HSE Luxury (ライトオイスター/エスプレッソ)



POWERED INNER TAILGATE

ラゲッジスペースのフロアに設置したヒンジを外側に展開すると、水平なスペースが広がります。荷物の積み降ろしを容易にするだけでなく、数人で腰掛けられるスツールとしても利用可能。
パワーインナーテールゲートはHSEとHSE Luxuryに標準装備、Landmark Editionではオプション装備となります。



POWERED GESTURE TAILGATE

車やスマートキーに触れることなく、車外からテールゲートの開閉操作が可能なハンズフリーパワーテールゲート。

スマートキーを検知すると、車両後部の下で足を左右に動かせばテールゲートを作動させることができます。

テールゲートの両サイドにセンサーが2つ装備されており、車体の真後ろに立つ必要がなく、縁石付近でも操作が可能。ハンズフリーパワーテールゲートはHSE Luxuryに標準装備、HSEとLandmark Editionではオプション装備となります。

なお、テールゲート内のボタンかスマートキーのボタン操作でも、自動的に閉めることができます。







LOADSPACE CAPACITY

いくらでも積み込めるような、2,500リッターのラゲッジスペースを1列目シートの背後に備えるディスカバリーは、このクラスで最高のラゲッジスペース容量を備えたSUVです。2列目シートの背後にも、ゆとりの1,231リッターを確保。7つのシートすべてを使用しているときでも、オプションの3列目シートの背後にスーツケースを最大3個積み込めます。さらに2列目と3列目のすべてのシートを折りたためば、どの荷物を積もうかと迷うことはなくなり、荷物の出し入れもよりスムーズになります。



7シート

ドライ
172リッター

ウェット
258リッター

6シート

ドライ
547リッター

ウェット
698リッター



5シート*

ドライ 986リッター
ウェット 1,231リッター



4シート*

ドライ 1,202リッター
ウェット 1,485リッター



4シート*

ドライ 1,419リッター
ウェット 1,739リッター



3シート*

ドライ 1,635リッター
ウェット 1,992リッター



2シート*

ドライ 2,068リッター
ウェット 2,500リッター

*ラゲジスペース容量は、5シート車の容量です。

ドライ: VDA準拠のブロック (200mm x 50mm x 100mm) を使用した容量の測定値
ウェット: ラゲジスペースを液体で満たしたと仮定した場合の容量の計算値

DRIVING CAPABILITY

TESTING

数々の厳格なテストに合格し、最高レベルのラグジュアリー、パフォーマンス、そして性能を実証しなければ、いかなる車にもランドローバーのバッジは与えられません。



サスペンション

ランドローバーの走行テストほど、ハードな状況に遭遇することはないでしょう。オンロードとオフロードの両方で比類なきダイナミック性能を実現するために、最先端の試験装置を使用。わずかな時間で、車両には10年分の走行負荷がかけられています。



強風

最先端の風洞や人工気候室では、ディスカバリーが直面し得る最も困難な空気力学的状況を再現。すべてのシステムを限界まで追い込むことで、真の信頼性を培います。



高温と極寒

-40℃から50℃まで、実際の環境や人工気候室の両方で車両試験を実施。主要な機能とシステムを検査し、厳しく定めた基準をクリアしているかどうかを確認します。このテストにより、ディスカバリーは地上のあらゆる場所においても快適と安心を約束します。



オフロード

スウェーデン・アリエプログの氷上から、灼熱のドバイの砂漠まで。プロトタイプは8,500kmもの過酷なオフロード走行を経て開発され、すべての車両に比類なきオールテレン性能をもたらしました。



半無響室

半無響室の「ニュートラルなサウンド」の中、キャビンをさまざまな周波数や振動にさらすことで、あらゆる車速でも、あらゆる路面でも、卓越したサウンドを実現します。



モンスーン

水漏れ試験設備では、1滴の水もキャビンに侵入することなく、車両が水中を走行できることを確かめます。モンスーンシミュレーターを使用して、特殊な色を付けた85,000リッターもの水に車両を浸し、最大45度傾けた上で、わずかな水漏れさえないか紫外線を使って点検します。







ALL TERRAIN TECHNOLOGY

都会に映える洗練された個性を備えながら、過酷な状況では頼もしい力を発揮するディスカバリー。最適化されたサスペンション等の構造とランドローバー独自の革新技術により、比類ないオールテレイン性能を発揮します。

TERRAIN RESPONSE

65年以上にわたるオールテレイン技術を結集したこの車は、ランドローバーならではの卓越した力を備えています。ランドローバー独自のテレインレスポンスシステムは、ドライビングモードを選択するだけで、エンジン、ギアボックス、センターディファレンシャル、シャシーシステムなどのセッティングを地形に合わせて最適化するテクノロジー。さらに、電子制御エアサスペンションおよびツインスピードトランスファーボックス装備車では岩場モードも追加されています。

TERRAIN RESPONSE 2

さらに性能が向上したテレインレスポンス2。走行状況をモニタリングしてドライビングモードを自動選択。シャシーとパワートレインを調整します。

 「オンロード」モード

 「砂地」モード

 「草/砂利/雪」モード

 「岩場」モード

 「泥/轍」モード

ALL TERRAIN PROGRESS CONTROL

最新テクノロジーのオールテレインプログレスコントロール* (ATPC) は、過酷な状況でも一定の速度を維持し、ブレーキとアクセル操作の負担を軽減します。システムは時速2kmから30kmの低速で、クルーズコントロールのように機能します。設定した速度を維持するので、ドライバーは障害物の回避などステアリング操作に集中できます。ランドローバーが誇る業界随一のオールテレインスペシャリストが開発したこのシステムは、テレインレスポンス2や全輪駆動 (AWD) トラクション&ブレーキシステムとシームレスに連動します。

いったんATPCを作動させると、速度の設定はステアリングホイール上にあるクルーズコントロールの+/-ボタン (標準装備) で行います。設定はブレーキとアクセルで変更でき、ブレーキを軽く踏めば減速できます。

*テレインレスポンス2が必要。

グレードや国によって、仕様・装備内容が異なる場合があります。

ご利用いただける機能やオプションの詳細は、お近くのランドローバー正規ディーラーにお問い合わせください。

写真: HSE Luxury (ナミブオレンジ)

HILL DESCENT CONTROL

ランドローバーが特許を持つヒルディセントコントロール (HDC) を標準装備。急勾配の下り坂で一定の速度を維持しながら、各ホイールに個別にブレーキをかけ、ドライバーの操作をアシストします。

ヒルローンチアシストは、急な上り坂での発進時に車両の後退を防ぎます。

グラディエントリリースコントロール (GRC) は、急勾配の下り坂でドライバーがブレーキを放したときに、車両の急加速を防ぐ機能です。





WADE SENSING



ジオメトリーが見直されたディスカバリーは、従来モデルと比べて渡河能力が大幅に強化されています。ディスカバリーの最大渡河水深はクラス屈指の900mm。小川や浅瀬、冠水した場所を渡る際には、オプションのウェイドセンシングが効果を発揮します。

このランドローバー独自の機能では、ドアミラーに装備されたセンサーにより、渡河水深限界および車に対する水深のリアルタイム画像情報をタッチスクリーン上に表示します。

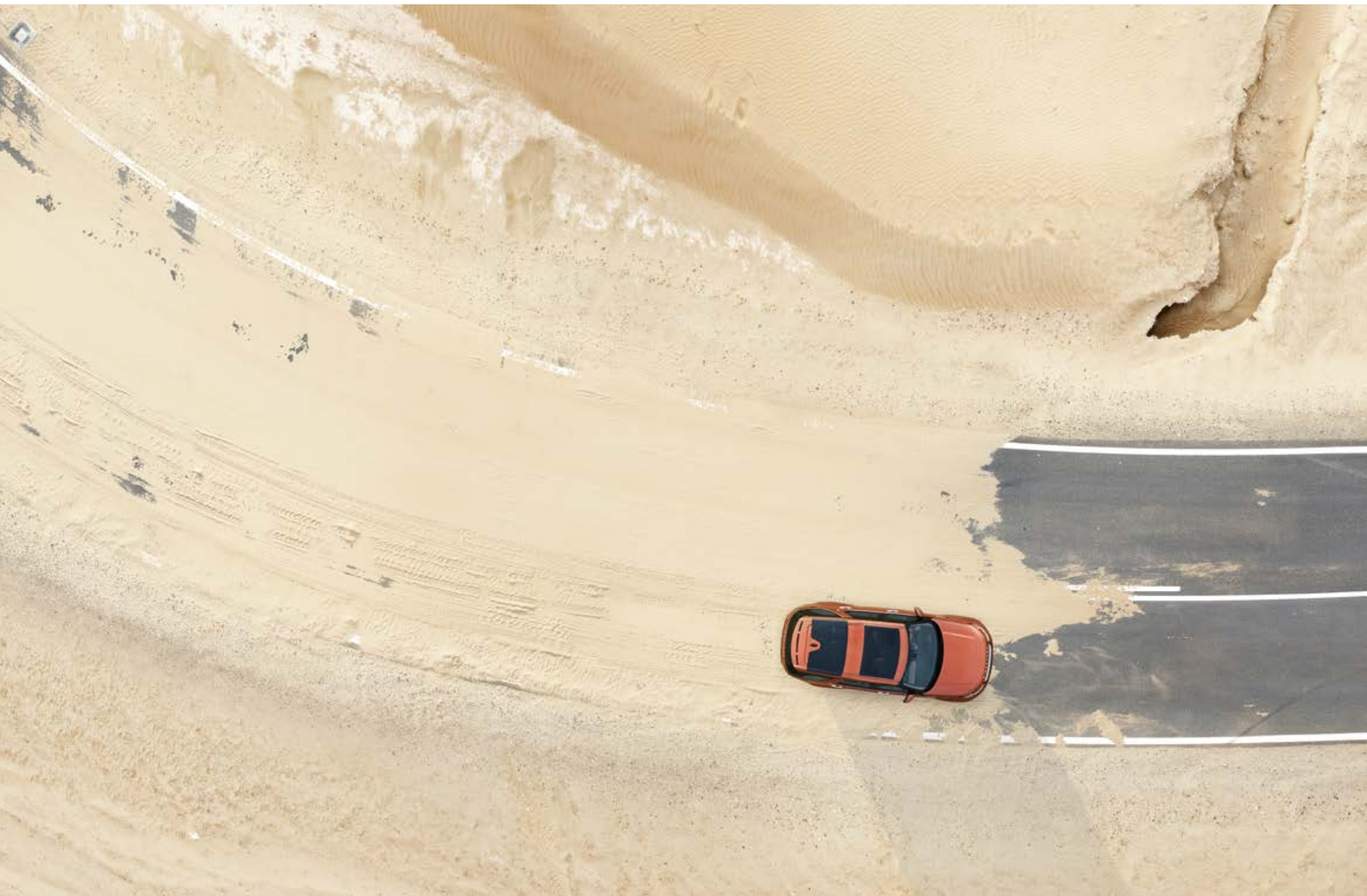

PERMANENT ALL WHEEL DRIVE SYSTEMS



あらゆる天候と路面状況で卓越した性能を発揮する、インテリジェントなフルタイム全輪駆動 (AWD) システムの選択が可能です。

ツインスピードトランスファーギアボックス (ハイ/ローレンジ)

低速ギアの追加により、急勾配の坂道やオフロード走行などの際に卓越した力を発揮するツインスピードトランスファーボックス。困難な状況でこそ必要な、精密な速度とコントロールを確保します。ツインスピードシステムの核となる電子制御センターディファレンシャルは、前後のトルク配分を50:50とし、スリップが起こる前にアクスルをロックします。

アクティブリアロックングディファレンシャル

アクティブリアロックングディファレンシャルは、左右の後輪間で生じるズレを調整します。そのようなときディスカバリーは、フロントアクスルとリアアクスル間のスリップとトルク、さらにはリアアクスルの片方のホイールからもう一方のホイールまでのスリップとトルクもモニターし、優れた走破性能を発揮します。

SUSPENSION

電子制御エアサスペンション

卓越したホイールアーティキュレーションと安定性をもたらす最新のクロスリンク電子制御エアサスペンションにより、ドライビング性能がさらに進化しました。

日常のオンロードから困難を極めるオフロードまで対応するこのシステムは、いかなる地形であろうと車が安定した状態を保つように設計。必要に応じてシームレスに車高が切り替わり、快適な乗り心地を維持します。

さらに、革新的なアクセス機能を導入し、多用途性と使いやすさを向上させています。

自動車高調整は、駐車したときに運転高さを自動的に40mm下げます。

リア高さ調整は、ラゲッジスペース内のスイッチかキーを使用してリアの運転高さを下げます。



EFFICIENT TECHNOLOGIES

環境に優しい設計

ランドローバーは、より環境に優しい素材を採用した車づくりを目指し、責任ある持続可能な事業活動の実現に向けて廃棄物の削減、天然資源の節約に努めています。ランドローバーの開発工程では、ライフサイクル全体を通じた評価を実施。廃車時に車体の85パーセントがリサイクル/再使用可能、95パーセントが回収可能となるよう設計されています。

革新的なデザインが可能にした、独自のアロイボディ。循環型の製造プロセスから生まれたリサイクルアルミを最大50%使用し、品質と性能を維持しながら、ライフサイクルを通じてCO₂の排出を削減しています。循環型の製造プロセスとは、ボディ成形における廃棄素材を収集・分別し、高品質のアルミ板金に再生、ボディパネルのプレス成形に再利用することで、原料となるアルミニウムの使用削減に貢献しています。

ストップ/スタート

ディスカバリーのエンジンは、すべてストップ/スタートが選択できます。車両が完全に静止するとエンジンが停止し、発進時は直ちにリスタート。燃費を抑えるこのシステムは、街乗りで特に効果を発揮します。

軽量材料

開発プロセスのすべてにおいて、車体各部に軽量素材を使用。走行性能と軽量化の最適なバランスを追求し、燃費の向上とCO₂排出量の削減を目指しています。ディスカバリーは最新のオールアルミニウム製ボディを採用。従来の素材に比べて大幅な軽量化を達成しました。さらに走行性能、環境対策の面でも優れています。また、テールゲートには高強度の軽量プラスチック複合材を使用し、ボディやシャシーコンポーネントの一部には、高精度の軽量マグネシウム鋳物を使用しています。

低摩擦技術

ディスカバリーに搭載されるガソリンおよびディーゼルエンジンのピストンやニードルローラベアリングをはじめとしたさまざまな機械部品には、スマートコーティングテクノロジーを採用。これは摩擦を低減して、車のパフォーマンスを最大限に高める技術。特にエンジン温度が低いときに効果を発揮します。

先進のエアロダイナミクス

モダンな流線型のデザインは、高度な計算流体力学ソフトウェアと最先端の風洞施設を使って慎重に改良を重ねました。その結果、スタジアムシートやオプションの3列目へ2つのシートを追加できる可能性を残しながらも、従来モデルと比べて最大15%の抵抗低減効果を達成しました。また、改良されたリアスポイラーには、リアスクリーンの汚れを軽減し、抵抗を低減するためにスロットを設置。テールゲートの上に気流を逃します。

また、電子制御サスペンションは、高速でクルージングしているときに自動的に車高を13mm低くして、車両が受ける抗力を軽減します。



ON-ROAD DYNAMICS

安定感に満ちたドライビングを実現するディスカバリー。ロングドライブでも距離の長さを忘れてしまうほど、快適に走行できます。

フロントにはワイドなダブルウィッシュボーン、リアには先進のマルチリンクレイアウトを採用したサスペンションは、路面状況を選ばない、ランドローバーならではのレスポンスに優れた高い操作性を実現します。

ダイナミックスタビリティコントロール (DSC) が、ディスカバリーの走行をモニター。ドライバーの操作に車両が応答していないと判断した際に作動します。

DSCシステムは、エンジントルクを低減したり、適切なホイールにブレーキをかけたりすることで、コーナリング時の正しい走行進路を維持するほか、アンダーステアやオーバーステアを効果的に調整します。このシステムは、すべてのグレードに標準装備されます。

ディスカバリーの圧倒的な乗り心地は、電動パワーステアリングホイール (EPAS) やバリアブルレシオシステム、速度感知ステアリングホイールのような機能によって、さらなる高みへと押し上げられています。すべてのモデルに標準装備されるEPASは、ドライバーシステムとシャシーシステムに統合されており、エンジン負荷を減らして効率性を上げ、安心で直感的なドライビングを提供します。

バリアブルレシオシステムは、オンロードとオフロードのどちらの場合でも、直線走行や方向転換がコントロールしやすくなるように、ランドローバーのエンジニアがチューニング。ステアリングラック内にさまざまなギア比を持たせることで、直線走行時はステアリング感度を抑え、方向転換時は逆にステアリング操作の不足を補います。速度感知ステアリングホイールは、走行速度の上昇とともにステアリングホイールから感じる重さを増して、車の安定性とドライバーの安心感を高める機能です。さらに低速時には、ステアリングホイールの感触を軽くすることでドライバーの操縦を支援します。このシステムは、すべてのモデルに標準装備されます。





INFOTAINMENT

デザイン性と高機能を両立した、ランドローバー独自のインフォテインメントシステムTouch Pro。直感的に操れる先進テクノロジーを採用し、ドライブしながら豊富な情報とエンターテインメントを存分にお楽しみいただけます。



TOUCH PRO

Touch Proは、ランドローバーの最先端インフォテインメントシステムです。インターネット環境に簡単に接続可能で、多彩なエンターテインメントを提供するとともに、あらゆる情報を1箇所にまとめてくれます。オプションのTouch Proデュアルビューシステム¹を選択すれば、10インチ高解像度タッチスクリーンで運転席と助手席からそれぞれ別のコンテンツを見ることができます。例えば、ドライバーがナビゲーションシステムを確認する一方で、助手席の乗員はDVDやテレビ²の視聴が可能です。なお、WhiteFire[®]デジタルワイヤレスヘッドフォンが1セット含まれています。



インタラクティブドライバーディスプレイ

ディスカバリーでは、エンターテインメント、各種情報、接続機能をいつでも利用できます。12.3インチ高解像度インタラクティブドライバーディスプレイは、ナビゲーション・電話・メディアを含む各種情報、エンターテインメントやアクティブセーフティのデータなどを受信・表示します。高解像度の鮮明な画質、洗練された処理能力を備えており、スムーズな動作とシャープな表示を実現します。



ヘッドアップディスプレイ

次世代ヘッドアップディスプレイ（オプション装備）は、速度、ギアポジション、ナビゲーションなどのデータをフロントガラスに投影。運転中に前方から視線を逸らすことなく、安全に情報を確認できます。フルカラーの高解像度グラフィックが鮮明に表示され、あらゆる入力や情報が簡単に読み取れます。Touch Proタッチスクリーンの大切な情報（電話の着信など）や、オールトレインインフォセンターのオフロード走行情報、ガイダンスも表示可能です。オン/オフは自由に設定できます。



8インチリアシートエンターテインメントシステム

オプションのリアシートエンターテインメント¹を選択すると、フロントシートのヘッドレスト背後に8インチスクリーンが2つ組み込まれます。その他、WhiteFire[®]デジタルワイヤレスヘッドフォンやHDMI、モバイル高解像度リンク（MHL）、USBの接続ポートも装備されています。また、オプションのデジタルテレビ機能により、好きなテレビ番組を楽しむことが可能。デジタルテレビチャンネルは、前席では10インチタッチスクリーン³、後席ではオプションのリアシートエンターテインメントシステムでご覧になれます。

¹HSE、HSE Luxuryにオプション装備。²HSE Luxuryに標準装備。³デジタルテレビは、車両が停止中のみ10インチタッチスクリーンで見ることができます。

ドライバーは安全が確保された状況でのみ車内機能を使用してください。ドライバーは、常に車両を安全に制御できる状態を保つ必要があります。

写真のインテリア：HSE Luxury（ライトオイスター/エスプレッソ）

AUDIO

好きな音楽を心ゆくまで楽しめるオーディオルーム、それがディスカバリー。音楽に命を吹き込むオーディオシステムは、2タイプからお選びいただけます。

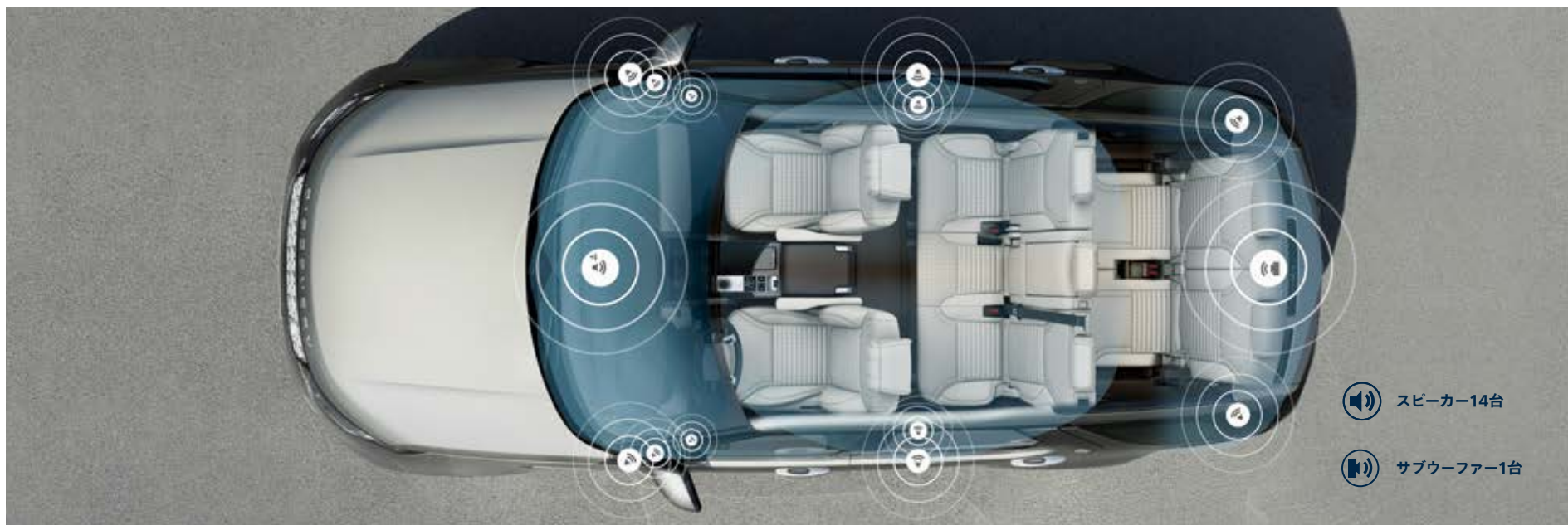

MERIDIAN™サウンドシステム

最適に配置された10台のスピーカーとデュアルチャンネルサブウーファーにより、澄み切った高音から深みのある低音まで豊かなサウンドを生み出す380Wのサウンドシステム。HSEとLandmark Editionに標準装備されています。

MERIDIAN™サラウンドサウンドシステム

14台のフロント/サイド/リアスピーカーと1台のデュアルチャンネルサブウーファー、Trifield™テクノロジーにより、臨場感あふれるライブパフォーマンスをすべての座席で堪能できる825Wのサウンドシステム。MERIDIAN™独自のTrifield™テクノロジーが、左右のセンターチャンネルとサラウンドチャンネルを完璧に融合し、すべての乗員に最上のサウンド体験をもたらします。HSE Luxuryに標準装備。HSEでは、アップグレードオプション設定となります。

MERIDIAN™

1977年に英国ケンブリッジシャーに創立されたMeridian社は、ランドローバーの音響機器パートナーとして、アクティブスピーカーや世界初のデジタルサラウンドサウンドプロセッサなど、多くの先進機能を開発してきました。

MERIDIAN™の音響技術が、ディスカバリーの優れた音響空間の実現に活かされています。MERIDIAN音場補正テクノロジーは、キャビンの形状、音響特性を解析し、不要なサウンドを排除します。

高度なアルゴリズムにより、あらゆる楽曲のリズムやビート、タイミングが正確に再現されるため、車内のどの場所でも高音質のサウンドを楽しむことができます。



デジタル信号処理

オーディオシステムのあらゆる要素を統合し、大型のスピーカーと同等の高音質を実現します。



MERIDIAN音場補正

音場補正機能の高度なアルゴリズムが車内の音響を調整し、正確な音響特性を実現します。



MERIDIANデジタルディザリング

録音された音楽は、音質を維持するために一般的なデジタルフォーマットに変換されます。MERIDIAN™のデジタルディザリングは、デジタル信号の変換をスムーズに途切れることなく行い、最高の音質を維持。音質を損なうことなく、まるで生音のような感動をフルサイズで体感いただけます。



TRIFIELD™

MERIDIAN™独自のTrifield™テクノロジーで左右のセンターチャンネルとサラウンドチャンネルを完璧に融合しているため、車内のどこにいてもコンサートホールにいるかのように音楽を楽しめます。

	MERIDIAN™独自のテクノロジー	スピーカー	デュアルチャンネルサブウーファー	W
MERIDIAN™サウンドシステム	  	10	1	380
MERIDIAN™サラウンドサウンドシステム	   	14	1	825



CONNECTIVITY

車内にいながら、シームレスかつ安全に外部と接続できるInControlを搭載。もしもの盗難時に威力を発揮するセキュアトラッカーもオプションで搭載でき、安心性能がさらに向上します。さらに、専用のアプリを使用すると、車から離れていてもInControlの機能を使用でき、これまでにない楽しい使い方が可能になります。

OPTIONAL FEATURES

音声認識システム¹

音声による指示で操作できるため、運転に集中できます。音声認識システムはTouch Proの標準機能です。

ナビゲーションプロ

すべてのグレードに標準装備のナビゲーションプロでは、お気に入りの場所の保存、ピンチ/ズーム操作によるマップ探索、高画質2D/3Dマップの切り替えなどが可能。

コネクトプロ¹²

コネクトプロには4G Wi-Fiホットスポットが含まれます。車内外で便利に利用でき、ドライバーも乗員もドライブを楽しみながら、快適な接続環境でインターネットをご利用いただけます。

¹音声認識システムは、すべての言語内アクセントおよびすべての操作コマンドに対応しているわけではありません。
²オンライン機能とWi-Fi接続のご利用には、データ接続のためにマイクロSIMカードのご契約が必要となります。4G Wi-Fiとプロサービスには、ランドローバー正規ディーラーによる保証期間の終了後、追加のサブスクリプション契約が必要となるサービスが含まれています。リモートプレミアムのサブスクリプションサービスは、保証期間終了後も有償で延長が可能です。InControlの機能、オプションおよびお取り扱いの有無は、国によって異なります。各国でのお取り扱いの有無、およびご利用規約については、お近くのランドローバー正規ディーラーにお問い合わせください。画面や操作手順など、InControlに関連して記載される情報や画像は、選択したオプションに応じて、ソフトウェアアップデート、バージョンおよびその他システム/外観の更新に伴い変更される場合があります。モバイルネットワークの接続は、すべての場所で保証されるものではありません。ドライバーは安全が確保された状況でのみ車内機能を使用してください。ドライバーは、常に車両を安全に制御できる状態にある必要があります。



OPTIONAL FEATURES CONTINUED

コネクトプロ (続き)

リモートプレミアム¹では、車両の情報がアップデートされ、離れた場所から車両を操作することができます。ほとんどのスマートフォン、Android™ Wear、Apple Watch®に対応し、次のサービスがご利用になれます。

- **リモートロック/アンロック**：離れた場所からボタン操作でドアのロックと解除ができます。
- **リモートエアコン**：あらかじめ車内の暖房または冷房をかけておくことで、乗車した瞬間から快適に過ごすことができます。
- **ビーブ音 & フラッシュ**：ハザードライト、ロービームのヘッドライト、ビーブ音により、混み合った駐車場などで自分の車を簡単に見つけることができます。
- **走行履歴**：設定を有効にすると、経路や移動距離などの履歴が自動で記録されます。この情報をメールで送信し、経費の報告に活用することも可能です。
- **車両ステータス**：現在の燃料残量、走行可能距離、ドアと窓の開閉状況とロック状態を確認可能。最後に駐車した場所へ徒歩で戻る道のりを表示することもできます。

プロテクト

ランドローバーロードサイドアシスタンス² – 万が一、車が故障したときは、オーバーヘッドコンソールのボタンを押すか、リモートアプリを使用してランドローバーアシスタンスチームに直接依頼できます。

SOS緊急コール – 重大な事故が発生した場合、緊急対応チームを自動で呼び出し、近くの緊急サービスに派遣を依頼します。

セキュアトラッカー³

トラッキングテクノロジーを駆使して、車両の盗難時に警告を発するほか、車の位置情報を関係当局に通知して迅速な解決をアシストします。保証期間に対応したサブスクリプション契約も含まれています。

¹リモートプレミアムのサブスクリプションサービスは、保証期間終了後も有償で延長が可能です。²ランドローバースマートロードサイドアシスタンスサービスは、ランドローバー正規ディーラーによる保証期間終了後も有償で延長が可能です。³セキュアトラッカーは、ディーラー保証期間の終了後、追加のサブスクリプション契約が必要になります。モバイルネットワーク接続が必要です。

InControlの機能、オプションおよびお取り扱いの有無は、国によって異なります。各国でのお取り扱いの有無、およびご利用規約については、お近くのランドローバー正規ディーラーにお問い合わせください。画面や操作手順など、InControlに関連して記載される情報や画像は、選択したオプションに応じて、ソフトウェアアップデート、バージョンおよびその他システム/外観の更新に伴い変更される場合があります。モバイルネットワークの接続は、すべての場所で保証されるものではありません。リモートアプリは、App Store/Google Playでダウンロードする必要があります。

スマートフォンパック

InControlインフォテインメントシステムの画面からも操作できるため、乗車中でもスマートフォンを接続してご利用いただけます。利用できるアプリケーションの例:

- Android Auto™は、安全性を重視した設計。シンプルで直感的なインターフェースのため、安全に操作できます。AndroidスマートフォンをUSBで接続すれば、対応するアプリを車のタッチスクリーンから操作できます。
- Apple CarPlay®も安全性に配慮した設計となっており、ドライバーの注意を妨げません。iPhone®を車に接続すれば、マップ、メッセージ、ミュージックなどの対応アプリをタッチスクリーンで操作できます。



Android Autoは、Google Inc.の商標です。

iPhoneおよびApple CarPlay®は、米国および他の国々で登録されたApple Inc.の商標です。



車内の電源ソケット

最先端の画期的なテクノロジーを豊富に取り込んだディスカバリーには、3列すべてのシートにUSB充電ポイントを配置。どの座席でも、タブレット、スマートフォン、その他のデバイスを充電することができます¹。

アップーグローブボックス - 12Vポートx1

インストルメントパネル - 12Vポートx1

センターコンソール - USBポートx1

小物入れ - 12Vポートx1、USBポートx2

リアセンターコンソール - 12Vポートx2 (最大)、またはUSBポートx2 (最大)

3列目収納 - USBポートx2

ラゲッジスペース - 12Vポートx1

8インチリアシートエンターテインメントシステム装備車では、さらにUSBポートx2

Wi-Fiホットスポットは、コネクトプロパック²の一部として標準装備。



¹USBポートの数や12Vポートの配置は、トリムの仕様によって異なります。²オンライン機能とWi-Fi接続のご利用には、データ接続のためにマイクロSIMカードのご契約が必要です。4G Wi-Fiホットスポットとプロサービスには、ランドローバー正規ディーラーによる保証期間終了後、追加のサブスクリプション契約が必要となるサービスが含まれています。

写真のインテリア：HSE Luxury (ライトオイスター/エスプレッソ)

DRIVER ASSISTANCE

安心、安全な運転をサポート

市街地や高速道路での運転アシストから、乗員の安全強化まで。多彩な機能で快適なドライブをサポートします。

たとえば、簡単に安心して駐車できるよう、最新技術でアシスト。バックや縦列駐車、狭い場所の出入りも簡単です。

機能によって、標準装備、オプション装備、またはオプションパックの一部となります。

標準装備



360° パーキングエイド

360° パーキングエイド: 狭い場所での駐車をアシストする機能です。リバースギアを選択すると、車体各部のセンサーが自動的に作動。周囲360°のオーバーヘッドビューをタッチスクリーンに表示します。センサーは手動でもオンにすることができます。操作中はタッチスクリーンの表示と音声で、障害物との距離を把握できます。

リアカメラ: バック運転時の視認性が向上。トレーラーの連結時にも役立ちます。車のアウトラインと予測進路を、タッチスクリーンの後方映像に重ねて表示。狭い場所での駐車も安心です。

ドライバーコンディションモニター: ドライバーの眠気や疲れの兆候を検知し、早めの休息を促します。

標準装備

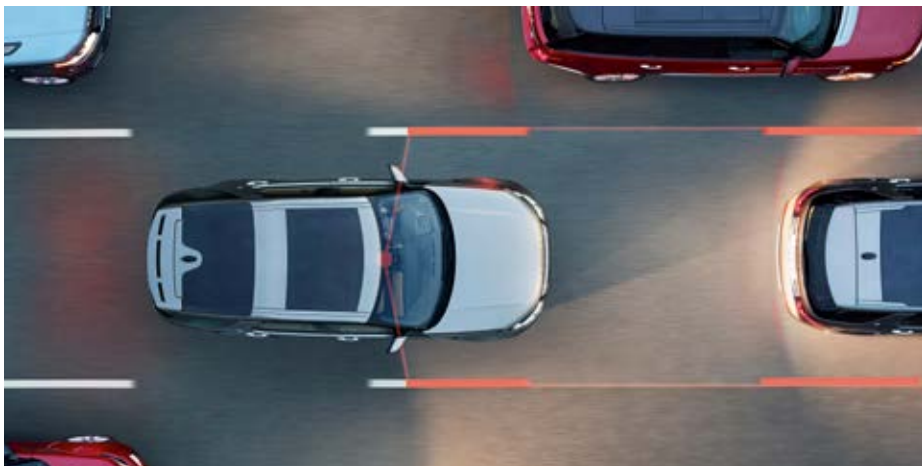

レーンキープアシスト

レーンキープアシスト：ウィンカー操作なしに車線をはみ出すと、自動的にステアリングホイールを制御して車をレーン内へ戻します。

アダプティブクルーズコントロール¹：高速道路や渋滞などの走行シーンで、先行車の減速と停止を検知して安全な車間距離を維持します。また、先行車が完全に停止すると、キユーアシスト機能によりスムーズに停止。渋滞時は、先行車の追従走行を自動的に開始します。アダプティブクルーズコントロールシステムは走行速度20km/hで起動。走行速度0～200km/hで継続作動します。

エマージェンシーブレーキ：他の車や歩行者との衝突回避システムです。正面衝突の危険を察知するとシステムが警告を発し、ドライバーに注意を促します。フロントカメラにより、5～80km/hの走行時には正面衝突の危険を検知。5～60km/hの走行時には歩行者の有無も検知します。それでも衝突が避けられないと判断した場合は、自動的にブレーキをかけて衝突時の衝撃を軽減します。



360° サラウンドカメラ

360° サラウンドカメラ：ボディ各部に設置した4台のデジタルカメラで、周囲360度のオーバーヘッドビューをタッチスクリーンに表示。同時に複数のビューを表示できるので、縁石近くの駐車や狭いスペースへの出し入れが簡単になります。

ブラインドスポットアシスト²：衝突回避を支援する機能です。車線変更時にドライバーが目視できない車を検知すると、検知した側のドアミラーに小さな警告ライトが点灯。ステアリングホイールを制御して、接近する車から安全に離れるようにアシストします。

¹HSE、HSE Luxuryに標準装備。²HSEとHSE Luxuryに標準装備。Landmark Editionにオプション装備。

PACKS

快適なドライブをサポートする、各種パックをご用意しました。パークパックは、狭い場所での出入庫、建物や他の車で見通しの悪い場所で、安全かつ確実な運転をアシスト。ドライブパックは、安全で落ち着いた運転を可能に。オプションのドライバーアシストパックは、あらゆる走行、駐車操作を支援します。

パークパック



パークアシスト

パークアシスト：縦列駐車と並列駐車のスティアリングをサポート。ドライバーはギアを選択し、アクセルとブレーキをで速度を調整するだけです。画像と音声で駐車操作をアシストします。さらに、出庫の際も同様に操作をサポート。ストレスなく出入庫できます。

リバーストラフィックディテクション：駐車場からバックで出庫する際に、接近してくる車や歩行者を検知してドライバーに警告。音声と画像の両方で伝えるので、見通しの悪い場所でも背後の状況を把握できます。



360° パーキングエイド

360° パーキングエイド：バックギアを選択すると、車体各部のセンサーが自動的に作動。周囲360°のオーバーヘッドビューをタッチスクリーンに表示します。センサーは手動でもオンにすることができます。操作中はタッチスクリーンの表示と音声で、障害物との距離を把握できます。

クリアイグジットモニター：後席から降りる同乗者に、車や自転車への注意を促す機能です。危険を検知すると、ドアの警告ライトが点滅します。

ドライブパック*



アダプティブクルーズコントロール

アダプティブクルーズコントロール: 詳しくは、49ページをご覧ください。

ハイスピードエマージェンシーブレーキ: 先行車との衝突の危険を検知すると、フォワードアラートを表示して、ドライバーにブレーキをかけるよう警告します。ブレーキ操作が間に合わない場合、自動的にブレーキを作動させて衝突時の衝撃を軽減。10~160km/hでの走行時に作動します。



ブラインドスポットアシスト

ブラインドスポットアシスト 49ページをご覧ください。

トラフィックサインレコグニション&アダプティブスピードリミッター: 制限速度や追い越し禁止の標識を、ドライバーから見やすいインストルメントクラスターに表示。情報の見落としを防ぎます。トラフィックサインレコグニションの検知した情報に応じて、アダプティブスピードリミッターが車速を調整します。

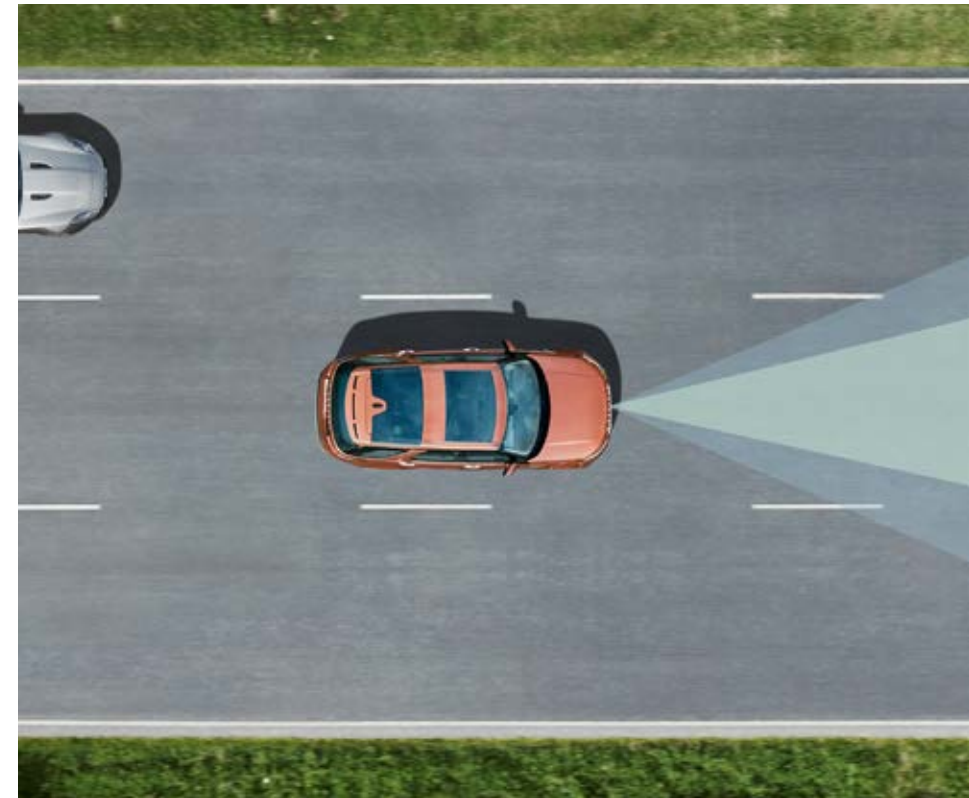

DRIVER ASSIST PACK

オプションのドライバーアシストパックは、パークパックとドライブパック（50～51ページ参照）の機能に加えて、パークアシスト、360°パーキングエイド、リバーストラフィックディテクション、ハイスピードエマージェンシーブレーキなど、多彩なドライバーアシスト機能をパッケージ。さらに車をレーン中央に維持しながら先行車との安全な車間距離をキープする、アダプティブクルーズコントロール（ステアリングアシスト付）で、安心、快適な運転をサポートします。

フロントカメラ120m

フロントレーダー160m

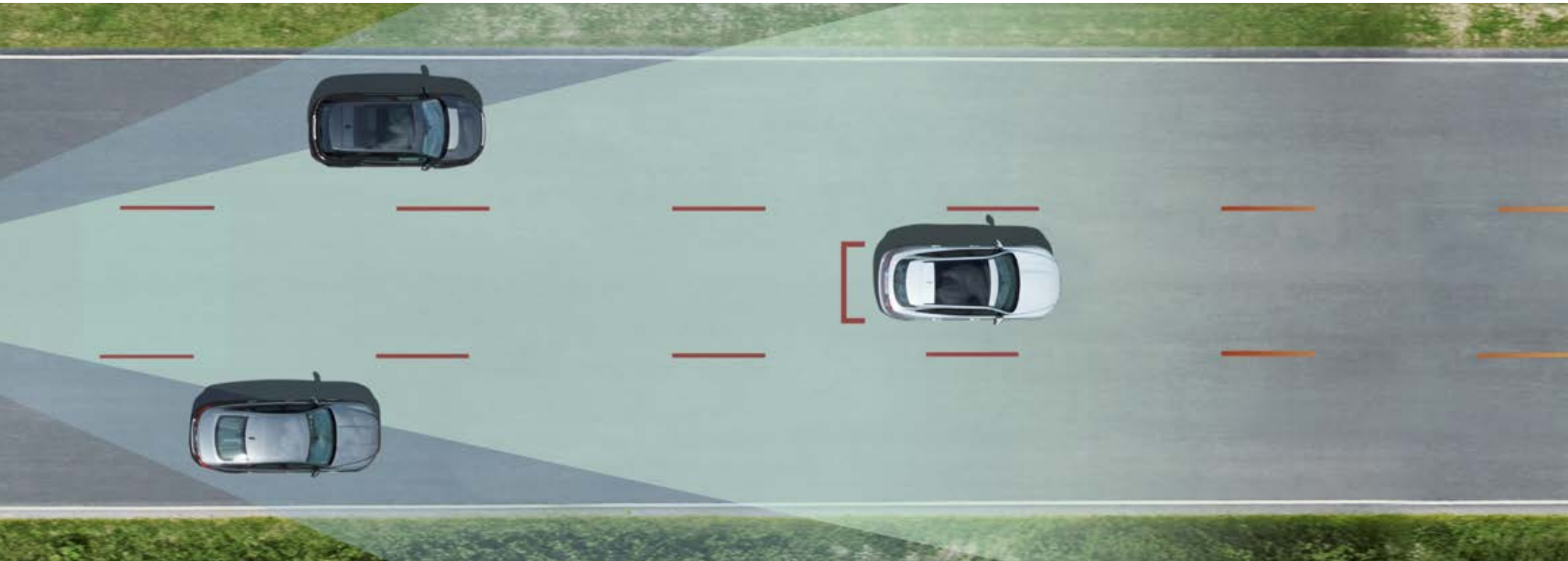

アダプティブクルーズコントロール (ステアリングアシスト付)

アダプティブクルーズコントロール (ステアリングアシスト付) は、先行車との車間距離を保ちながら、ステアリング、ブレーキ、アクセル操作などを自動的に調整し、ドライバーの運転不可を軽減する機能です。カメラとレーダーが連動して先行車や走行車線との距離を測定し、車両をレーン中央に維持しながら、先行車に合わせて減速、停止します。

混雑した道路状況でも、リラックスしてドライブをお楽しみいただけます。ステアリングホイールから手を離すと、警告を発信。手を離れたままにするとステアリングアシストは解除されますが、アダプティブクルーズコントロールは継続します。

DRIVING AIDS

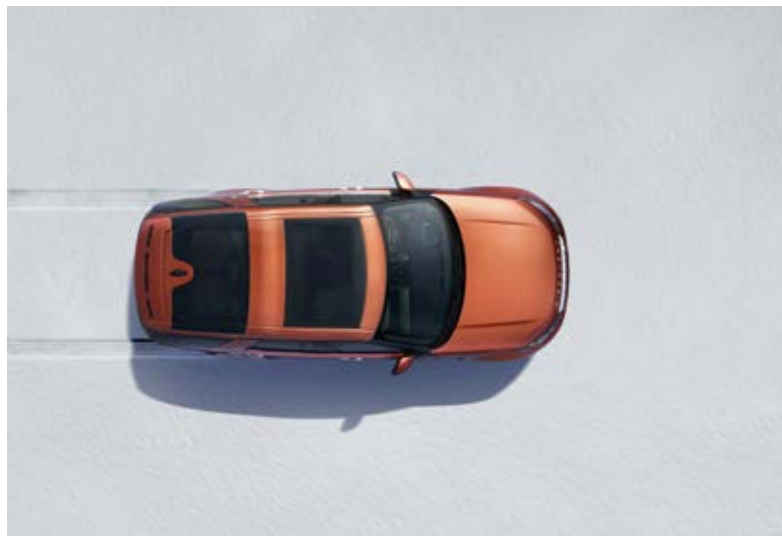

ロートラクションローンチ

ディスカバリーは専用のローンチ機能を搭載。氷結路や雪道、湿った芝生など滑りやすい路面でもスムーズに発進できます。トレインレスポンスの設定に応じて、ソフトウェアがシステム動作を調整。安心、確実な発進を可能にします。



オールトレインインフォセンター



ナビゲーションシステムに組み込まれたオールトレインインフォセンター*で、各種機能の確認や操作、オフロード走行用の全輪駆動 (AWD) 情報、ガイド機能の利用ができます。

タッチスクリーンには、車両のホイール、サスペンション、トランスミッション、駆動方式を表示。電子制御エアサスペンション搭載車の場合は、サスペンションの動きやアーティキュレーションも表示します。

車両が勾配に位置しているときは、その角度と傾斜を表示。小川や浅瀬の走行時には、車両の水深と最大渡河水深も表示します。さらに経緯度、標高に加え、方角を示すコンパスも表示。

インフォセンターは他にもガイド機能を豊富に搭載。狭い場所の走行時に、車体寸法を表示。さらにインフォセンターを使って、ロートラクションローンチなどの機能を操作することもできます。

*オールトレインインフォセンターに表示される機能の数は、車両の仕様によって異なります。
上の写真のインテリア：HSE Luxury (ライトオイスター/エスプレッソ)



COMFORT FOR ALL

自動車高調整

いつだって、さっそうと乗り降りしたい。ランドローバーが自動車高調整を採用した理由はそこにあります。目的地に到着し、エンジンを切るかシートベルトを外した瞬間、車高はまず15mm低くなります。さらにドアを開くと、フルアクセスハイトの40mmまで車高が下がり、通常よりもはるかにゆったりとエレガントな乗り降りを演出。その後、車が走り出せば、運転高さは自動的に通常位置まで戻ります。

イオン空気清浄テクノロジー

ドライバーや同乗者の健康を考えた、オプション機能です。アレルギー物質、空気中の細菌、臭いを低減し、車内の空気をきれいにします。空気中の微粒子をイオン化して表面に吸い付くようにし、いつでも車内を心地よい空気で満たします。オン/オフの切り替えも可能です。



写真：HSE Luxury (シリコンシルバー)



パノラミックルーフ

固定式フロント/リア¹またはスライディング²のパノラミックルーフは、すべての座席（3列シート装備車の場合は3列目を含む）で、自然光あふれる開放的な雰囲気を演出。頭上に広がる風景を満喫できます。

ダークティンテッド強化ガラスは、快適な車内温度を維持しながら陽射しから乗員とインテリア空間を保護するとともに、プライバシーを保ちます。パノラミックルーフを選択すれば、さらに快適さを高める電動インテリアブラインドも装備されます。

コンフィギュラブルアンビエント インテリアライト

洗練された室内空間とカスタマイズアイテムを優雅に彩る、アレンジ自在のインテリアライト。HSEにはオプションで、HSE Luxuryには標準で装備されます。

照明の色合いを変化させることで、その日の気分に合わせて雰囲気を味わうことが可能。アイスホワイトやムーンライト、レーシングレッドなど、合計5種類のカラーをお好みに合わせてお選びいただけます。

エアコンディショナー

あらゆる季節に快適な車内環境を保つ、ディスカバリーの高効率エアコンディショナーシステム。厳しい開発プログラムのもと、-40°Cから50°Cまでの環境でテストを行っています。

システムには2つのバージョンを用意。標準装備の3ゾーンフルオートエアコンディショナーシステムは、運転席・助手席・リアシートの3ゾーンそれぞれでお好みの設定が可能です。HSEとHSE Luxuryでオプション装備できる高品質4ゾーンエアコンディショナーシステムは、運転席・助手席・リアシート左右の4ゾーンそれぞれでお好みの設定が可能です。

個別の暖房・冷房機能を備える4ゾーンシステムでは、頭・足元・腰の高さに吹き出し口を設置。リアシートには、いっそうラグジュアリーな空間が広がります。

シート

HSEとLandmark Editionでは、オプション装備としてフロント/リアシート（ヒーター付）を選択できます。HSE Luxuryは、フロントシート（ヒーター&クーラー付）を標準装備しています。

また気温に関係なく、HSEとHSE Luxuryでは1列目と2列目にヒーター&クーラー付外側シートのオプションも選択可能。ドライバーと助手席の乗員は、それぞれの好みのシート温度をタッチスクリーンで設定できます。

HSE Luxuryでは、極上の快適を追求したマッサージ機能付のフロントシートをオプションでご用意しました。

運転席と助手席の両方から、タッチスクリーンで個別のプログラムを選択できます。心地よいマッサージを受けられる、強さの異なる5つのプログラムを揃えており、リラックスしてドライブをお楽しみいただけます。



¹Landmark Editionに標準装備。HSEとHSE Luxuryにオプション装備。
²HSE Luxuryに標準装備。HSEとLandmark Editionにオプション装備。

写真のインテリア：HSE Luxury（ライトオイスター/エスプレッソ、4ゾーンライメイトコントロール搭載）





ACTIVITY KEY

身につけるだけで、アクティブな楽しみが広がるアクティビティキー。身につけたまま車のロック/アンロックができるので、通常のキーを持ち歩く必要がなくなります。リストバンド型のキーは、頑丈なラバー製で耐衝撃性に優れ、ウォータープルーフ仕様。腕に装着したまま、サーフィンやスカイダイビングなどさまざまなアクティビティを楽しめます。数多くの過酷な環境テストに合格してきたアクティビティキーには、最大30mの水深や、-40°C~85°Cの温度にも耐え得る能力があります。

アクティビティキーは、車の施錠と解錠にも使用できます。車を降りる際は通常のキーを車内に置いたまま、アクティビティキーをテールゲートにかざすだけで施錠。車内に残したキーは作動しなくなるので、セキュリティも確保されます。アクティビティキーは、全てのグレードでオプション装備としてお選びいただけるほか、ランドローバーアクセサリーとしてもご用意しています。





ENGINES

8-SPEED AUTOMATIC TRANSMISSION

ディスカバリー全モデルに搭載された、先進の8速オートマチックトランスミッション。ランドローバーのエンジニアが最適なチューニングを施し、驚くほど滑らかなギアシフトと迅速なレスポンスを実現します。各段の変速比が小さい8速レシオは、違和感なくわずか0.2秒という瞬時にギアチェンジが完了します。

ステアリングホイールにはパドルシフトを標準で備えており、マニュアル感覚のスポーティなシフト操作が楽しめます。

ディスカバリーに合わせて最適化されたこの軽量8速オートマチックトランスミッションは、豊かなトルクを誇るガソリンエンジンとディーゼルエンジンのどちらの性能も最大限に引き出し、燃費の向上にも貢献します。

さらに、走行中のスリップやエネルギーロスを低減するために、トルクコンバーターのロックアップ機構をできる限り素早く選択するように調整しています。トランスミッションアイドルコントロールは、ギアを「ドライブ」に入れて停車し、アイドルしている間、駆動の70%を切断。街中での燃料消費を大幅に削減します。

寒冷時には低速ギアを選択して暖機を早めるように促し、素早くエンジンを効率的に稼働する温度まで上昇させます。搭載エンジンについて詳しくは、72ページをご覧ください。

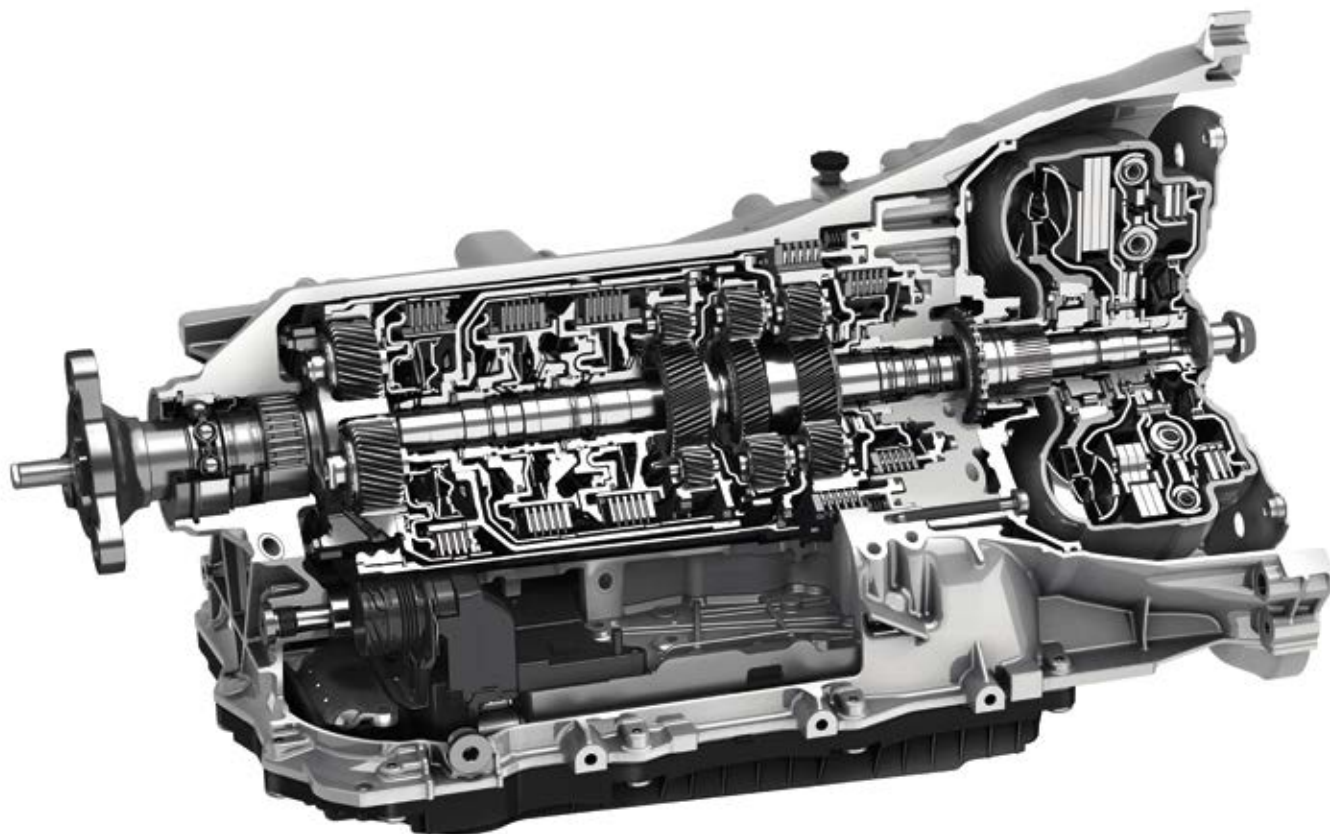

左の写真: HSE Luxury (ナミブオレンジ)

BODY AND CHASSIS

STRENGTH AND STABILITY

軽量構造

最新のアルミニウム製モノコックボディを採用したディスカバリーは、さらに卓越したパフォーマンスを発揮すると同時に、安全性や効率性、サステナビリティも向上。先進の素材と製造技術を駆使し、過酷なオフロード走行にも対応するボディを作り上げています。

最先端の素材とテクノロジーで、オフロード走行時の衝撃に耐える強度を実現しました。

最先端の軽量サスペンション構造

卓越した性能を支えるもうひとつの重要な要素が、軽量サスペンション構造にあります。ディスカバリーのサスペンションは、軽量アルミニウムコンポーネントで構成された独立懸架式。フロントはワイドなホイールトラベルを確保したダブルウィッシュボーン、リアは先進のマルチリンクレイアウトを採用しています。このサスペンションのコンセプトは、他の追随を許さないディスカバリーの幅広い能力を最大化すること。優れたレスポンスや俊敏なハンドリング、上質な乗り心地と洗練性をもたらします。

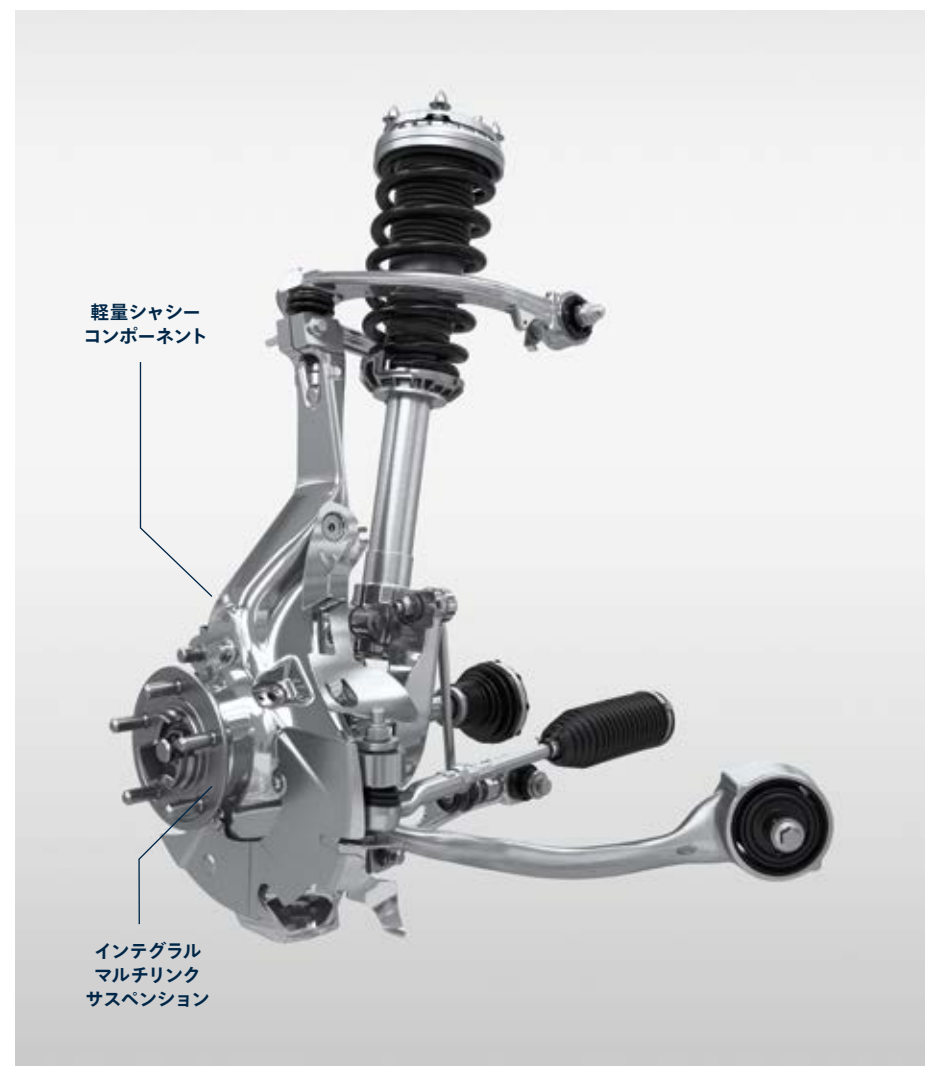

軽量シャーシ
コンポーネント

インテグラル
マルチリンク
サスペンション



SAFETY

乗員の安全性確保

ディスカバリーのオールアルミニウム製モノコックボディは、頑強かつ安定したセーフティセルにより、乗員保護性能を高めています。衝突構造は、最先端のコンピューターシミュレーションを使用し、広範囲にわたって最適化しています。シミュレーションを行うことで、実際のプロトタイプを作成する前に仮定の衝突実験を数多く行うことができます。

乗員保護を目的とした装備には、エアバッグを始めとする総合的なシステムが含まれます。運転席&助手席のフロントエアバッグとサイドエアバッグ、前席・後席のカーテンエアバッグ、シートベルトプリテンショナー¹を全グレードに標準装備。

ディスカバリーには標準で6個のエアバッグ、7シートの場合は8個のエアバッグが装備されます。

シートベルトプリテンショナー¹

エアバッグと連携して機能します。フロントへの衝突が起こった場合に、乗員の体が前方へ移動するのを防ぐことで、保護性能を高めています。

ISOFIXポイント

3列¹すべての座席に、ISOFIX/i-Size対応のチャイルドシートアンカーバーを最大5つ装備²。これにより、チャイルドシートの取り付けにおいて、最大限の安全性を実現しました。

カーテンエアバッグ (ロールオーバーセンシング機能付)

側面への衝突または横転が起こった場合に、頭部への被害をさらに軽減する目的で設置するエアバッグです。

運転および駐車を支援するセーフティ機構

ディスカバリーは安全性を考慮して設計されています。エマージェンシーブレーキ、ブラインドスポットアシスト、パークアシスト、360° サラウンドカメラなど、運転アシスト機能を豊富にご用意しました。さらに、LEDライトを車体の側面にまで回り込むデザインにすることで、方向指示器の視認性を高め、安全性を向上させています。そして、機能性と際立つデザインを両立したアダプティブLEDヘッドライト（オプション装備）、夜間にリラックスして運転するため採用にされたアダプティブフロントライティングシステム（AFS）は、ビームが道路のカーブを追うように、前方への照射角度を変化させます。

乗員シートベルトチェックシステム





セーフティシステム

- 1 運転席エアバッグ
- 2 助手席エアバッグ
- 3 カーテンエアバッグ

- 4 サイドエアバッグ
- 5 シートベルトプリテンショナー

- 6 シートベルト非着用警告灯
- 7 ISOFIX/I-SIZEポイント

上の写真：HSE Luxury (ナミブオレンジ、オプションの3列目シートを装備)





ENVIRONMENTAL

SUSTAINABILITY

ディスカバリーには、製品と事業活動のすべてに持続可能なパフォーマンスを追求するランドローバーの継続的な企業責任とともに、理想の車を提供するという意志が込められています。例えば、環境への負荷を軽減する取り組みの一環として、英国のエンジン製造センターに22,000枚以上のソーラーパネルを設置しています。これは屋根設置型の太陽電池としては、英国最大級の規模を誇ります。ディスカバリーの設計には、車のライフサイクル全体を通して資源の消費を少なくし、環境的に持続可能な材料をより活用し、CO₂排出量を最小限に抑えることを目標とするライフサイクルアプローチが導入されています。軽量アルミニウム構造や高効率パワートレインの導入などにより、素材の製造・開発からお客様による使用まで、環境負荷の軽減を実現しました。

ディスカバリーは、世界最高の環境基準に準拠した最先端の製造設備で製造されています。製造プロセスのあらゆる面でイノベーションと効率性に注力した結果、ランドローバーは2007年度との比較で、車両1台あたりの生産で生じる運用CO₂を38%*、水使用量を38%それぞれ削減するとともに、埋め立て廃棄物ゼロを達成しました。環境対策に継続して投資、集中することで、さらなる効率性向上に努めていきます。長期的なサステナビリティ戦略には、責任ある資源管理が不可欠です。たとえば、ランドローバーの英国での事業活動はすべて、再生可能エネルギー比率100%またはCO₂排出量ゼロの電力を使用しています。

*当社調べ。2014/15年と2007年の比較。
写真：HSE Luxury (ナミブオレンジ)

ディスカバリーの豊富なオプションと柔軟性で、車を自在にパーソナライズ。

ここからは、あなたのライフスタイルに合うように理想のディスカバリーを創り上げるステップをご紹介します。エンジンとグレードを選択した後、エクステリアとインテリアのカラー、ホイール、インテリアトリムフィニッシャーまで、あなたらしいスタイルを表現するものをお選びください。

landrover.co.jpのオンラインコンフィギュレーターで、実際の仕上がりをご確認いただけます。

72-73

1

**STEP 1
CHOOSE YOUR ENGINE**

ガソリンエンジンとディーゼルエンジンをご用意しています。

74-95

2

**STEP 2
CHOOSE YOUR GRADE**

各グレードの標準装備を比較していただけます。また、オプションパックでのカスタマイズも可能です。

96-99

3

STEP 3 CHOOSE YOUR COLOUR

個性を表現するための多彩なカラーを揃えています。

100-101

4

STEP 4 CHOOSE YOUR WHEELS

多彩なスタイルのホイールをご用意。どのスタイルも、大胆なエクステリアデザインを引き立てます。

102-109

5

STEP 5 CHOOSE YOUR INTERIOR

お客様のライフスタイルや用途に最適なシート配置と、理想的なカラーコンビネーションのシート、素材、フィニッシャーをお選びいただけます。組み合わせ方によって、個性をいっそう際立たせることができます。

110-115

6

STEP 6 CHOOSE YOUR ACCESSORIES

スタイリッシュで実用的なアクセサリを豊富にご用意。さまざまなライフスタイルに合わせてカスタマイズできます。

1

CHOOSE YOUR ENGINE

WHICH ENGINE IS RIGHT FOR YOU?

エンジン選択でお悩みになる方も多くいでしょう。お客様の重視する点やドライビングスタイルによって、選ぶエンジンは異なります。ディーゼルエンジンではパワフルな走りが味わえます。トルクが大きく、スムーズな走りが特長です。さらに燃費に優れ、郊外の長距離走行でその差を実感いただけます。一方、ガソリンエンジンは回転が滑らかで、短距離走行時の燃費に優れています。かいつまんで言えば、頻繁に長距離を走る予定なら、ディーゼルを選んで損はありません。お客様のドライビングスタイルに合わせて、最適なエンジンをお選びください。

landrover.co.jpのオンラインコンフィギュレーターで、カスタマイズのイメージをご確認いただけます。

GRADES BY ENGINE

	LANDMARK	HSE	HSE LUXURY
3.0L Td6ディーゼル190kW (258PS)	■	■	■
3.0L V6ガソリン250kW (340PS)	-	■	■

■ 標準装備 – 装備不可

Td6 190kW 258PS

ディーゼルエンジン

エンジンディスカバリーは、ランドローバーの最新世代3.0リッターターボチャージドディーゼルエンジンを採用。シングルターボチャージャーと、摩擦を低減するセラミックボールベアリング技術を採用した高効率の設計により、あらゆる回転域でスムーズかつ瞬時にパワーを発揮します。このエンジンは、噴射の精度を上げて燃料微粒化が促進されるように設計された、8ノズル低流量インジェクターを使用。600N・mの最大トルクを生み出すTd6は、洗練された、滑らかでレスポンスなパフォーマンスを備えています。さらに、給気冷却を行うツインインタークーラー搭載のインテークシステムや、最先端のタンデムソレノイドインテリジェントストップ/スタートシステムの採用により、燃費性能がさらに向上しています。

V6 250kW 340PS

ガソリンエンジン

ツインボルテックススーパーチャージャーを2列のシリンダー間のV字部分に搭載し、コンパクト化に成功。直線的なパワーデリバリーが特長のスーパーチャージャーには、レスポンスを最大限に高める効果もあります。その結果、最高の経済性や排出ガス削減を実現しながら、はるかに大型のエンジンと比較しても頼もしいパフォーマンスを実現しました。このV6エンジンには、インレットとエキゾーストのバルブ動作を変化させるデュアル独立可変カムタイミングも採用。超低摩擦ピストンリングを備えた軽量ピストンと連動することで、パフォーマンスと効率性を向上させています。また、さらに洗練されたパフォーマンスのために、2連カウンターローティング balancer シャフトシステムも採用しています。

2

EACH GRADE HAS A CHOICE OF UNIQUE FEATURES

理想のディスカバリーをお選びいただくために、このガイドをお役立てください。
ここでは各グレードの標準装備をご紹介します。

ディスカバリーHSE



- アトラスグリル (ナルヴィックブラックサラウンド付)
- アトラスフェンダーベントインゴット (ナルヴィックブラックサラウンド付)
- トウアイカバー (ホワイトシルバー)
- 自動防眩ドアミラー (電動格納、ヒーター&アプローチライト&メモリー付)
- 20インチ "スタイル5011" 5スプリットスポークアロイホイール
- インタラクティブドライバーディスプレイ
- MERIDIAN™サウンドシステム (380W、10スピーカー+デュアルチャンネルサブウーファー)
- 12ウェイ (10ウェイパワー) グレインレザーフロントシート (メモリー付)
- アンビエントインテリアライト
- 3ゾーンライメートコントロール
- オートハイビームアシスト (AHBA)
- LEDヘッドライト (シグネチャー付)
- フロントフォグランプ
- レインセンサー付オートワイパー
- オートヘッドライト
- シグネチャーハイラインテールライト
- キーレスエントリー
- パワーインナーテールゲート
- 360° パーキングエイド
- パークアシスト
- クリアイグジットモニター
- リアトラフィックモニター
- アダプティブクルーズコントロール
- ブラインドスポットアシスト
- ハイスピードエマージェンシーブレーキ
- トラフィックサインレコグニション&アダプティブスピードリミッター
- 360° サラウンドカメラ

ディスカバリーHSE LUXURY



HSEの装備に以下が追加されます。

- スライディングサンルーフ (フロント) / パノラミックルーフ (リア)
- 地上波デジタルTV
- シートクーラー&ヒーター (フロント)
- プレミアムカーペットマット

HSEと異なる装備:

- アトラスボンネット&テールゲート (DISCOVERYスクリプト入り)
- ボディ同色ドアハンドル (アトラスサラウンド付)
- 20インチ "スタイル1011" 10スプリットスポークアロイホイール
- MERIDIAN™サラウンドサウンドシステム (825W、14スピーカー+デュアルチャンネルサブウーファー)
- コンフィギュラブルアンビエントインテリアライト
- ハンズフリーパワーテールゲート
- 16ウェイウイザーレザーフロントシート (メモリー付)



PERSONALISING YOUR DISCOVERY

NEW DISCOVERY LANDMARK EDITION

新しい魅力に満ちた、ディスカバリーLandmark Edition。魅力的なデザインを演出するのは、専用のLandmarkバッジと、ナルヴィックブラックを基調としたダイナミックエクステリアデザインパック。さらに、20インチ "スタイル5011" 5スプリットスポーク（グロスブラックフィニッシュ）と、オプションの21インチ "スタイル5085" 5スポーク（サテンダークグレーコントラストダイヤモンドターンドフィニッシュ）アロイホイール。どちらもエクステリアと絶妙なバランスを作り出しています。そして、フロントとリアのパノミックルーフ（固定式）、プライバシーガラス、シグネチャーハイラインテールライトが、スタイリッシュなデザインにアクセントを添えます。

インテリアは多用途性に優れ、洗練された雰囲気を持ちます。シートはファブリックの他、オプションでグレインレザー（エボニーまたはエイコーン）をご用意。フェイスとドアにはアルミニウムフィニッシャーを施し、機能美をさらに追及しました。オーディオシステムにはMERIDIAN™サウンドシステムを標準装備。どの座席でも臨場感豊かなサウンドをお楽しみいただけます。



テクニカルローゼンジアルミニウムフィニッシャー



専用のLANDMARKバッジ



写真のインテリア: エボニー/エボニー、オプションのグレインレザー



PERSONALISING YOUR DISCOVERY

ダイナミックデザインパック

大胆。印象的。ディスカバリーの特長的なデザインをさらに際立たせるオプションです。HSEおよびHSE Luxuryでご選択いただけます。

エクステリアをよりスポーティに仕立てる、専用デザインのフロントバンパー。メッシュグリル、フェンダーベント、DISCOVERYスクリプト入りのボンネット&テールゲート、テールゲートバッジ、ミラーキャップはナルヴィックブラックに変更。メッシュグリル、フェンダーベント、DISCOVERYロゴ付ボンネット&テールゲート、テールゲートバッジ、ミラーキャップはナルヴィックブラックに変更。

厳選されたインテリアには3種類のカラーを選べるウィンザーレザーを採用し、コントラストステッチやマイクロパイピングなどの上質なディテールで仕上げています。

そして、ダークブラッシュドアルミニウムのセンタースタックサイドレールと、特長的なチタンメッシュトリムフィニッシャー、さらに専用のプレミアムカーペットマット、ブライトフィニッシュパドルシフト、アルミニウムスポーツペダルがインテリアをいっそう引き立てます。ダイナミックデザインパックオプションについては、91ページをご覧ください。ホイールは、デザイナーズチョイスの21インチアロイホイール（サテンダークグレーフィニッシュ）と、22インチアロイホイール（サテンダークグレーコントラストダイヤモンドターンドフィニッシュ）をオプションでご用意。コントラストルーフ*もオプションでお選びいただけます（左の写真を参照）。その他のホイールもオプションでお選びいただけます。詳しくは、100~101ページをご覧ください。



テールゲートバッジ



エボニーシート、ライトオイスターコントラストマイクロパイピング

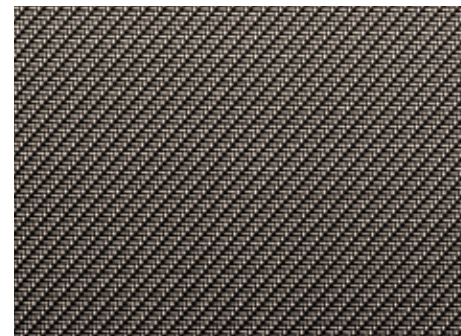

チタンメッシュトリムフィニッシャー



サテンダークグレーコントラストダイヤモンドターンドフィニッシュアロイホイール（オプション）

*コントラストルーフのカラーはボディカラーによって異なります。詳しくは、96~99ページをご覧ください。ボディ同色ルーフもご用意しています。



PERSONALISING YOUR DISCOVERY

ブラックデザインパック

HSEとHSE Luxuryには、エクステリアをより個人的に仕立てるオプションのブラックデザインパックを展開しています。ブラックデザインパックは、すべてのボディカラーでご利用いただけます。ナルヴィックブラックのグリル、フェンダーベント、ミラーキャップと、ブラックのDISCOVERYロゴ（ボンネット&テールゲート）を採用。

オプションのデザイナーズチョイス20インチ/21インチ/22インチグロスブラックのアロイホイールを選択すれば、ブラックデザインパックがさらに魅力的に。その他のホイールもオプションでお選びいただけます。詳しくは、100～101ページをご覧ください。



ナルヴィックブラックグリル



グロスブラックアロイホイール（オプション）



ナルヴィックブラックミラーキャップ



ナルヴィックブラックフェンダーベント

STANDARD AND OPTIONAL FEATURES

エンジントランスミッション、サスペンション、ドライビングダイナミクス

	オプションコード	3.0L Td6	3.0L V6	詳細
8速オートマチックトランスミッション		■	■	63ページをご覧ください。
ツインスピードトランスファーボックス (ハイ/ローレンジ)		■	■	33ページをご覧ください。
電子制御エアサスペンション		■	■	33ページをご覧ください。
アクティブリアロッキングディファレンシャル	027DB	□	□	33ページをご覧ください。
電子制御センターディファレンシャル		■	■	ツインスピードトランスファーボックス (ハイ/ローレンジ) にのみ標準装備。
トレインレスポンス (5モード、岩場モードを含む)		■	■	29ページをご覧ください。
トレインレスポンス2	088IA	□	□	29ページをご覧ください。
オールトレインプログレスコントロール (ATPC) (1)	095CB	□	□	29ページをご覧ください。
インテリジェントストップ/スタート		■	■	35ページをご覧ください。
エマージェンシーブレーキ (AEB)		■	■	49ページをご覧ください。
ヒルディセントコントロール (HDC)		■	■	30ページをご覧ください。
アンチロックブレーキシステム (ABS)		■	■	
電動パワーステアリングホイール (EPAS)		■	■	36ページをご覧ください。
エレクトロニックトラクションコントロール (ETC)		■	■	
ヒルローンチアシスト		■	■	30ページをご覧ください。
ダイナミックスタビリティコントロール (DSC)		■	■	36ページをご覧ください。
ロールスタビリティコントロール (RSC)		■	■	
電子パーキングブレーキ (EPB)		■	■	
エマージェンシーブレーキアシスト		■	■	
電子制御ブレーキディストリビューション (EBD)		■	■	
グラディエントアクセレーションコントロール (GAC)		■	■	
トリップコンピューター		■	■	
エマージェンシーストップシグナル		■	■	

■標準装備 □メーカーオプション -設定なし

(1) ケイパビリティプラスパック専用のバックオプション。トレインレスポンス2 (088IA) との同時選択が必要です。

エクステリアとフィニッシャー

	オプションコード	LANDMARK	HSE	HSE LUXURY	詳細
ルーフ&エクステリアデザイン					
ボディ同色ルーフ		■	■	■	96～99ページをご覧ください。
コントラストルーフ (ブラック)	080AN	□	□	□	96～99ページをご覧ください。
スライディングサンルーフ (フロント) / パノラミックルーフ (リア)	041CR	□	□	■	リアリーディングライト装備。59ページをご覧ください。
パノラミックルーフ (フロント/リア)	041CS	■	□	△	リアリーディングライト装備。59ページをご覧ください。
ルーフレール (ブラック)	060AW	□	□	□	
ペイントルーフレール (シルバー)	060BC	□	□	□	
フェンダーベント (ナルヴィックブラック) (2)		□	□	□	
ナルヴィックブラックグリル (ナルヴィックブラックサラウンド付)		■	□	□	
アトラスグリル (ナルヴィックブラックサラウンド付)		-	■	■	
アトラスフェンダーベントインゴット (ナルヴィックブラックサラウンド付)		-	■	■	
ボディ同色ドアハンドル		■	■	□(3)	
ボディ同色ドアハンドル (アトラスサラウンド付)		-	-	■	
グロスブラックテールゲートフィニッシャー		■	■	■	
DISCOVERYスク립ト (ブルネル、ボンネット&テールゲート)		-	■	-	
DISCOVERYスク립ト (ナルヴィックブラック、ボンネット&テールゲート)		■	□	□	
DISCOVERYスク립ト (アトラス、ボンネット&テールゲート)		-	-	■	
ダークテクノシルバートウアイカパー (2)		-	□	□	
トウアイカパー (インダスシルバー)		■	□	□	
トウアイカパー (ホワイトシルバー)		-	■	■	

■標準装備 □メーカーオプション △無償オプション -設定なし

(2)ブラックデザインパックに標準装備。(3)ダイナミックデザインパックおよびブラックデザインパックに標準装備。標準装備のボディ同色ドアハンドル (アトラスサラウンド付) の代わりにお選びいただけます。

STANDARD AND OPTIONAL FEATURES

エクステリアとフィニッシャー（続き）

	オプションコード	LANDMARK	HSE	HSE LUXURY	詳細
ウィンドウ&ドアミラー					
アコースティックラミネート加工ウィンドスクリーン		■	■	■	
ヒートドリアウィンドウ（リアウォッシュワイパー付）		■	■	■	
パドルライト		■	■	■	
ヒートドウィンドスクリーン	040AK	□	□	□	
ヒートドウォッシャーノズル	040AQ	□	□	□	
プライバシーガラス	047DB	■	□	□	ガラスの透明度を低くして、後席のプライバシーを守ります。
レインセンサー付オートワイパー		■	■	■	
ドアミラー（電動格納、ヒーター&アプローチライト&メモリー付）		■	-	-	
自動防眩ドアミラー（電動格納、ヒーター&アプローチライト、メモリー付）		-	■	■	

■標準装備 □メーカーオプション -設定なし

エクステリアとフィニッシャー (続き)

	オプションコード	LANDMARK	HSE	HSE LUXURY	詳細
ホイール装備					
スペースセーバーアロイスベアホイール	029VT	□	□	□	ツールキット装備。
20インチフルサイズスベアホイール (1)		■	■	■	
21インチフルサイズスベアホイール (1)	028MD	□	□	□	
22インチフルサイズスベアホイール (1)	028ME	□	□	□	
ホイールロックナット		□	□	□	
ヘッドライト&ライティング					
フロントフォグランプ		■	■	■	
LEDヘッドライト (シグネチャー付)		■	■	■	独自のデザインと高機能を併せ持つ、シグネチャーLEDライト。ヘッドライトパワーウォッシュ付。
アダプティブLEDヘッドライト (シグネチャー付)	064GJ	□	□	□	アダプティブLEDヘッドライトは進行方向を明るく照らし、コーナリングライトは急カーブの縁石を照らします。夜間の運転も安心です。
シグネチャーハイラインテールライト		■	■	■	
オートヘッドライト		■	■	■	
オートハイビームアシスト (AHBA)		■	■	■	対向車を検知すると自動的にヘッドライトをロービームに切り替え、すれ違ったあとハイビームに戻します。
カラー					
ソリッドカラー		■	■	■	96～99ページをご覧ください。
メタリックカラー		□	□	□	96～99ページをご覧ください。
プレミアムメタリックカラー		□	□	□	96～99ページをご覧ください。

■標準装備 □メーカーオプション -設定なし

(1)スベアホイールは、車両に装着したホイールと同一サイズになります。

STANDARD AND OPTIONAL FEATURES

シート、インテリア、フィニッシャー

	オプションコード	LANDMARK	HSE	HSE LUXURY	詳細
シート					
5シート		■	■	■	
3列シート	033BI	□	□	□	19ページをご覧ください。
3列パワーシート (1)	033QB	□	□	□	19ページをご覧ください。
60:40分割可倒式リアシート (マニュアルスライド&リクライニング付)		■	■	■	102ページをご覧ください。
パワーリクライニングリアシート (2)	033IR	□	□	□	102ページをご覧ください。
ウイングドフロントヘッドレスト	033QU	□ (3)	□ (3)	■	
シートバック2-グレインレザーシート、12ウェイ (10ウェイ電動調整式) フロントシート		■	-	-	
シートバック3-グレインレザーシート、12ウェイ (10ウェイ電動調整式) フロントシート (運転席シートメモリー付)		-	■	-	
シートバック4-ウインザーレザーシート、16ウェイ (14ウェイ電動調整式) フロントシート (運転席シートメモリー付)	033VL	-	□	■	
シートバック5-ウインザーレザーシート、16ウェイパワーフロントシート (運転席シートメモリー&マッサージ付)	033VN	-	-	□	
シートヒーター (フロント) (4)	033BV	□	□	-	59ページをご覧ください。
シートヒーター (1-2列目) (4)	033EQ	□	□	-	59ページをご覧ください。
シートヒーター (1-3列目) (5)	033BH	-	□	-	59ページをご覧ください。
シートクーラー&ヒーター (フロント)	033GP	-	□	■	59ページをご覧ください。
シートクーラー&ヒーター (フロント)、シートヒーター (リア)	033GQ	-	□	□	59ページをご覧ください。
シートヒーター&クーラー (フロント/リア) (6)	033IN	-	□	□	59ページをご覧ください。
シートヒーター&クーラー (フロント)、シートヒーター (リア/3列目) (7)	033BK	-	□	□	59ページをご覧ください。
シートヒーター&クーラー (フロント/リア)、シートヒーター (3列目) (7)	033BL	-	□	□	59ページをご覧ください。
インテリジェントシートフォールド (8)	034BB	-	□	□	19ページをご覧ください。

■標準装備 □メーカーオプション -設定なし

(1)3列目シートおよびパワーリクライニングリアシート装備車のみ。(2)3列目シート装備車のみ。(3)リアシートエンターテインメントを装備したHSEのみ。(4)ヒートッドフロントスクリーン装備車のみ。

(5)3列目シート、3列目パワーシート、ヒートッドフロントスクリーン、ヒートッドウオッシュャージェット、ステアリングホイールヒーター装備車のみ。(6)HSEのシートバック4またはHSE Luxuryのシートバック4/5装備車のみ。

(7)HSEのシートバック4、HSE Luxuryのシートバック4/5、3列目シート、3列目パワーシート装備車のみ。(8)3列目シート、パワーリクライニングリアシート、3列目パワーシート装備車のみ。

シート、インテリア、フィニッシャー（続き）

	オプションコード	LANDMARK	HSE	HSE LUXURY	詳細
ステアリングホイール					
ステアリングホイールコラム（4ウェイ、電動調整付）		■	■	■	
プレミアムレザーステアリングホイール（多機能コントロール付） & パドルシフト		■	■	■	
ヒートッドステアリングホイール	032DV	□(9)	□(9)	□(9)	ヒーターを装備したレザーステアリングホイール。寒い季節にも、快適にステアリング操作できます。
インテリアフィニッシャー					
ダークサテンブラッシュドアルミニウムトリムフィニッシャー	088HP	-	□	□	109ページをご覧ください。
ナチュラルシャドーオークパネル	088JU	-	■	■	109ページをご覧ください。
ナチュラルチャコールオークパネル	088HY	-	□	□	109ページをご覧ください。
グロスチャコールオークパネル	088JO	-	□	□	109ページをご覧ください。
ローゼンジアルミニウムフィニッシャー		■	-	-	
チタンメッシュトリムフィニッシャー（10）	088JV	-	□	□	109ページをご覧ください。
プレミアムカーペットマット	079BO	-	□	■	
ヘッドライニング					
ヘッドライニング（ライトオイスターモルジヌ）（11）		■	■	■	104～105ページをご覧ください。
ヘッドライニング（エゴニーモルジヌ）（12）	005BJ	□	□	□	104～105ページをご覧ください。

■標準装備 □メーカーオプション -設定なし

(9)コールドクライメートパックなどのオプションパックの一部としてご用意。101～102ページをご覧ください。(10)コンプリートダイナミックデザインパック専用のパックオプション。
(11)ダイナミックデザインパック装備車ではお選びになれません。(12)コンプリートダイナミックデザインパックに標準装備。インテリアカラーがライトオイスター/エスプレッソの場合はお選びになれません。

STANDARD AND OPTIONAL FEATURES

シート、インテリア、フィニッシャー (続き)

	オプションコード	LANDMARK	HSE	HSE LUXURY	詳細
インテリア装備					
運転席・助手席サンバイザー (イルミネーテッドバニティミラー付)		■	■	■	
フロント/リアグラブハンドル		■	■	■	
グローブボックス (照明付)、オーバーヘッドコンソールダウンライト、ラゲッジスペースライト、マップライト		■	■	■	
スモーカーズパック	094AA	□	□	□	フロントシートにシガーライターと灰皿を装備。
自動防眩ルームミラー		■	■	■	
アンビエントインテリアライト		■	■	-	
コンフィギュラブルアンビエントインテリアライト		-	-	■	59ページをご覧ください。
リアリーディングライト		■	■	■	
ツインカップホルダー (フロント、カバー付)		■	■	■	21ページをご覧ください。
ショッピングバッグフック		■	■	■	21ページをご覧ください。
アッパーセカンダリーグローブボックス		■	■	■	21ページをご覧ください。
フロントセンターコンソールクーラーボックス	045CA	□	□	■	21ページをご覧ください。
3ゾーンクライメートコントロール		-	■	■	59ページをご覧ください。
4ゾーンクライメートコントロール	022BC	□	□ (1)	□	59ページをご覧ください。3列目ベントは、4ゾーンクライメートコントロール搭載車のみご利用いただけます。
収納					
オーバーヘッドボックス (サングラス) (2)		■	■	■	
リアアームレスト (ツインカップホルダー付)		■	■	■	21ページをご覧ください。
カビーボックス (中央ヒンジ両開き収納付)		■	■	■	21ページをご覧ください。
ロワーセンターコンソール収納		■	■	■	21ページをご覧ください。
3列目シート外側収納 (フタ付、5V充電ポイント付)		■	■	■	21ページをご覧ください。
フェイスア収納		■	■	■	21ページをご覧ください。

■ 標準装備 □ メーカーオプション - 設定なし

(1) パノラミックルーフ (フロント/リア) またはスライディングサンルーフ (フロント) / パノラミックルーフ (リア) 搭載車のみ。

(2) 8インチリアシートエンターテインメントシステム搭載車ではお選びになれません。

セーフティ&セキュリティ

	オプションコード	LANDMARK	HSE	HSE LUXURY	詳細
シートベルト装着ワーニング (3列目を含む)		■	■	■	66～67ページをご覧ください。
フロントサイドインパクトエアバッグ		■	■	■	66～67ページをご覧ください。
急ブレーキ時のハザードライト		■	■	■	
侵入センサー		■	■	■	
カーテンエアバッグ (ロールオーバーセンシング機能付)		■	■	■	66～67ページをご覧ください。
サイドカーテンエアバッグ		■	■	■	66～67ページをご覧ください。
助手席シートISOFIX		■	■	■	66～67ページをご覧ください。
3列目ISOFIX		■	■	■	3列目シート装備車に標準装備。 66～67ページをご覧ください。
ファーストエイドキット	056AZ	□	□	□	

■標準装備 □メーカーオプション -設定なし

STANDARD AND OPTIONAL FEATURES

ドライバーアシスト機能、利便性を高める装備、ラゲッジスペース装備

	オプションコード	LANDMARK	HSE	HSE LUXURY	詳細
プッシュボタンスタート/ストップ		■	■	■	
クルーズコントロール&スピードリミッター		■	-	-	
アダプティブクルーズコントロール	065AM	□ (1)	■	■	
アダプティブクルーズコントロール (ステアリングアシスト付) (2)	065AJ	□	□	□	53ページをご覧ください。
レーンキープアシスト		■	■	■	
ドライバーコンディションモニター		■	■	■	48ページをご覧ください。
フロント&リアパーキングエイド		■	■	■	
360° パーキングエイド		■	■	■	リバースギアを選択すると、車体各部のセンサーが自動的に作動。周囲360°のオーバーヘッドビューをタッチスクリーンに表示します。センサーは手動でもオンにすることができます。操作中はタッチスクリーンの表示と音声で、障害物との距離を把握できます。フロント&リアパーキングエイドの機能を含みます。
パークアシスト		■	■	■	50ページをご覧ください。
リアカメラ		■	■	■	48ページをご覧ください。
360° サラウンドカメラ	086GC	■	■	■	49ページをご覧ください。
トラフィックサインレコグニション&インテリジェントスピードリミッター	086DC	□ (1)(2)	■	■	51ページをご覧ください。
ブラインドスポットアシスト		■	■	■	51ページをご覧ください。
クリアイグジットモニター		■	■	■	
ハイスピードエマージェンシーブレーキ	087CB	□ (1)(2)	■	■	
リアトラフィックモニター		■	■	■	

■標準装備 □メーカーオプション -設定なし

(1)ドライブパックの一部としてご用意。(2)ドライバーアシストパックの一部としてご用意。

ドライバーアシスト機能、利便性を高める装備、ラゲッジスペース装備（続き）

	オプションコード	LANDMARK	HSE	HSE LUXURY	詳細
ウェイドセンシング (3)	075ED	<input type="checkbox"/>	<input type="checkbox"/>	<input type="checkbox"/>	31ページをご覧ください。
キーレスエントリー		<input type="checkbox"/>	<input checked="" type="checkbox"/>	<input checked="" type="checkbox"/>	バッグやポケットからキーを取り出すことなく、車のドアを開けることができます。
アクティビティキー	066CA	<input type="checkbox"/>	<input type="checkbox"/>	<input type="checkbox"/>	61ページをご覧ください。
イオン空気清浄テクノロジー	022GB	<input type="checkbox"/>	<input type="checkbox"/>	<input type="checkbox"/>	
ラゲッジスペース装備					
ラゲッジリテンションループ		<input checked="" type="checkbox"/>	<input checked="" type="checkbox"/>	<input checked="" type="checkbox"/>	
ラゲッジスペースカバー		<input checked="" type="checkbox"/>	<input checked="" type="checkbox"/>	<input checked="" type="checkbox"/>	
ラゲッジスペースパーティションネット		<input type="checkbox"/>	<input type="checkbox"/>	<input type="checkbox"/>	
パワーテールゲート		<input checked="" type="checkbox"/>	<input checked="" type="checkbox"/>	<input checked="" type="checkbox"/>	
ハンズフリーパワーテールゲート	070BA	<input type="checkbox"/>	<input type="checkbox"/>	<input checked="" type="checkbox"/>	
パワーインナーテールゲート	079EC	<input type="checkbox"/>	<input checked="" type="checkbox"/>	<input checked="" type="checkbox"/>	

■標準装備 □メーカーオプション -設定なし
(3)360° サラウンドカメラ装備車のみ。

STANDARD AND OPTIONAL FEATURES

インフォメーション、コミュニケーション、エンターテインメント

	オプションコード	LANDMARK	HSE	HSE LUXURY	詳細
10インチTouch Pro		■	■	■	
10インチTouch Proデュアルビュー (1)	087AS	-	□	□	
MERIDIAN™サウンドシステム (380W、10スピーカー+デュアルチャンネルサブウーファー)		■	■	-	40ページをご覧ください。
MERIDIAN™サラウンドサウンドシステム (825W、14スピーカー+デュアルチャンネルサブウーファー)	025LN	-	□	■	40ページをご覧ください。
CD/DVDプレーヤー	025AM	-	□	□	
Bluetooth®接続		■	■	■	
8インチリアシートエンターテインメントシステム (1) (2)	129AH	-	□	□	39ページをご覧ください。
地上波デジタルTV	129AA	-	□	■	
プロテクト		■	■	■	44ページをご覧ください。
ナビゲーションプロ		■	■	■	43ページをご覧ください。
リモートプレミアム		■	■	■	44ページをご覧ください。
プロサービス&Wi-Fiホットスポット		■	■	■	43ページをご覧ください。
セキュアトラッカー	011AE	□	□	□	44ページをご覧ください。
Android Auto™		■	■	■	
Apple CarPlay®		■	■	■	
ヘッドアップディスプレイ	039IB	□	□	□	39ページをご覧ください。
インタラクティブドライバーディスプレイ		■	■	■	
シングル12V補助充電ポイント (アッパーグローブボックス)		■	■	■	
ツイン12V補助充電ポイント (2列目)	054AM	■	□	□	
ツインUSBソケット (2列目)	054AN	□	■	■	47ページをご覧ください。

■標準装備 □メーカーオプション -設定なし

Bluetooth®ワードマークとロゴはBluetooth SIG, Inc.の所有であり、ランドローバーはライセンス契約に基づきこのマークを使用しています。iPhone®およびApple CarPlay®は、米国および他の国々で登録されたApple Inc.の商標です。対応するiPhone®については、お近くのランドローバー正規ディーラーにお問い合わせください。Android™は、Google Inc.の商標です。

(1) オーバーヘッドボックス (サングラス) は10インチTouch Proデュアルビュータッチスクリーンおよび8インチリアシートエンターテインメントシステム搭載車ではお選びになれません。

(2) ウィングドヘッドレストおよびCD/DVDプレーヤー装備車のみ。

オプションパック

	オプションコード	LANDMARK	HSE	HSE LUXURY
コンプリートダイナミックデザインパック (3)				
ダイナミックエクステリア	032IN	-	<input type="checkbox"/>	<input type="checkbox"/>
ダイナミックインテリア (4)		-	<input type="checkbox"/>	<input type="checkbox"/>
ダイナミックエクステリアデザインパック (3)				
ダイナミックエクステリア	032IP	■	-	-
ブラックデザインパック (5)				
ブラックエクステリア	074LN	<input type="checkbox"/>	<input type="checkbox"/>	<input type="checkbox"/>
コネクストプロパック				
プロサービス&Wi-Fiホットスポット		■	■	■
リモートプレミアム		■	■	■
スマートフォンパック				
Android Auto™		■	■	■
Apple CarPlay®		■	■	■

■標準装備 □メーカーオプション -設定なし

(3)ブラックデザインパック装備車ではお選びになれません。(4)選択可能なインテリアカラーについては、108~110ページをご覧ください。(5)ダイナミックデザインパック装備車ではお選びになれません。

STANDARD AND OPTIONAL FEATURES

オプションパック (続き)

	オプションコード	LANDMARK	HSE	HSE LUXURY
ドライブパック				
ブラインドスポットアシスト		□	■	■
アダプティブクルーズコントロール		□	■	■
トラフィックサインレコグニション&アダプティブスピードリミッター		□	■	■
ハイスピードエマージェンシーブレーキ		□	■	■
ドライバーアシストパック				
	017AQ			
360° サラウンドカメラ		■	■	■
ブラインドスポットアシスト		□	■	■
トラフィックサインレコグニション&アダプティブスピードリミッター		□	■	■
アダプティブクルーズコントロール (ステアリングアシスト付)		□	□	□
クリアイグジットモニター		□	■	■
ハイスピードエマージェンシーブレーキ		■	■	■
パークアシスト		■	■	■
360° パーキングエイド		■	■	■
リアトラフィックモニター		■	■	■
パークパック				
クリアイグジットモニター		■	■	■
パークアシスト		■	■	■
360° パーキングエイド		■	■	■
リアトラフィックモニター		■	■	■

■ 標準装備 □ メーカーオプション - 設定なし

オプションパック (続き)

	オプションコード	LANDMARK	HSE	HSE LUXURY
アドバンスオフロードケーパビリティパック	074PM			
アクティブリアロッキングディファレンシャル		-	<input type="checkbox"/>	<input type="checkbox"/>
テレインレスボンス2		-	<input type="checkbox"/>	<input type="checkbox"/>
オールテレインプログレスコントロール (ATPC)		-	<input type="checkbox"/>	<input type="checkbox"/>
コールドクライメートパック (1)	072AC			
ヒートドウィンドスクリーン		<input type="checkbox"/>	<input type="checkbox"/>	<input type="checkbox"/>
ヒートドウォッシャーノズル		<input type="checkbox"/>	<input type="checkbox"/>	<input type="checkbox"/>
ヒートドステアリングホイール		<input type="checkbox"/>	<input type="checkbox"/>	<input type="checkbox"/>
フロント/リアシート (ヒーター付)		<input type="checkbox"/>	<input type="checkbox"/>	<input checked="" type="checkbox"/>
7シートコールドクライメートパック (1) (2)	072BN			
ヒートドウィンドスクリーン		-	<input type="checkbox"/>	-
ヒートドウォッシャーノズル		-	<input type="checkbox"/>	-
ヒートドステアリングホイール		-	<input type="checkbox"/>	-
フロント/2列目/3列目シート (ヒーター付)		-	<input type="checkbox"/>	-
バーサタイルクライメートコンフォートパック (3)	072BM			
フロントシート (ヒーター&クーラー付)、リアシート (ヒーター付)		-	-	<input type="checkbox"/>
ヒートドウィンドスクリーン		-	-	<input type="checkbox"/>
ヒートドウォッシャーノズル		-	-	<input type="checkbox"/>
ヒートドステアリングホイール		-	-	<input type="checkbox"/>
リモートインテリジェントシートフォールドシートパック (4)	074VP			
インテリジェントシートフォールドシート		-	<input type="checkbox"/>	<input type="checkbox"/>
電動リクライニングシート (リア)		-	<input type="checkbox"/>	<input type="checkbox"/>
パワーアジャスト3列目シート		-	<input type="checkbox"/>	<input type="checkbox"/>

■標準装備 □メーカーオプション -設定なし

(1)シートパック5装備車ではお選びになれません。(2)3列目シート装備車のみ。(3)コールドクライメートパック装備車ではお選びになれません。(4)3列目シート装備車のみ。

3

CHOOSE YOUR COLOUR

お好きなグレードをお決めになられた後、ボディカラーをお選びください。上質で深みのあるカラーから、表情豊かに輝きを放つカラーまで、最新の塗料と塗装技術を採用しています。ソリッドカラーは深みのある均一なカラーに、メタリックカラーは人目を引く、キラキラと輝く仕上がりになります。

プレミアムメタリックカラーは、より鮮やかな色味とより強い輝きの仕上げ、または落ち着いた光沢のある仕上げで、存在感をいっそう際立たせます。

エクステリアを印象付けるルーフには、ボディ同色、コントラスト（ブラック）をご用意。メタルルーフとパノラミックルーフは全色対応です。

フジホワイト（ソリッド）
コントラストルーフ（オプション）
ブラック



ナルヴィックブラック（ソリッド）



ユーロンホワイト (メタリック)
コントラストルーフ (オプション)
ブラック



インダスシルバー (メタリック)
コントラストルーフ (オプション)
ブラック



アイガーグレー (メタリック)
コントラストルーフ (オプション)
ブラック

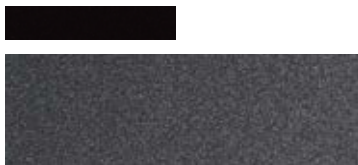

ポルトフィーノブルー (メタリック)
コントラストルーフ (オプション)
ブラック



サントリーニブラック (メタリック)



パイロブルー (メタリック)
コントラストルーフ (オプション)
ブラック



ナミブオレンジ (プレミアムメタリック)
コントラストルーフ (オプション)
ブラック



ファラロンブラック
(プレミアムメタリック)



シリコンシルバー (プレミアムメタリック)
コントラストルーフ (オプション)
ブラック



カルパチアングレー (プレミアムメタリック)
コントラストルーフ (オプション)
ブラック



4 CHOOSE YOUR WHEELS



20インチ
"スタイル5011"
5スプリットスポーク



20インチ
"スタイル5011"
5スプリットスポーク
(グロスブラックフィニッシュ)



20インチ
"スタイル1011"
10スプリットスポーク



21インチ
"スタイル9002"
9スポーク

	オプションコード	LANDMARK	HSE	HSE LUXURY
ホイール				
20インチ "スタイル5011" 5スプリットスポークアロイホイール		-	■	□
20インチ "スタイル5011" 5スプリットスポークアロイホイール (グロスブラックフィニッシュ)	031HJ	■	□	□
20インチ "スタイル1011" 10スプリットスポークアロイホイール	031HH	□	□	■
21インチ "スタイル9002" 9スポークアロイホイール	031HK	□	□	□

■標準装備 □オプション装備 -設定なし



21インチ
"スタイル1012"
10スプリットスポーク
(グロスブラックフィニッシュ)



21インチ
"スタイル5025"
5スプリットスポーク
(サテンダークグレーフィニッシュ)



21インチ "スタイル5085"
5スプリットスポーク
(サテンダークグレーコントラスト
ダイヤモンドターンドフィニッシュ)



22インチ
"スタイル5011"
5スプリットスポーク



22インチ
"スタイル5011"
5スプリットスポーク
(グロスブラックフィニッシュ)



22インチ "スタイル5025"
5スプリットスポーク
(サテンダークグレーコントラスト
ダイヤモンドターンドフィニッシュ)

	オプションコード	LANDMARK	HSE	HSE LUXURY
ホイール				
21インチ "スタイル1012" 10スプリットスポークアロイホイール (グロスブラックフィニッシュ)	031HN	<input type="checkbox"/>	<input type="checkbox"/>	<input type="checkbox"/>
21インチ "スタイル5025" 5スプリットスポークアロイホイール (サテンダークグレーフィニッシュ)	031GD	-	<input type="checkbox"/>	<input type="checkbox"/>
21インチ "スタイル5085" 5スプリットスポークアロイホイール (サテンダークグレーコントラストダイヤモンドターンドフィニッシュ)	031NQ	<input type="checkbox"/>	-	-
22インチ "スタイル5011" 5スプリットスポークアロイホイール	031GE	<input type="checkbox"/>	<input type="checkbox"/>	<input type="checkbox"/>
22インチ "スタイル5011" 5スプリットスポークアロイホイール (グロスブラックフィニッシュ)	031GF	-	<input type="checkbox"/>	<input type="checkbox"/>
22インチ "スタイル5025" 5スプリットスポークアロイホイール (サテンダークグレーコントラストダイヤモンドターンドフィニッシュ)	031GH	-	<input type="checkbox"/>	<input type="checkbox"/>

オプション装備 - 設定なし

5

CHOOSE YOUR INTERIOR – SEAT CONFIGURATION



パワーリクライニングリアシート

3列シートのオプションとしてご利用いただけます。前後に160mm動かすことが可能。ラゲッジスペースを拡大したり、足元のゆとりを最大限に確保したり、目的に合わせてフレキシブルに利用できます。パワーリクライニングではシートを最大27°までリクライニングすることが可能。また、ロードスルー機能で快適性と利便性をさらに高めています。

60:40マニュアルスライド&リクライニング付リアシート (写真掲載なし)

標準60:40の5シート構成では、3種類の快適なシート配置とロードスルー機能がご利用いただけます。



フルサイズ7シート（スタジアムシート）



















すっきりと組み込まれた3列目のシートは、ボタン操作ひとつで簡単にアクセスでき、さらに多様な使用が可能です。セグメントで初めて3列目シートにシートヒーター（オプション）が装備可能となり、電動調整機能も備えています。

ディスカバリーはドライバーと大人6人が極めて快適かつモダンな空間で楽々と移動できるツールです。

CHOOSE YOUR INTERIOR – COLOUR COMBINATIONS

お好きなグレードをお決めになられた後、このセレクションを使用して、インテリアカラー、ボディカラー、インテリアフィニッシャーの最適なコンビネーションをお選びください。

コンプリートダイナミックデザインパック専用

	(A)	(B)	(C)	(D)	(E)	(F)	(G)	(H)
カラー	エボニー/ エボニー (106ページ)	エイコーン/ エボニー (107ページ)	ライトオイスター/ エスプレッソ (107ページ)	ビンテージタン/ エボニー (106ページ)	グレーシャー/ エボニー (107ページ)	エボニー/エボニー ライトオイスターディテール (108ページ)	エボニー/エボニー ビメントディテール (108ページ)	ライトオイスター/エボニー ランスブルーディテール (108ページ)
インテリアカラー								
シートカラー	エボニー	エイコーン	ライトオイスター	ビンテージタン	グレーシャー	エボニー	エボニー	ライトオイスター
カーペット	エボニー	エボニー	エスプレッソ	エボニー	エボニー	エボニー	エボニー	エボニー
モデル								
Landmark (グレインレザー)	○	○	-	-	-	-	-	-
HSE (グレインレザー)	○	○	○	-	-	-	-	-
HSE (ウィンザーレザー)	○	-	○	○	-	○	○	○
HSE Luxury (ウィンザーレザー)	○	-	○	○	○	○	○	○
インテリアフィニッシャー								
 ダークサテンブラッシュドアルミニウムトリムフィニッシャー	○	○	○	○	○	-	-	-
 ナチュラルシャドウオークフィニッシャー	○	○	○	○	○	-	-	-
 ナチュラルチャコールオークフィニッシャー	○	○	○	○	○	-	-	-
 ハイグロスチャコールオークフィニッシャー	○	○	○	○	○	-	-	-
 チタンメッシュトリムフィニッシャー	-	-	-	-	-	○	○	○
 テクニカルローゼンジアルミニウムフィニッシャー*	○	○	-	-	-	-	-	-
ボディカラー								
 フジホワイト	○	○	○	▲	○	○	○	○
 ユーロンホワイト	▲	○	○	▲	○	▲	▲	○
 インダスシルバー	▲	○	○	○	○	○	○	○
 シリコンシルバー	○	▲	▲	○	▲	○	○	▲
 アイガーグレー	○	○	○	○	○	○	○	○
 カルパチアングレー	▲	○	○	▲	▲	▲	▲	○
 ナミアオレンジ	▲	○	▲	○	○	▲	○	○
 パイロンブルー	○	○	○	○	○	▲	○	▲
 ポルトフィーノブルー	○	○	○	○	○	○	○	○
 ナルヴィックブラック	○	○	○	○	○	○	○	○
 サントリーニブラック	○	▲	○	○	▲	▲	▲	○
 ファラロンブラック	○	○	○	▲	○	○	○	▲

▲コンビネーションはデザイナーズチョイス ○生産可能 -設定なし

*Landmark Editionのみ。



	1	2	3	4	5	6
カラー	ドアローと アームレストアッパー	ドアトップロール	インストルメントパネルアッパー	センタースタックサイドレール	カビボックス	ミッドフェイス
Ⓐ エボニー/エボニー	エボニー	エボニー	エボニー	サテンブラッシュドアルミニウム	エボニー	エボニー
Ⓑ エイコーン/エボニー	エボニー	エイコーン	エボニー	サテンブラッシュドアルミニウム	エボニー	エイコーン
Ⓒ ライトオイスター/エスプレッソ	エスプレッソ	ライトオイスター	エスプレッソ	ライトオイスターブラッシュドアルミニウム	エスプレッソ	ライトオイスター
Ⓓ ビンテージタン/エボニー	エボニー	ビンテージタン*	エボニー	サテンブラッシュドアルミニウム	エボニー	ビンテージタン*
Ⓔ グレーシャー/エボニー	エボニー	グレーシャー	エボニー	ライトオイスターブラッシュドアルミニウム	エボニー	グレーシャー
ダイナミックデザインバック専用						
Ⓕ エボニー/エボニー (ライトオイスターディテール)	エボニー	エボニー	エボニー	ダークブラッシュドアルミニウム	エボニー	エボニー
Ⓖ エボニー/エボニー (ピメントディテール)	エボニー	エボニー	エボニー	ダークブラッシュドアルミニウム	エボニー	エボニー
Ⓗ ライトオイスター/エボニー (ランスブルーディテール)	エボニー	ライトオイスター	エボニー	ダークブラッシュドアルミニウム	エボニー	ライトオイスター

*HSE (ウィンザーレザー) ではエボニー

写真のインテリア: HSE Luxury (ライトオイスター/エスプレッソ)

AVAILABLE INTERIOR COLOUR COMBINATIONS

ディスカバリーのキャビンは最高級のコンテンポラリーライフを表現しています。大胆なデザインの水平・垂直のライン、最高レベルの快適性は、あなた自身、ご家族、ご友人がその中で過ごしたくなる空間をつくりだします。あらゆる好みに合わせてお選びいただける豊富なカラーやシート材料をご用意しています。

Ⓐ エボニー/エボニー（すべてのグレードで選択可能）



写真のインテリア*: HSE（シートパック3エボニーグレイインレザーシート装備）でのエボニー/エボニー

Ⓓ ビンテージタン/エボニー（HSE、HSE Luxuryで選択可能）



写真のインテリア: HSE Luxury（シートパック4ビンテージタンウィンザーレザーシート、エボニーコントラストマイクロバイビング装備）でのビンテージタン/エボニー*、ナチュラルチャコールオークフィニッシャー

*インテリアのカラーコンビネーションについては、105ページをご覧ください。

Ⓑ アイコーン/エボニー (HSE、Landmark Editionで選択可能)



写真のインテリア: HSE (シートパック3アイコーングレインレザーシート装備) でのアイコーン/エボニー*

Ⓒ ライトオイスター/エスプレッソ (HSE、HSE Luxuryで選択可能)



写真のインテリア: HSE (シートパック3ライトオイスターグレインレザーシート装備) でのライトオイスター/エスプレッソ、ナチュラルシャドーオークフィニッシャー

Ⓔ グレーシャー/エボニー (HSE Luxuryで選択可能)



写真のインテリア: HSE Luxury (シートパック5グレーシャーウィンザーレザーシート、エボニーコントラストマイクロバイビング装備) でのグレーシャー/エボニー、ナチュラルシャドーオークフィニッシャー

F エボニー/エボニー (ライトオイスターステッチ&パイピング)
(コンプリートダイナミックデザインパック装備車のみ)



写真のインテリア: エボニー/エボニー¹のウィンザーレザー、エボニーシート
(ライトオイスターステッチ&パイピング、チタンメッシュトリムフィニッシャー)

G エボニー/エボニー (ピメントステッチ&パイピング)
(コンプリートダイナミックデザインパック装備車のみ)



写真のインテリア: エボニー/エボニー¹のウィンザーレザー、エボニーシート
(ピメントステッチ&パイピング、チタンメッシュトリムフィニッシャー)

H ライトオイスター/エボニー (ランスブルーステッチ&パイピング)
(コンプリートダイナミックデザインパック装備車のみ)



写真のインテリア: ライトオイスター/エボニーのウィンザーレザー、ライトオイスターシート
(ランスブルーステッチ&パイピング、チタンメッシュトリムフィニッシャー)

¹インテリアのカラーコンビネーションについては、105ページをご覧ください。

写真のインテリアはインテリアカラーの参考用であり、グレードの仕様を示すものではありません。

INTERIOR FINISHERS

インテリアカラーコンビネーションをお決めになられた後は、5種類のインテリアフィニッシャーから1つお選びください。選択可能なすべてのインテリアフィニッシャーとデザイナーズチョイスについては、104ページのカラー/トリム一覧をご覧ください。



ダークサテンブラッシュドアルミニウムトリムフィニッシャー



グロスチャコールオークパネル

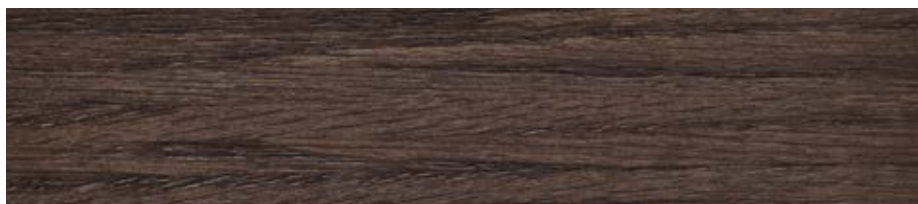

ナチュラルシャドーオークフィニッシャー

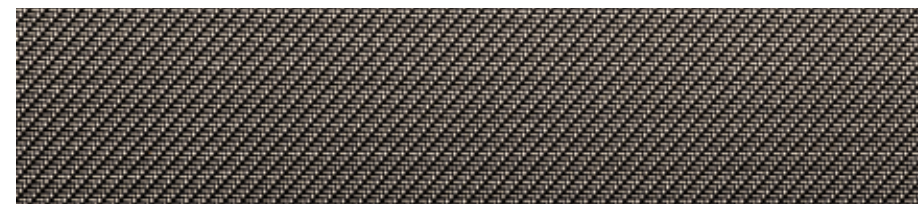

チタンメッシュトリムフィニッシャー²



ナチュラルチャコールオークフィニッシャー

²コンプリートダイナミックデザインパック装備車のみ。

6

LAND ROVER GEAR – ACCESSORIES

斬新なフェイス、新鋭のスタイリング。さらなる進化を遂げたディスカバリー。大胆なフォルムとスムーズな操作性。プレミアム感を高めたラグジュアリーなインテリア空間。そして最先端のテクノロジーが脈打つ標準装備の数々。ランドローバーアクセサリーは、その完璧な存在に、一人ひとりのオーナーが、それぞれのライフスタイルを描き、世界でただ1台のディスカバリーを仕上げるために生まれました。



あなたのディスカバリーを一段とパーフェクトな1台にする、ランドローバーアクセサリーをご紹介します。
新車ご購入時だけでなく、お車のライフサイクルに合わせて、いつでも装着が可能。車両と同じ厳格な基準で設計、テスト、製造されています。

DESIGN



ロードスペースリジッドオーガナイザーシステム

荷物を小分けにできる便利なオーガナイザー。濡れたものや汚れ物、壊れやすいアイテムを別々に収納したり、荷物と買物の品を分けて置くことができます。また、フロントとリアのラゲッジスペースは柔軟性のあるティバイダーでさらに細かく仕切ることができます。ロック付のふたを2つ装備（ラゲッジスペースのDループを使用して固定）。他のラゲッジスペースアクセサリと同時に装着することはできません。



ステンレススチールアンダーシールド¹-フロント/リア

オフロードスタイルのアンダーシールド。上質なブライトポリッシュを施したステンレススチール製。



スポーツペダルカバー²

光沢仕上げのステンレス製スポーツペダルカバー。ペダルのデザイン性を高めます。



ブライトサイドチューブ³

光沢研磨仕上げが施されたステンレス製サイドプロテクションチューブ。オフロード風のスタイルでエクステリアデザインを引き立てます。



デブロイアブルサイドステップ³

車へのスムーズな乗り降りをサポートするデブロイアブルサイドステップ。ドアシルの下に格納されたステップが、ドアを開けると自動的に展開。キーによる操作も可能です。ドアが開まると自動的に収納されます。詳しくは、お近くのランドローバー正規ディーラーにお問い合わせください。



フィックスドサイドステップ³

スムーズな乗り降りとルーフへの荷物の積載をサポート。力強く、オフロード感あふれるスタイルを演出しています。エンボス加工を施したDISCOVERY スクリプトとブライトメタリックトリムフィニッシュがエクステリアデザインを引き立てます。

¹ダイナミックデザインパック装備車ではお選びになれません。²コンプリートダイナミックデザインパックに標準装備。
³サイドチューブまたはサイドステップの装備は、車両のオフロード性能に影響を及ぼす場合があります。

TOURING



クリック&ゴーシステム

クリック&フックは、手荷物の掛けておけるユニバーサルフックです。クリック&ワークは、特に長時間のドライブで重宝する折りたたみテーブルです。リアパッセンジャーに、ちょっとした仕事に役立つデスクスペースとカップホルダーを提供します。いずれのアクセサリーも、装着にはクリック&ゴーベースが必要です。

クリック&ゴーシステム

クリック&ハングは、着脱可能なコートハンガーです。移動中にシャツやジャケットがシワになるのを防ぎます。クリック&プレイは、着脱可能なタブレットホルダーアタッチメントです。さまざまなタブレットに対応しており、簡単に角度を調節できます。車内でのエンターテインメントなど、便利にご利用いただけます。

センターアームレストクーラー/ウォーマーボックス

リアシートのセンターアームレストとしても機能する、フードやドリンク用のクーラー/ウォーマー。センターシートベルトで固定し、リアの補助電源ソケットに接続して使用します。ご家族との長距離ドライブに最適です。



サンシェード

取り付け、取り外しが簡単なサンブラインド。太陽の熱やまぶしい光からインテリアを保護し、車内の快適性を高めます。

ルーフレール¹⁾

ルーフレールは、プリセットされたポジショニングポイントにより、車両重量配分に対して最適な位置にクロスバーを配置できます。最大積載重量80kg²⁾。

クロスバー¹⁾

簡単に着脱できるロック付クロスバー。耐久性に優れたブライトフィニッシュのアルミ製です。エアロダイナミクスを考慮した設計で、空気抵抗と風切り音を最小限に抑えます。装着時は全高が110mmアップ。最大積載重量74kg²⁾。

ルーフボックス¹⁾

左右両サイドから開閉可能。セキュリティ用ロック付。積載量は、320リッターのスポーツボックスから410リッターのラゲッジボックス、または大容量430リッターのラージスポーツボックスまで、幅広くご用意しています。ラゲッジボックスは最大積載重量57kg²⁾。

SPORTING



デタッチャブルトウバー

取り外しが簡単で、すっきりとしたルックスを邪魔しません。トウポールは50mm。最大けん引能力3,500kg³、ノーズ重量195kg³。トウイングエレクトリックが付属します。



マルチハイトトウバー

マルチハイトトウバーにはアーマチュアとスライド式プレートが付いています。トウポールは50mm。3段階の高さ調節付。最大けん引能力3,500kg³、ノーズ重量350kg³。トウイングエレクトリックが付属します。



電動デブローイアブルトウバー

ラゲッジスペース内のスイッチ、またはインフォテインメントシステムで操作できます。使用しない時はリアバンパーの裏にすっきり収納。トウイングエレクトリックも同様にリアバンパーの裏に収納されます。最大けん引能力3,500kg³、ノーズ重量350kg³。トレーラーライトの動作確認ができる、トレーラーライトテスト機能も装備。



ルーフマウントバイクキャリア¹

20kgまでの自転車1台用のロック付バイクキャリア。



スキー/スノーボードキャリア¹

スキー4セットまたはスノーボード2セットを積載でき、スライド式レールにより積み降ろしも容易です。セキュリティロック付。最大積載重量36kg²。



プロテクティブシートカバー

シートを泥、汚れ、傷、摩耗から保護します。装着しやすく汚れも簡単にふき取れます。



ボディサイドモールディング

車両側面の強度を高め、ドアパネルを接触による損傷から保護します。

³けん引能力はエンジンによって異なります。ノーズの重量は、エンジンとホイールによって異なります。デタッチャブルトウバーの取り付けには、トウイングアイカバーが必要です。

ACTIVE



テールゲートイベントシート (エボニーレザー)¹

シート部は美しいウインザー/エボニーレザー、フレームは高耐久性アルミニウム。熟練の技術によるハンドメイドです。普段はラゲッジスペースに格納。ローテールゲートが、大人2人分のゆったりとしたシートに早変わります。ソフトライニングが施された収納バッグは、座った際に衣服が汚れないよう、マットとして使用できます。

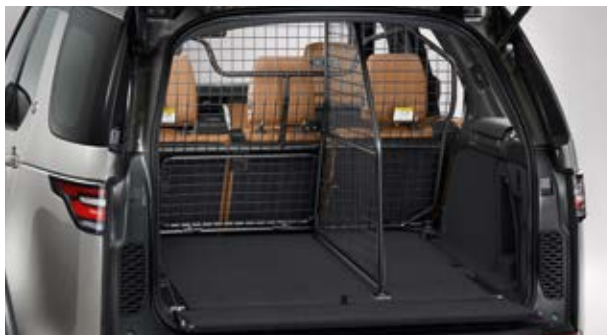

ラゲッジスペースパーティション&ラゲッジディバイダー²

ラゲッジスペースの荷物のキャビンスペースへの侵入を防ぎます。ラゲッジパーティションにより、2列目シートのチルト機能を最大限に活用できます。また、ラゲッジパーティションにディバイダーを装着すれば、スペースを2つに区切ることができます。ウォータープルーフのセミリジッドラゲッジスペースライナートレイ (写真掲載なし) は、3辺の縁に立ち上がりをつけてリップ構造で、ラゲッジスペースのフロアとサイドウォールを汚れや水濡れから保護します。



ロードスペースラバーマット

LAND ROVERロゴ入りの防水ラバーマット。ラゲッジスペースのカーペットを汚れから保護します。



パッセンジャーフットウェルネット

収納スペースを拡張するアクセサリです。手が届きやすい場所にあり、地図や書類などを入れるのに便利です。



マッドフラップ

泥はねなどから塗装を保護するためのオプションです。エクステリアデザインをいっそう引き立てます。



ラバーフロアマット

さまざまな汚れからカーペットを保護します。

LIFESTYLE



ペットラゲッジスペースプロテクションバック

ペットが濡れていても、汚れていても安心な耐水仕様。お手入れも簡単です。キルティングラゲッジスペースライナー、フルハイトラゲッジパーティション、ウォーターボウルのセット。
(写真はウォーターボウル)



ペットトランスポーターションバック

ペットを快適に運ぶためのオプションバック。取り外しも簡単です。フォルダブルペットキャリア、ウォーターボウル、ラゲッジスペースラバーマットのセット。
(写真はフォルダブルペットキャリア)



ペットケア&アクセスバック

もっと気軽にペットとドライブを楽しみたい方に。フル装備のオプションバックです。フルハイトラゲッジパーティション、キルティングラゲッジスペースライナー、ペットアクセスランプ、ポータブルシャワーシステムのセット。
(写真はポータブルシャワーシステム)



オールウェザーカーカバー

雨、凍結、雪、ホコリなどからディスカバリーを保護する、全天候型カバー。素早く簡単に装着できます。



アクアスポーツキャリア³

セイルボード1式、カヌーまたはカヤック1艘を積載できます(カヤック2艘キャリアはカヌーまたはカヤック2艘を積載可能)。オールやパドル運搬用のロック付多目的ホルダーが付属。キャリアの角度を変更できるので、積み降ろしが簡単です。また、ロック付ストラップとラバーサポートが重量のバランスを保ち、カヤックや車両の擦り傷を防止します。最大積載重量45kg⁴。

アクアスポーツキャリア-カヤック2艘
(写真掲載なし)³



バーサタイルルーフラック

軽量で一体型の多目的ルーフラック。(ルーフレール不要。ルーフレール装着車は、ルーフレールを取り外します。)最大積載重量60kg⁴。

³ルーフマウントアクセサリーの装着には、ルーフレールとクロスバーがセットが必要です。ルーフキャリアに荷物を載せると、ナビゲーションシステム等の受信感度に影響を及ぼす場合があります。⁴最大積載重量は、ルーフに取り付けるアクセサリーの積載可能重量と同じです。

THE WORLD OF LAND ROVER

ランドローバーは、ドライバーの好奇心をかき立てる車として設計、開発されました。他の車では辿り着けない場所へ、最もスマートに到達できる車です。ランドローバーでは、ライフスタイルを豊かにするさまざまな体験や出版物、グッズをご用意しています。ぜひ、冒険の旅へお出かけください。

EXPERIENCE DRIVES



ランドローバーのエクスペリエンスセンターでは、経験豊富なインストラクターが、車の性能を最大に活かすためのドライビングレッスンを行っています。各国に展開するネットワークを通じて、体験ドライブや1日コースのレッスンをご用意しています。

ADVENTURE TRAVEL



感動的な北極氷原への探訪や、ナミビアの壮大な砂丘に出会う旅。ランドローバーのアドベンチャー・トラベルでは、ランドローバー車のスピリットと情熱を体感できる、一生思い出に残るドライブ体験を提供します。

フォローする:



MANUFACTURING TOURS



最新のランドローバーが生まれる先進の製造拠点で、ランドローバーの舞台裏をご覧ください。比類ないクラフトマンシップと先進のロボットテクノロジーを融合。見学ツアーはヘイルウッドおよびソリハル工場を実施しています。

SPECIAL VEHICLE OPERATIONS



クラス随一のラグジュアリー、刺激的な走り、高度なオールテレン性能など、ランドローバーはすべてに妥協を許しません。スペシャルビークルオペレーションズ部門(SVO)は、さらに理想を追求します。SVバッジが意味するもの。それは、ランドローバー最高レベルの技術とデザインで、洗練性、パワー、最先端テクノロジーのすべてを備えた1台を作り上げることです。

LAND ROVER COLLECTION



ランドローバーが提供する各種ウェアやレザーグッズは、車と同様の卓越したデザインと洗練されたディテールが特長的。ランドローバーの伝統が息づく、冒険心あふれるギフトやウェアもご用意しています。

ONELIFE MAGAZINE



好奇心をかきたてる写真や紀行、スペシャリストによりレビューなど、さまざまなコンテンツを掲載した雑誌「ONE LIFE」。冒険のエッセンスを味わいながら、最新のテクノロジーからライフスタイルに関する情報をお楽しみいただけます。ランドローバー公式サイトにて、最新号およびバックナンバーのダウンロードが可能です。

フォローする:



BRAND PARTNERSHIPS



誠実さ、勇気、誇り、落ち着き、能力。これらはランドローバーがパートナーとともに重んじる価値です。INVICTUS GAMES、ヴァージン・ギャラクティック、ラグビーワールドカップ2019™、ブリティッシュ・アンド・アイリッシュ・ライオンズは、いずれも自らの限界に挑戦し、さらなる高みを目指す、"ABOVE & BEYOND" の精神に賛同する人々によって運営されています。

HUMANITARIAN PARTNERSHIPS



1954年以来、ランドローバーは国際赤十字・赤新月社連盟 (IFRC) を支援。IFRCは、世界189の国と地域に組織を持ち、1億5,000万人の人々が価値ある活動を行なっています。



YOUR PEACE OF MIND

CUSTOMER SERVICE

お車の点検・修理にあたっては、最新の整備機器で、機械・電子系統を確認いたします。ランドローバー 認定の技術者が、特注の整備ツールを使って対応。パーツとアクセサリは、ランドローバー純正品のみを使用します。各種サービスプランに加えて、ロードサイドアシスタンスも対応。お車の安全・安心をサポートいたします。

LAND ROVER ROADSIDE ASSISTANCE

ランドローバーロードサイドアシスタンスは、万が一の故障による停止からパンクなど軽微の不測の事態まで、ドライブ中の緊急時にお客様を支援するサービスです。どのような状況でも、ドライバーがどこにいても、確かな安心感をお届けします。

ご注意:ジャガー・ランドローバー・リミテッドでは、より優れた車、部品、アクセサリを目指して、仕様、デザイン、生産技術等のあらゆる側面から、常に製品の改善・改良を積み重ねています。本カタログに記載されている仕様・諸元やお取り扱いの有無は、予告なく変更する場合があります。本カタログに掲載している写真は、日本で販売されるモデルおよび純正アクセサリと細部で異なる場合があります。また、一部オプションおよびアクセサリを含みます。あらかじめご了承ください。販売店ならびに小売店は、ジャガー・ランドローバー・リミテッドの代理店ではなく、また何らか明示的または黙示的な約束もしくは表現によってジャガー・ランドローバー・リミテッドを拘束する権限を一切有しません。

TECHNICAL SPECIFICATION

付属していない場合は、お近くのランドローバー正規ディーラーにお問い合わせください。

LAND ROVER FINANCIAL SERVICES

ランドローバーをより身近に感じていただくファイナンシャルサービス。新車/中古車、個人用/ビジネス用など、あらゆるニーズに対応できるオプションをご用意しています。

FLEET & BUSINESS

ランドローバーは、魅力的な車両ラインアップと優れたカスタマーサービスを提供し、ビジネスでも選ばれる至高のメーカーとなるために尽力しています。個性的、高性能、多用途。ランドローバー車は、残存価値が高く、サービス・整備・修理コストが低く、燃費がよく、そしてCO₂排出量が低いことから、トータルオーナーシップコストが低くなっています。

また、徹底したお客様第一のアフターサービスにも注力。スムーズかつコスト効率の高い方法で、すべてのランドローバー車がおお客様の冒険のパートナーになることを目標としています。

掲載した写真のカラーは、あくまで参考のためのものです。画面に表示されるカラーは実際の仕上がりとは異なる場合があります。主要装備・仕様等は予告なく変更する場合があります。あらかじめご了承ください。写真は一部日本仕様と異なります。日本国内でご利用いただけるカラーや仕様については、お近くのランドローバー正規ディーラーにお問い合わせください。

Castrol EDGE Professionalはランドローバーが唯一推奨するエンジンオイルです。

表紙と裏表紙の写真: Landmark Edition (アイガーグレー)

ジャガー・ランドローバー・ジャパン株式会社
141-0001 東京都品川区北品川6-7-29
ガーデンシティ品川御殿山9F

Jaguar Land Rover Limited
Registered Office: Abbey Road, Whitley,
Coventry, CV3 4LF, United Kingdom

英国登記番号: 1672070

landrover.co.jp

© Copyright Jaguar Land Rover Limited 2019

1L4622010000BJPA01P
D20001



DISCOVERY

TECHNICAL SPECIFICATION
2019



ABOVE & BEYOND



ENGINES

2.0リッターもしくは3.0リッターのディーゼルエンジン、またはガソリンエンジンからお選びいただけます。いずれもクリーンで高効率な燃焼を実現しており、アイドリングストップ技術のインテリジェントストップ/スタートを採用しています。

landrover.co.jpで、ディスカバリーをカスタマイズ

TECHNICAL SPECIFICATION

パワートレイン	ディーゼル	ガソリン
	Td6	V6
トランスミッション	8速オートマチック	8速オートマチック
駆動方式	全輪駆動 (AWD)	全輪駆動 (AWD)
最大出力 (kW (PS) /rpm)	190 (258)/3,750	250 (340)/6,500
最大トルク (N・m/rpm)	600/1,750~2,250	450/3,500~5,000
総排気量 (cc)	2,992	2,994
シリンダー数	6	6
シリンダーレイアウト	縦置きV型6気筒	縦置きV型6気筒
内径/行程 (mm)	84.0/90.0	84.5/89.0
燃料消費率*		
JC08モード (km/L)	11.6	8.5
燃料タンク容量 (リッター)	85	90

*実際の数値は走行スタイルおよび周囲の環境により変動します。

TECHNICAL SPECIFICATION

	ディーゼル	ガソリン
パフォーマンス**	Td6	V6
加速 (秒) 0-100km/h	8.1	7.1
最高速度 (km/h)	209	209
ブレーキ		
フロント形式	48mmスライディングフィストキャリパー x 2	Brembo P4キャリパー
リア形式	45mmスライディングフィストキャリパー	43mmスライディングフィストキャリパー
パーキングブレーキ	一体型モーター付キャリパー	一体型モーター付キャリパー
重量(kg)		
車両重量	2,380 [†]	2,360 [†]
ルーフ積載重量(kg)		
最大ルーフ荷重 (ルーフレール含む)	80	80

DIMENSIONS AND CAPABILITIES

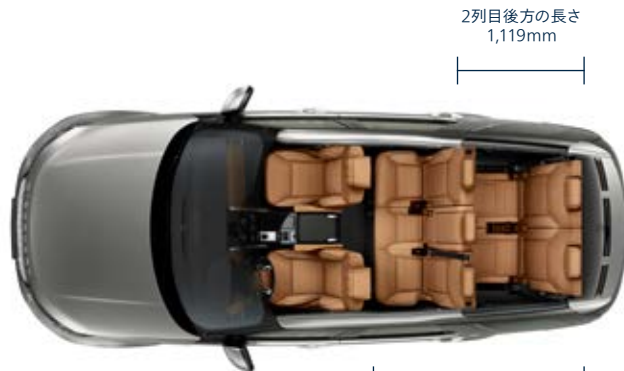

2列目後方の長さ
1,119mm

ラゲッジ
スペース幅
1,411mm**

1列目後方の長さ
1,963mm

全長4,970mm

全高

1,890mm/1,895mm (パノラミックルーフ含む)

ヘッドルーム*

フロント/リア最大ヘッドルーム (標準ルーフ装着時):

1,001mm/991mm

フロント/リア最大ヘッドルーム (パノラミックルーフ装着時):

1,016mm/991mm

レッグルーム*

フロント最大レッグルーム: 993mm

リア最大レッグルーム (2列目): 954mm

リア最大レッグルーム (3列目): 850mm

ラゲッジスペース容量*

高さ: 854mm、幅: 1,411mm

ラゲッジスペース幅 (タイヤハウス間): 1,200mm

最大ラゲッジスペース容量 (1列目後方)

ドライ2,068リッター[†]、ウェット2,500リッター^{††}

最大ラゲッジスペース容量 (2列目後方):

ドライ986リッター[†]、ウェット1,231リッター^{††}

最大ラゲッジスペース容量 (3列目後方):

ドライ172リッター[†]、ウェット258リッター^{††}

最低地上高

202mm

最小回転半径

5.9m

渡河水深*

最大渡河水深

900mm



	A	B	C
車高			
アプローチアングル	34.0°		
ブレークオーバーアングル		27.5°	
エアサスペンション			30.0°



*数値は欧州仕様車値 (自社データ) です。 **4ゾーンクライメートコントロール装着時のラゲッジスペース幅は1273mm。 †ドライ: VDA準拠のブロック (200mm x 50mm x 100mm) を使用した容量の測定値。

††ウェット: ラゲッジスペースを液体で満たしたと仮定した場合の容量の計算値。 *進入/脱出時の 渡河水深 (イン/アウト角25°) 750mm、最大渡河水深 (イン/アウト角9°) 900mm。