

# RANGE ROVER



ABOVE & BEYOND







BY APPOINTMENT TO  
HM THE QUEEN  
MANUFACTURERS OF  
MOTOR VEHICLES  
JAGUAR LAND ROVER LIMITED  
COVENTRY



BY APPOINTMENT TO  
HRH THE DUKE OF EDINBURGH  
MANUFACTURERS OF  
MOTOR VEHICLES  
JAGUAR LAND ROVER LIMITED  
COVENTRY



BY APPOINTMENT TO  
HRH THE PRINCE OF WALES  
MANUFACTURERS OF  
MOTOR VEHICLES  
JAGUAR LAND ROVER LIMITED  
COVENTRY



**ABOVE & BEYOND**

ランドローバーは、常に可能性に挑戦している。  
その情熱が、新たな土地への冒険心や、  
むき出しの大自然を乗り越える勇気を生み出しているのだ。

ランドローバーのデザイナーやエンジニアが大切にしているのは、  
好奇心をかき立てる独創的な車をつくり続けること。  
一切の慣習にとらわれず、走りの新境地を開き、  
ドライバーと一緒に前進したいと思う。

ランドローバーは、さまざまな体験によって人生を豊かにし、  
これからも限界を超えていく。

ABOVE & BEYOND – さらなる高みへの挑戦







# RANGE ROVER

類のない伝統を受け継ぎながら、デザイン、快適性、クラフトマンシップをさらなる高みへと引き上げたレンジローバー。圧倒的な存在感と洗練された車内空間、他の追随を許さないパフォーマンスと走破性、優雅な乗り心地とテクノロジーが、すべての乗員の心を満たす最上のドライビング体験を生み出します。

## CONTENTS

### INTRODUCTION

レンジローバーの概要 6

### DESIGN

エクステリア 11

インテリア 13

ロングホイールベース 16

### PERFORMANCE AND CAPABILITY

PHEV 18

エンジンとトランスミッション 22

卓越した走行性能 25

### TECHNOLOGY

インフォテインメント 29

コネクティビティ 30

オーディオ 32

ドライバーアシスト 34

高効率テクノロジー 40

### SAFETY

安全性とセキュリティ 42

ライティングテクノロジー 45

### VERSATILITY

多用途性 46

### SPECIAL VEHICLE OPERATIONS

SVAutobiography Dynamic 50

SVAutobiography Long Wheelbase 54

### SPECIFICATIONS

グレード 58

エンジン 66

エクステリア 68

ホイール 72

インテリア 74

オプションとアクセサリー 82

WORLD OF LAND ROVER 90

YOUR PEACE OF MIND 95

写真: Autobiography (パイロンプレー)

このカタログに掲載した写真のモデルは、欧州仕様車です。仕様、オプション、お取り扱いの有無は国によって異なる場合があります。詳しくは、お近くのランドローバー正規ディーラーにお問い合わせください。



## INTRODUCTION

# INTRODUCING RANGE ROVER

## SETTING NEW STANDARDS

例えばモナコのカジノから、英国ウォリックシャーの泥道まで、いかなる時も最上の存在であり続けるレンジローバー。洗練された魅力の数々と比類ないパフォーマンス。そして、独自のフローティングルーフや途切れないウエストライン、アクセントグラフィックなどが生み出す、象徴的なデザインを兼ね備えています。

広々とした室内空間は、リアシートにまで贅を尽くし、ドライバーとすべての乗員にこのうえない歓びを提供。

革新的なPHEVパワートレインは、驚くほどの静かさと、かつてない次元の洗練性と効率性を実現しています。

さらに最新のテクノロジーを駆使して、安全性、快適性を向上。ドライバーアシストパック、LEDライト、Touch Pro Duoインフォテインメントシステム、フルカラーのヘッドアップディスプレイ、コンフォートモードを含む7モードトレインレスポンスなど、多彩な機能がドライバーにこの上ない安心感、満足感を与えます。

新しいレンジローバーは、さらなる高みを求め、すべてを妥協なく追求することで生まれました。

## ライティングテクノロジー

標準装備のオールラウンドなエクステリアLEDライトは、車のライフタイムに合わせた長寿命と優れたエネルギー効率を実現。自然光に近い光を放ち、ドライバーの目の疲労を軽減します。革新的なピクセルレーザーLEDヘッドライトは、優れた視認性と際立つデザインを両立する究極のオプションです。45ページをご覧ください。

## 比類ないオールテレイン性能

オフロード性能をトータルに支える全輪駆動システム。電子制御エアサスペンションは、車高を75mm上げることで、オフロード走行時の安心感を高めます。そして、オールテレインプログレスコントロールをはじめとする、独自の先進テクノロジーを網羅しています。25～27ページをご覧ください。



## パワートレイン

パワーとドライビングの歓びから、優れた燃費や洗練性まで。ガソリン、ディーゼル、プラグインハイブリッドの各種パワートレインは、快適性とダイナミズムを高めながら、あらゆるニーズに応えます。すべてのエンジンに効率性を高めるインテリジェントストップ/スタートとスマートリジェネレーティブチャージングシステムを採用しています。18～23ページをご覧ください。

\*リアエグゼクティブクラスシート装備車のみ。

グレードや国によって、仕様・装備内容が異なる場合があります。ご利用いただける機能やオプションの詳細は、お近くのランドローバー正規ディーラーにお問い合わせください。

写真: Autobiography (バイロンブルー)

## 贅を極めた室内空間

気品に満ちた美しさを貫き、ラグジュアリーな魅力をさらに高めた室内空間。リアシートは、ゆったりと寛げるリクライニング機能に加え、より深いクッションを採用して快適性を向上。オプションのタッチスクリーン付10インチリアシートエンターテインメントシステムで、好きなエンターテインメントをお楽しみいただけます。ウッドパネルとトリムフィニッシャーが、より洗練された空間を演出しています。13～15ページをご覧ください。

## 機能性と美を兼ね備えたリアシート

ロードスルー機能を備えた60:40分割可倒式ベンチシートを標準装備。リアエグゼクティブクラスシートは、電動デブロイアブルリアセンターコンソールと折り畳み式リアシートにより、5シートの多用途性と4シートの贅沢な快適性を兼ね備えています。そして、エクストリームシートアウェイやワンタッチのリクライニングなどを採用し、助手席の快適性もさらに向上。ロングホイールベースは、後席のレッグルームをさらに192mm拡大しています。14～17ページをご覧ください。



## シームレスに統合されたテクノロジー

10インチの高精細タッチスクリーンを2つ備えたTouch Pro Duoは、必要な情報を表示しながら、その他の機能を同時に操作できます。そして、12.3インチのインタラクティブドライバーディスプレイ、カスタマイズ可能なタッチ式ステアリングコントロール、フルカラーヘッドアップディスプレイなどの先進システムを導入しています。29ページをご覧ください。

## 考え抜かれた多用途性

機能性をさらに充実させました。センターコンソールのコンパートメントなど、収納スペースを贅沢に確保。リアシートは折り畳んで、自由にアレンジできます。折り畳み式のリアシートは多彩な目的に対応し、パワーリクライニング機能を備えたインテリジェントシートカーゴモード、便利に折り畳めるコンビエンスフォールド機能\*などにより、車の使い方がさらに広がります。自動車高調整、積み降ろし支援機能、アクティビティキーは、車への乗り降りや荷物の積み降ろしを楽にします。最大7個のUSBポート、5個の12V電源ソケット、2個の電源ソケット、4G Wi-Fiスポットにより、ネットワークに常時アクセスが可能です。47～49ページをご覧ください。

## キャビンの快適性

独自のコマンドドライビングポジションは、前方および周囲の状況を快適に見渡すことができます。コンフィギュラブルアンビエントライトとタスクライティングは、室内空間を優雅に演出し、イオン空気清浄テクノロジーは、常に新鮮な空気環境を維持します。さらに洗練されたドライブのために、厚みを増したドアガラスの採用や遮音性の向上により、歴代最高の静粛性を実現しています。13ページと46ページをご覧ください。

実際のシートには最新のクッションと緩衝材、シートカバーにはさらにソフトでなめらかなレザーを採用し、機能性を高めています。詳しくは、お近くのランドローバー正規ディーラーにお問い合わせください。

# RANGE ROVER PLUG-IN HYBRID ELECTRIC VEHICLE

ランドローバーすべてのモデルに共通するのは、優れた走行性能、刺激的な走り、そして先進のテクノロジー。さらに新たな時代へ向けて、EVテクノロジーにも力を入れています。ランドローバー初のプラグインハイブリッドEV (PHEV) は、革新的なパワートレインを採用。先進的なインジウムガソリンエンジンと電動モーターを組み合わせ、レンジローバーの性能をフルに引き出しながら、落ち着いたラグジュアリーな走りを可能にしました<sup>1</sup>。市街地であれば、PHEV (フル充電済みの場合) のみで走行可能です。状況に応じて2つのドライビングモードが選択できます。詳細は、18~21ページをご覧ください。

パラレルハイブリッドモード (標準モード)-ガソリンエンジンとモーターを組み合わせるモード。以下の2種類の充電管理機能により、燃費とバッテリー充電を最適化します。

セーブ機能 - バッテリーの充電レベルが設定値以下になることを防ぎます。

エネルギー最適化予測 (PEO) 機能 - ナビゲーションシステムで目的地を入力すると、設定したルートの高低差データをもとにモーターとガソリンエンジンを自動で切り替えて、燃費の向上を図ります。

EVモード - モーターのみの走行モード<sup>2</sup>。

EVの多くのメリットに加え、世界の主要都市でさまざまな車両規制が導入される中で、PHEV車の需要が高まっています。

## CO<sub>2</sub>排出量の低減<sup>1</sup>

PHEVのCO<sub>2</sub>排出量は自社データで最も低い数値を達成しています。18ページをご覧ください。



<sup>1</sup>駆動方式、エンジン性能や燃費の詳細については、Technical Specificationをご覧ください。CO<sub>2</sub>排出量および燃料消費率は、実際に装着するホイールやオプションによって異なります。標準装備のホイールでは最低値を達成できない場合があります。<sup>2</sup>出力とトルクをさらに必要とする場合や、バッテリー充電量が必要量を下回った場合、自動でパラレルハイブリッドモードに戻ります。

P400eではラゲッジスペース容量が狭くなります。詳しくは、48ページをご覧ください。

グレードや国によって、仕様・装備内容が異なる場合があります。ご利用いただける機能やオプションの詳細は、お近くのランドローバー正規ディーラーにお問い合わせください。

写真: Autobiography ロングホイールベース (アルバ)



## EV走行の航続距離

PHEVは、フルEVモードでほとんどの市街地走行に対応します<sup>1</sup>。18ページをご覧ください。

## 簡単に夜間充電

PHEVは、家庭用電源なら7.5時間<sup>2</sup>でフル充電が可能。車を使わない夜の充電に最適です。18ページをご覧ください。

## 洗練されたドライブ

EVモードで驚くほど静かな走りを実現し、レンジローバーラインアップの中でも最高の静粛性を誇るPHEV。ガソリンエンジンとモーターがスムーズに切り替わり、洗練された走りを可能にします。19ページをご覧ください。



## 妥協のないオン/オフロード性能

小川や水たまり、岩場などのオフロードも余裕を持って走破できます。もちろん、オフロードだけではなく、オンロードでも優れた性能を発揮します<sup>1</sup>。19ページをご覧ください。

## シームレスなデザイン

充電ポートはフロントグリルに一体化しており、洗練されたデザインを損ねることなく、簡単に接続が可能です。18ページをご覧ください。

## キャビンの事前温度調整

PHEV独自の機能として、車に乗り込んでエンジンを始動する前に、キャビンをあらかじめ暖めておいたり、涼しくしておくこともできます。19ページをご覧ください。

## INCONTROLの接続性

プロテクトおよびリモートプレミアムのサービスを利用すれば、車両の充電状況の確認やエアコンの遠隔操作など、さまざまな機能をお手持ちのスマートフォンで操作することが可能です。20ページをご覧ください。

<sup>1</sup>充電時間は、お住まいの国、電源、充電設備によって異なります。詳しくは、お近くのランドローバー正規ディーラーにお問い合わせください。



## DESIGN

# EXTERIOR

独自のフローティングルーフ、途切れのないウエストライン、低い位置に配されたアクセントグラフィックが織りなすレンジローバーのシルエット。世界で知られた象徴的なデザインに、コンテンポラリーな魅力が融合しています。フロントグリルはさらに存在感を増し、1枚のアルミニウムで成形したクラムシェルボンネットはより滑らかに伸びて、気品に満ちた印象的なスタイルを生み出しています。フロントバンパーは、ベントフィニッシャー、サイドベントグラフィック、サイドアクセントグラフィック、一体型のエキゾーストとともに、洗練されたデザイン性を強調。アトラスまたはサテンのボディ同色サイドグラフィック、オプションのデザインパック、新しいホイールデザインは存在感を高め、印象的なピクセルレーザーヘッドライト（45ページ）とリアLEDライトが個性を際立たせています。



グレードや国によって、仕様・装備内容が異なる場合があります。ご利用いただける機能やオプションの詳細は、お近くのランドローバー正規ディーラーにお問い合わせください。

写真：Autobiography（パイロンブルー）





# INTERIOR

レンジローバーの贅を尽くしたインテリアは心安らぐ空間です。広々としたゆとりと、細部まで貫かれた精緻な仕上げ。すべての乗員にこのうえない寛ぎをもたらすため、あらゆる要素を妥協なく設計・開発しています。

前方をクリアに見渡せる独自のコマンドドライビングポジションは、快適性をさらに向上。シートカバーにはセミアニリンレザーなどの高級素材を採用。ゆったりとしたシートに心地よいクッションが、贅沢な空間を作り上げています。オプションのアップパーシートショルダーサポートやホットストーンマッサージを装備すれば、さらに快適な乗り心地を楽しめます。ドア部のシートコントロールスイッチで簡単に操作が可能。快適性と機能性を追求した、理想のインテリアになっています。

そして、Touch Pro Duoのタッチスクリーンやインタラクティブドライバーディスプレイをはじめとする一連のテクノロジーには、ランドローバーのデザイン哲学が込められています。クリーンで明確なライン、ダイヤル類の少ない整然としたコンソールは、ドライバーの集中力を妨げることはありません。洗練されたデザインを印象付けるウッドパネルとラグジュアリーフィニッシャー。コンフィギュラブルアンビエントライトは10種類のライトで、寛ぎの空間を演出します。センターコンソールのコンパートメントなど、収納スペースを贅沢に確保。オプションのフロントセンターコンソールクーラーボックスなど、随所に精巧な技術を駆使しました。

レンジローバーとなら、目的地がどれだけ遠くても、快適にたどり着くことができます。大切なのは、ドライブの質なのです。

グレードや国によって、仕様・装備内容が異なる場合があります。ご利用いただける機能やオプションの詳細は、お近くのランドローバー正規ディーラーにお問い合わせください。

写真のインテリア：Autobiography（ネイビー/アイボリー）オプション装備は国によって異なります。





快適性とスタイルを極めたレンジローバーのドライブ。見るもの触れるものすべてが洗練されたその魅力をさらに際立たせるのが、Autobiographyに標準装備されたリアエグゼクティブクラスシートです。

前席と同じくシート幅が拡大されるとともに、深みのあるクッションを採用し、かつてない快適性を実現。電動デプロイابلセンターコンソールは上質なウッドパネル仕上げでスマートな収納スペースを備え、贅沢な4シート空間を違和感なく生み出します。ボタン操作できる助手席シートアウェイでフロントシートを前方に移動すれば、広々としたスペースと前方視界が得られ、ゆとりあるリクライニングとサイドクッションで最適な姿勢に調整できます。

オプションのエグゼクティブクラスコンフォートシートには、調整式ボルスター、アッパーシートショルダーサポート、ヘッドレストピロー、ホットストーンマッサージ機能を装備。ドライブをより快適にお楽しみいただけます。エグゼクティブクラスコンフォートプラスシートは、アームレストヒーターやフットレストヒーターにより、贅沢な空間を作ります。

目的に合わせて電動デプロイابلセンターコンソールを格納すると、センターシートが利用できます。また、初の機能として、リアエグゼクティブクラスシートを折り畳むとラゲッジスペースをさらに拡大できます。車外からもリモートインテリジェントシートフォールドで操作が可能です\*。

他にも、10インチタッチスクリーン搭載のリアシートエンターテインメントシステム、コネクテッドプロの4G Wi-Fi接続機能、コンフォートコントローラーアプリによるシートマッサージ、エアコン、個別のシート温度設定などをご利用いただけます。標準装備されるタスクライティングは、モードの選択により明るさを調整してリラックスした照明が選べ、快適な移動をサポートします。



\*リモートプレミアム装備車のみ。

グレードや国によって、仕様・装備内容が異なる場合があります。ご利用いただける機能やオプションの詳細は、お近くのランドローバー正規ディーラーにお問い合わせください。

実際のシートには最新のクッションと緩衝材、シートカバーにはさらにソフトでなめらかなレザーを採用し、機能性を高めています。詳しくは、お近くのランドローバー正規ディーラーにお問い合わせください。

写真のインテリア：Autobiography ロングホイールベース（エボニー/ビンテージタン）





リアエグゼクティブクラスシート（電動デブroyアブルセンターコンソール収納時）



リアエグゼクティブクラスシート（電動デブroyアブルセンターコンソール展開時）



## RANGE ROVER LONG WHEELBASE

瞬時に見分けられるレンジローバーのロングホイールベースは、綿密な設計により、すべてが美しく仕上げられています。標準装備のパノラミックルーフと、フロントホイールアーチの後ろに施した専用の「L」バッジ。全長を200mm拡大したボディは、極上のゆとりに満ちた室内空間を実現しています。

究極のSUVモデルとして、レンジローバーロングホイールベースでは、室内のフロアスペースを192mm拡大。さらに広々としたレッグルームと快適性を備えています。

フロントセンターコンソール後部に奥行のある収納スペースを追加し、電動リアサイドウィンドウサンブラインド、コンフィギュラブルアンビエントライト、イルミネーテッドトレッドプレートを装備しています。オプションでキャビンの空気を新鮮に保つイオン空気清浄テクノロジー、各シートで個別の設定が可能な4ゾーンクライメートコントロールを用意しており、すべての乗員に快適な寛ぎをもたらします。



リアにエグゼクティブクラスコンフォートプラスシートを装備すると、パッセンジャーシートアウェイ、アームレストヒーター、ホットストーンマッサージなどの先進機能に加え、左右両席でフットレストヒーターもご利用いただけます。すべてのランドローバー車と同様に美しく仕上げた空間には、極上の素材を惜しみなく使用しています。

レンジローパーロングホイールベースは、あらゆるディテールを妥協なく高め、最上級のラグジュアリーと洗練性を実現しています。



実際のシートには最新のクッションと緩衝材、シートカバーにはさらにソフトでなめらかなレザーを採用し、機能性を高めています。詳しくは、お近くのランドローバー正規ディーラーにお問い合わせください。



## PLUG-IN HYBRID ELECTRIC VEHICLE



世界的な環境意識の高まりに応えるために開発された、プラグインハイブリッド (PHEV)。P400eは、ダイナミックな走りと、レンジローバーならではのオン/オフロード性能を持ち合わせています。

先進の2.0リッター221kW (300PS) インジニウムガソリンエンジンと、105kWの高出力電動モーターを搭載し、最高出力297kW (404PS) を達成。モーターは、エンジンと併用したパラレルハイブリッド走行、手動で設定できるEVモード走行で電力を供給します。バッテリーは13kWhの大容量。市街地であればEVモードのみで走行可能です<sup>1</sup>。CO<sub>2</sub>排出量をゼロに抑えることもできます。

P400eのパワートレインは、車のデザインに違和感なく融合しています。充電ポイントはフロントグリルの目立たない位置にあり、電源へ簡単に接続して、ご自宅で夜間などに充電できます。

標準装備の家庭用充電ケーブルを使用して、バッテリーの充電が可能<sup>2</sup>。ご自宅以外での充電のために、専用の収納ケースとリテンションシステムを用いて、ラゲッジスペースにケーブルを搭載できます。

<sup>1</sup>駆動方式、エンジン性能や燃費の詳細については、Technical Specificationをご覧ください。CO<sub>2</sub>排出量および燃料消費率は、実際に装着するホイールやオプションによって異なります。標準装備のホイールでは最低値を達成できない場合があります。

<sup>2</sup>充電時間は、お住まいの国、電源、充電設備によって異なります。詳しくは、お近くのランドローバー正規ディーラーにお問い合わせください。

P400eではラゲッジスペース容量が狭くなります。詳しくは、48ページをご覧ください。

写真：Autobiography ロングホイールベース (アルバ)

P400eは、高度に洗練されたドライビングを堪能できます。モーターは、静止状態から最大のトルクを発生し、驚くほど静かな走りを実現。エンジンのトルクが必要な場合は、インテグレートドスタータージェネレーター (ISG) が瞬時に始動してモーターのトルクと完璧に融合し、ハイブリッドインテグレートドミッションを介してドライバーの意図をスムーズに伝えます。

PHEVは、ランドローバーならではのオフロード性能を受け継ぎ、状況によってはさらに強化しました。他のPHEV車と異なり、P400eの最大渡河水深はレンジローバー共通の900mm<sup>3</sup>。通常のエンジンに加えて、低速で瞬時に豊かなトルクを生み出すモーターの効果により、さまざまなオフロード走行で優れた力を発揮します。

モーターから瞬時に発生するトルクと高効率直噴ガソリンエンジンのトルクの組み合わせは、大排気量のガソリンまたはディーゼルエンジンに匹敵するほどパワフル。驚異的なオンロードパフォーマンス<sup>1</sup>を実現します。

利便性を高める機能として、充電中はデフロスターが働き、あらかじめキャビンを暖房しておくことで快適にドライブをスタートできます。補助ヒーターとエアコンコンプレッサーはともに高電圧バッテリーで稼働し、充電時または十分な電力を備えていれば、エンジンをかけることなく冷暖房を作動できます。

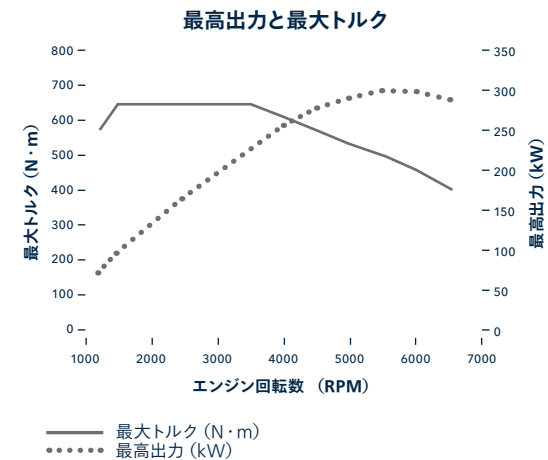

<sup>3</sup>渡河走行はエンジン稼働時のみ可能です。



## プラグインハイブリッド (PHEV)

パラレルハイブリッドモード (標準モード) では、モーターがエンジンとともに駆動力を供給します。105kWモーターとSi4インジウムガソリンエンジンはスムーズに切り替わり、エンジンが始動するとハイブリッドインテグレートドトランスミッションによって両方の駆動力が伝達されます。インテリジェントバッテリーマネジメント機能は、回生ブレーキの作動時やアクセルオフの際にエネルギーをバッテリーに蓄え、297kW (404PS) の出力を生み出すため十分な充電量を確保して、必要な時に卓越したパワーを発揮します。

パラレルハイブリッド方式の標準ドライビングモードでは、以下の2種類の充電管理機能を活用して、燃費とバッテリー充電を最適化できます。

**セーブ機能** – タッチスクリーンから選択できるこの機能は、バッテリーの充電が設定したレベル以下になることを防ぎます。これにより、ドライブの後半になっても快適にゼロエミッション走行を維持できます。また、回生ブレーキから得られるバッテリーの充電量が一定レベルを上回った場合、モーターのみを使用して効率的に走行します。

**エネルギー最適化予測 (PEO) 機能** – ナビゲーションシステムに目的地を入力すると、PEO機能が自動的に作動します。選択したルートの高差データを活用し、モーターとガソリンエンジンを最適に切り替えて燃費を向上します。

パラレルハイブリッドモードのほか、大容量バッテリーから駆動力を得るEVモードは、コンソールのボタンで選択が可能。蓄えた電力を使ってモーターのみで走行するので、低騒音のゼロエミッションドライブに理想的なモードです。モーターだけの駆動力よりもさらにパワーを必要とする場合や、バッテリーの充電量が走行を続けるのに不十分なレベルまで低下すると、ガソリンエンジンが始動します。

リモートプレミアム (31ページ参照) の専用機能を使用すると、P400eの操作性がさらに向上します。スマートフォンを使用して充電状況などの主要データを確認でき、エアコンの操作や充電時間の調整が行えます。



- 1 105KWのモーター  
高出力の105kW永久磁石同期モーターにより、効率よく動力を供給します。
- 2 インテグレートッドハイブリッドオートマチックトランスミッション  
モーターと内燃エンジン (ICE) をシームレスに切り替えます。
- 3 2.0リッターインジニウムエンジン  
ジャガー・ランドローバーの自社設計・開発によるアルミニウム製2.0リッター221kW (300PS) Si4インジニウムエンジン。従来のエンジンより軽量化し、さらに効率性を高めています。
- 4 13KWHの高電圧バッテリー  
大容量バッテリーを搭載。フル充電すれば、市街地走行はEVモードだけで十分です\*。
- 5 7KWの車載充電器  
強力な7kW車載充電器を使用して、バッテリー充電が可能です (所要時間は設備容量により異なります)。
- 6 インテグレートッドスタータージェネレーター (ISG)  
ガソリンエンジンのパワーが必要なとき、瞬時に始動します。
- 7 回生ブレーキ  
モーターを利用して減速時の運動エネルギーを回収し、高電圧バッテリーに蓄電できる電気エネルギーへと変換します。

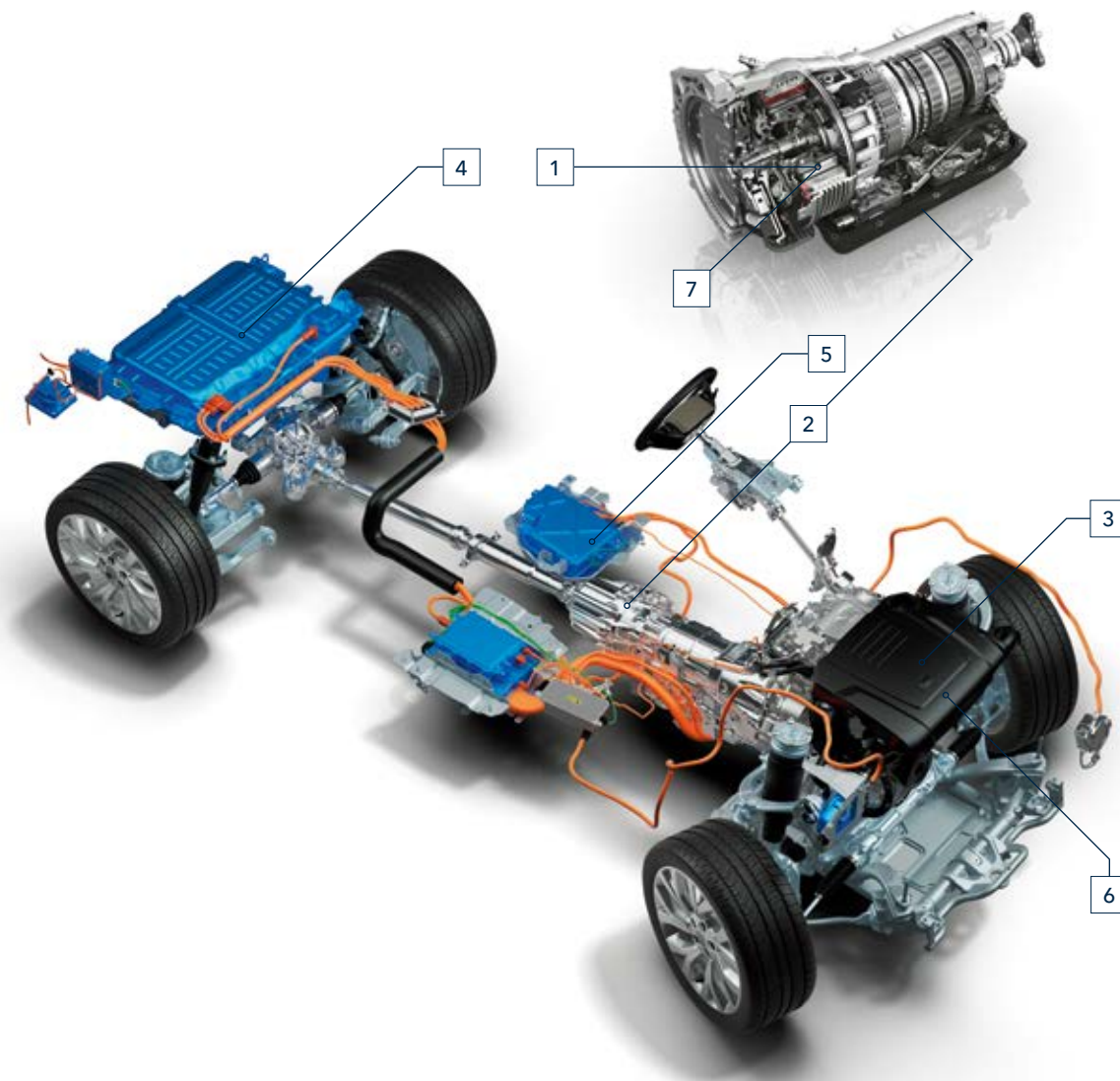

\*駆動方式、エンジン性能や燃費の詳細については、Technical Specificationをご覧ください。CO<sub>2</sub>排出量および燃料消費率は、実際に装着するホイールやオプションによって異なります。標準装備のホイールでは最低値を達成できない場合があります。

## ENGINES AND TRANSMISSION

パワーや走る喜びの追求から、燃費や洗練性の重視に至るまで、多彩なニーズに応えるエンジンを取り揃えました。すべてのエンジンにストップ/スタートテクノロジーとスマートリジェネレーティブチャージングシステムを搭載（P400eを除く）。減速時の運動エネルギーをバッテリーに充電して有効活用し、特に街中での燃費を向上します。

エンジンについて詳しくは、66～67ページをご覧ください。

## 8-SPEED AUTOMATIC TRANSMISSION

すべてのエンジンモデルに、8速オートマチックトランスミッションを搭載。クロスレシオの8速ギアが常に最適なギアを選択し、優れた燃費効率と加速性能を実現。ギアチェンジはほとんど感じ取れないほどにスムーズ。あなたのドライビングスタイルに合わせて、インテリジェントにシフトします。







# LEGENDARY BREADTH OF CAPABILITY

卓越したオン/オフロード性能を、余すことなく堪能できるレンジローバー。フルタイム全輪駆動（AWD）、ツインスピードトランスファーギアボックス、アダプティブダイナミクス、電子制御センターディファレンシャル、革新的なテレインレスポンスなどを標準装備しており、エキスパートはもとよりあらゆるドライバーに優れた効果をもたらします。オプションの多彩なオールテレインテクノロジーを導入することで、走行性能をさらに強化し、さまざまなニーズを満たすことができます。

## 電子制御エアサスペンション

卓越したホイールアーティキュレーションと安定性をもたらす最新の電子制御エアサスペンション。車高を敏速に調整して対角位置にあるホイールをリンクし、過酷な悪路でもすべての車輪で確実に路面をとらえます。さらに、リアサスペンション高を最大50mm下げることができ、重い荷物の積み降ろしも容易になります。これらの機能は、10インチタッチスクリーンまたはラゲッジスペースのボタンで操作するか、キーオフでのリモート操作も可能です。

また、走行状況や地形に合わせてドライバーと乗員をサポートする車高設定が選べます。標準車高より50mm低い設定から、最大75mmの車高アップ、過酷なオフロード走行時には80mmの車高アップが可能です。

スピードロワーリングシステムは、電子制御エアサスペンションを用いて走行中の車高を調整する機能。105km/hを超えると15mm車高を下げて、空気抵抗の低減と燃費の向上を図ります。

## ツインスピードトランスファーギアボックス ⊗ 電子制御センターディファレンシャル

ローギアの追加により、急勾配の坂道、オフロード走行、けん引などの際に優れた効果を発揮するツインスピードトランスファーギアボックス。速度と操作性を最適に保ち、卓越した力を発揮します。システムの核となる電子制御センターディファレンシャルは、前後のトルク配分を50:50とし、スリップが起こる前に車軸をロックします。



## テレインレスポンス

ランドローバー独自のテレインレスポンスは、走行状況に合わせてエンジン、ギアボックス、ディファレンシャル、シャシーシステムを最適に設定します。「コンフォート」「ダイナミック」「エコ」「草/砂利/雪」「泥/轍」「砂地」「岩場」の7つのモードを選択できます。

## テレインレスポンス2

テレインレスポンスの機能をさらに発展させたテレインレスポンス2は、走行状況を絶えずモニターして、エンジンやギアボックス、ディファレンシャル、サスペンションなどのセッティングを自動的に最適化。ドライバビリティとトラクション性能を高めます。システムは手動で無効にできます。

グレードや国によって、仕様・装備内容が異なる場合があります。ご利用いただける機能やオプションの詳細は、お近くのランドローバー正規ディーラーにお問い合わせください。

写真：Autobiography（バイロンブルー）

1



2

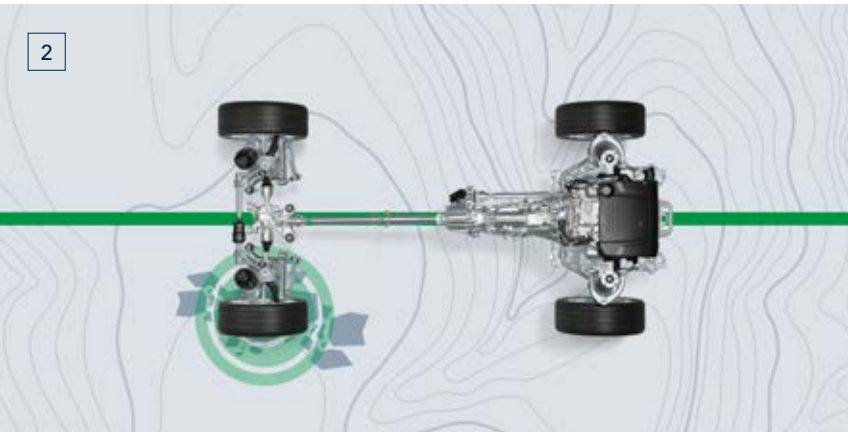

3

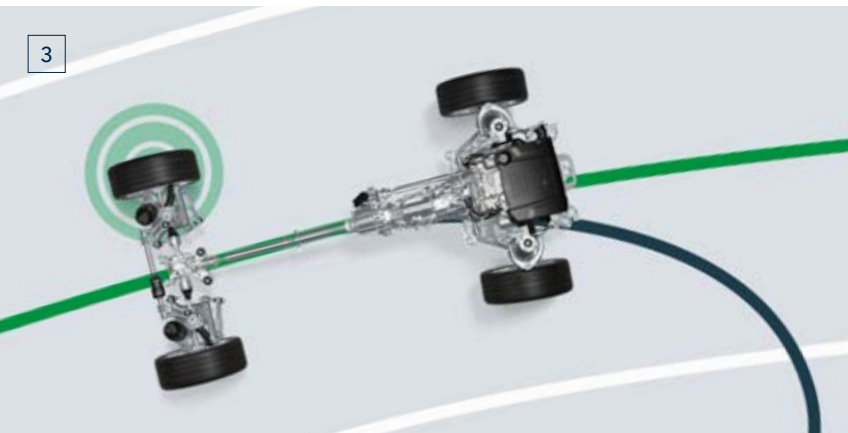

### アダプティブダイナミクス

ロングドライブでも距離を感じさせないほど、快適性を高めるアダプティブダイナミクス。車の動きを毎秒500回以上モニターして、ドライバーの操作や路面状況に瞬時に対応。快適でフラットな乗り心地をもたらすとともに、ボディロールを最小限に抑えます。また、システムはオフロード状況も検知し、必要に応じてダンピングを最適化。多彩な走行シーンで操作性を高めるとともに、ロングドライブでは快適性を保ち、ドライバーと乗員の疲労を低減します。

### アクティブロックングリアディファレンシャル

オン/オフロードを問わず、あらゆる天候状況で優れたトラクションを維持します。レンジローバーはフルタイム全輪駆動（AWD）と電子制御トラクションコントロール（ETC）を標準装備しており、前輪と後輪にトルクを最適に配分し、各ホイールに個別にブレーキをかけることでトラクションを向上。これに加えて、アクティブロックングリアディファレンシャルが、後輪の滑りを抑えてトラクションを最大限に引き出します。

左右のリアホイールの上に置かれたもう1つのマルチプレート湿式クラッチがほぼ瞬時にロックして、エンジンのパワーを余すことなく両輪に伝えます。特に、凍結路や濡れた草地などの滑りやすい路面とオフロード走行で効果を発揮します。コーナーの出口で内輪の負荷が弱まるときも、外側の車輪に伝わるトルクを増すことで最大のトラクションが得られます。

### ダイナミックレスポンス<sup>1</sup>

油圧式ロール制御によってハンドリングを向上するダイナミックレスポンス<sup>1</sup>。コーナリングの際にボディの傾きを低減して、優れたオンロード性能と快適な乗り心地をもたらします。前後の車軸を個別に制御することで、低速時の敏捷性を向上するとともに、高速での安定性とステアリングの精度を高めます。

1 安全性

2 究極の走破性

3 ドライビングフィール



## オールテレインプログレスコントロール<sup>2</sup>

先進のオールテレインプログレスコントロール (ATPC) は、ぬかるみ、湿った草地、凍結路や雪道、未舗装路などの滑りやすい状況で、あらかじめ設定した一定速度を維持します。システムは1.8km/hから30km/hの低速で、クルーズコントロールのように機能します。設定した速度を維持するので、ドライバーは障害物の回避などステアリング操作に集中できます。

## ロートラクションローンチ

濡れた路面、草地、雪道、凍結路などの滑りやすい状況で、最適なトルク制御を行い、スムーズかつ安全な発進をサポート。タッチスクリーンで設定できます。

## ヒルディセントコントロール

ランドローバーが特許を持つヒルディセントコントロール (HDC) により、走行困難な下り坂でも確実に車をコントロールできます。一定の速度を維持しながら、各ホイールに個別にブレーキをかけて安定走行をアシストします。

## ウェイドセンシング

オプションで装備できるこのランドローバー独自のシステムは、ドアミラーの超音波センサーを使用して、車両の最大渡河水深900mmに近づくとドライバーに警告。また、走行中の車体に対する水の高さと最大渡河水深を、リアルタイムでタッチスクリーンに表示します。360° サラウンドカメラ装備車でのみお選びいただけます。

<sup>1</sup>V8エンジン搭載車のみ。 <sup>2</sup>PHEVではご利用いただけません。  
写真: Autobiography (パイロンブルー)





## INFOTAINMENT

多彩な情報とエンターテインメントを堪能していただくため、レンジローバーは全車にInControlインフォテインメントシステムのTouch Pro Duoを標準装備。直感的に操作できる先進の統合テクノロジーが、より便利で快適なドライブをサポートします。



## TOUCH PRO DUO

標準で装備される10インチ高精細デュアルタッチスクリーンを備えたTouch Pro Duoは、必要な情報を表示しながら、その他の機能も同時に効率よく操作できます。上の画面でナビゲーションを操作し、下の画面でメディアを再生するといった使い方が可能です。キャビンとシートの温度調整も、マルチファンクションダイナミックダイヤルから行えます。エレガントな形状のステアリングホイールには、照明とともに現れるタッチスイッチを搭載。プログラム式のスイッチも含まれているため、お好みの機能を対応させることが可能です。



## インタラクティブドライバーディスプレイ

12.3インチ高精細インタラクティブドライバーディスプレイは、ナビゲーション・電話・メディアを含む各種情報、エンターテインメントやアクティブセーフティのデータなどを受信・表示します。高解像度の鮮明な画質、洗練された処理能力を備えており、スムーズな動作とシャープな表示を実現します。各機能には、インタラクティブドライバーディスプレイまたはTouch Pro Duoのタッチスクリーンからアクセスできます。



## ヘッドアップディスプレイ

運転を妨げることなく路面に集中できるオプションのヘッドアップディスプレイは、速度、ギアポジション、ナビゲーションの指示など主要データをフロントガラス上に表示します。フルカラーの高解像度グラフィックが鮮明に表示され、電話の発信や通話状況など、あらゆる情報が簡単に読み取れます。オン/オフの切り替えは、ドライバーが好みに応じて選択できます。



## リアシートエンターテインメントシステム

2台の10インチ高精細タッチスクリーンをフロントシート背面に取り付ける、オプションのリアシートエンターテインメント。その他、WhiteFire®デジタルワイヤレスヘッドフォンやHDMI、モバイル高解像度リンク (MHL)、USBの接続ポートも装備されます。



# CONNECTIVITY

車にいながら、シームレスかつ安全に外部と接続できる各種サービスをご用意。専用のアプリを使用すると、車から離れていてもInControlの機能を使用でき、これまでになく楽しい使い方が可能になります。

## STANDARD FEATURES

### 音声認識システム<sup>1</sup>

音声による指示で操作できるため、ドライバーはステアリングホイールから手を放す必要がなく、運転に集中できます。

### プロテクト

**ランドローバースマートロードサイドアシスタンス**—万が一、車が故障したときは、オーバーヘッドコンソールのボタンを押すか、リモートアプリを使用してランドローバースマートアシスタンスチームに直接依頼できます。

**SOS緊急コール**—重大な事故が発生した場合、緊急対応チームを自動で呼び出し、近くの緊急サービスに派遣を依頼します。

**走行履歴**—設定を有効にすると、経路や移動距離などの履歴が自動で記録されます。この情報をメールで送信し、経費の報告に活用することも可能です。

**車両ステータス**—燃費残量、走行可能距離、ドアとウインドウの開閉およびロック状態を確認できます。また、駐車した位置を表示して、車まで徒歩で戻るルートを確認することも可能です。

### ナビゲーションプロ

お気に入りの場所の保存、ピンチ&ズームによる操作が可能で、2Dまたは3Dの鮮明なマップの表示を選択できます。

### コネクトプロ<sup>2</sup>

リモートプレミアム、Wi-Fiホットスポットが含まれます。車内外で便利に利用でき、ドライバーも乗員もドライブを楽しみながら、優れた接続機能を使用できます。

プロサービスの内容:

- **リアルタイム交通情報**—リアルタイムの多彩なデータをもとに、目的地までの正確な交通状況を提供します。
- **オンラインメディア**—豊富なコンテンツが思いのままに。DeezerやTuneInなどを利用して、4,000万以上の楽曲と400万ものオンデマンドプログラムやポッドキャストがいつでも楽しめます。スマートフォンを介さず、車両から直接コンテンツにアクセスが可能に。シームレスな操作性を実現しました。

### リモートプレミアム<sup>3</sup>

離れた場所から車の各機能を確認・操作できる**リモートプレミアム**。多くのスマートフォン、Android Wear™やApple Watch®に対応しており、以下のサービスをご利用いただけます。

- **リモートロック/アンロック**—離れた場所からボタン操作で、ドアを施錠・解錠できます。リモートスマートフォンアプリの車両セキュリティ画面で「ロック」ボタンを押すだけで、ドアを施錠してアラームが起動。ドアミラーが格納され、ウインドウを閉めることができます。そして「アンロック」ボタンを押すと、ドアミラーが展開してヘッドライトが点灯。ハザードライトが2回点滅します。
- **リモートエアコン**—乗車前に車内の冷暖房をあらかじめ作動して、常に快適なキャビンに乗り込むことができます。
- **ビーブ音&フラッシュ**—ハザードライトとロービームのヘッドライトを点灯し、ビーブ音を鳴らすことで、混雑した駐車場などで自分の車を簡単に見つけられます。

<sup>1</sup>音声認識システムは、すべての言語内アクセントおよびすべての操作コマンドに対応しているわけではありません。<sup>2</sup>オンライン機能とWi-Fi接続のご利用には、データ接続のためにマイクロSIMカードのご契約が必要となります。4G Wi-Fiスポットとプロサービスには、ランドローバースマートアシスタンスチームによる保証期間終了後、追加のサブスクリプション契約が必要となるサービスが含まれています。ランドローバースマートロードサイドアシスタンスとリモートプレミアムは、ディーラー保証期間終了後、追加のサブスクリプション契約が必要となります。<sup>3</sup>InControlの機能、オプションおよびお取り扱いの有無は、国によって異なります。各国でのお取り扱いの有無、およびご利用規約については、お近くのランドローバースマートアシスタンスチームにお問い合わせください。

InControlの機能、オプションおよびお取り扱いの有無は、国によって異なります。各国でのお取り扱いの有無、およびご利用規約については、お近くのランドローバースマートアシスタンスチームにお問い合わせください。画面や操作手順など、InControlに関連して記載される情報や画像は、選択したオプションに応じて、ソフトウェアアップデート、バージョンおよびその他システム/外観の更新に伴い変更される場合があります。モバイルネットワークの接続は、すべての場所で保証されるものではありません。リモートアプリは、App Store / Google Playでダウンロードする必要があります。ドライバーは自身の安全が確保された状況でのみ車内機能を使用してください。ドライバーは、常に車両を安全に制御できる状態を保つ必要があります。

## リモートプレミアム – PHEV用の機能

- 充電状況 – 充電量とステータス、充電率、電源の状況、EV走行の予測航続距離など、バッテリーに関する主要なデータを最新の状態で確認できます。
- リモートコントロールアクション – スマートフォンにより、充電の開始と終了、最大充電時の設定を遠隔操作できます。

## スマートフォンパック

InControlインフォテインメントシステムの画面からも操作できるため、乗車中でもスマートフォンを接続してご利用いただけます。

利用できるアプリケーションの例:

- Android Auto™ – 安全性を重視した設計。シンプルで直感的なインターフェースのため、安全に操作できます。USBケーブルでAndroidスマートフォンを接続すれば、対応するアプリを車のタッチスクリーンから操作できます。
- Apple CarPlay® – 同様に安全性に配慮した設計となっており、ドライバーの注意を妨げません。iPhone®を車に接続すれば、マップ、メッセージ、ミュージックなどの対応アプリをタッチスクリーンから操作できます。

## OPTIONAL FEATURES

### セキュアトラッカー<sup>4</sup>

トラッキングテクノロジーを駆使して車両の盗難を警告。万一盗難にあった場合は、車両の位置情報を関係機関に通知して迅速な解決をアシストします。



<sup>4</sup>セキュアトラッカーは、ディーラー保証期間終了後、追加のサブスクリプション契約が必要となります。セキュアトラッカーのご利用にはリモートプレミアムが必要です。

画面や操作手順など、InControlに関連して記載される情報や画像は、選択したオプションに応じて、ソフトウェアアップデート、バージョンおよびその他システム/外観の更新に伴い変更される場合があります。モバイルネットワークの接続は、すべての場所で保証されるものではありません。リモートアプリは、App Store/Google Playでダウンロードする必要があります。ドライバーは安全が確保された状況でのみ車内機能を使用してください。ドライバーは、常に車両を安全に制御できる状態を保つ必要があります。

Bluetooth®のワードマークおよびロゴは、Bluetooth SIG, Inc.が所有する登録商標であり、ジャガー・ランドローバー・リミテッドは、これらのマークをライセンスに基づいて使用しています。利用可能なiPhone®については、お近くのランドローバー正規ディーラーにお問い合わせください。

Androidは、Google Inc.の商標です。Apple Watch®およびApple CarPlay®は、米国および他の国々で登録されたApple Inc.の商標です。

写真のTouch Pro Duoの画面は欧州仕様車のイメージです。実際の日本仕様とは一部異なります。

# AUDIO

車のキャビンは、お好きな音楽を楽しむのに絶好の場所。レンジローバーには、豊かなサウンド体験を堪能できる3種類のオーディオシステムをご用意しています。

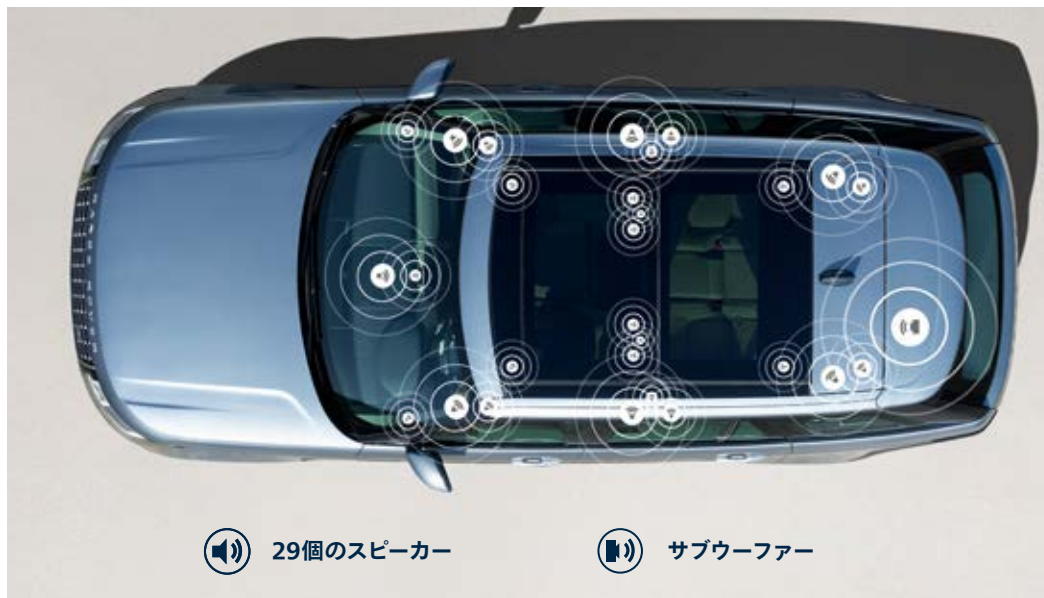

## MERIDIAN™ サウンドシステム

最適に配置された13個のスピーカーとデュアルチャンネルサブウーファーにより、澄みきった高音から深みのある低音まで、豊かなサウンド再生を実現します。

## MERIDIAN™ サラウンドサウンドシステム

19個のスピーカーとデュアルチャンネルサブウーファーを搭載し、臨場感あふれるライブパフォーマンスを生み出すシステム。MERIDIAN独自のTrifieldテクノロジーが、左右のセンターチャンネルとサラウンドチャンネルを完璧に融合。すべての乗員が上質なサウンド体験をどこまでもお楽しみいただけます。

## MERIDIAN™ シグネチャーサウンドシステム

臨場感あふれるサウンド再生で、車内のどの座席でも素晴らしい体験を満喫できます。世界初のTrifield 3Dテクノロジーによる新次元のサラウンドサウンドを、デュアルチャンネルサブウーファーを含む29個のスピーカーを搭載したシグネチャーサウンドシステムで実現。お気に入りの音楽の楽器や歌声がそのままに再現され、ドライブ中の車内が感動的な3D体験の場になります。

グレード	VOGUE	AUTOBIOGRAPHY	SVAUTOBIOGRAPHY DYNAMIC	SVAUTOBIOGRAPHY LONG WHEELBASE
MERIDIAN™ サウンドシステム	■	-	-	-
MERIDIAN™ サラウンドサウンドシステム	□*	■	-	-
MERIDIAN™ シグネチャーサウンドシステム	-	□	■	■

■標準装備 □メーカーオプション -設定なし

\*Vogue PHEVには、MERIDIAN™ サラウンドサウンドシステムを標準装備。

グレードや国によって、仕様・装備内容が異なる場合があります。



## MERIDIAN™

ランドローバーのオーディオパートナーであるMERIDIANは、1977年に英国ケンブリッジシャーで誕生以来、アクティブスピーカーや世界初のデジタルサラウンドサウンドプロセッサなど多くの先進技術を開発。そのテクノロジーとノウハウが、レンジローバーの卓越した音響環境の実現に活かされています。

独自のキャビン補正技術は、車内の形状と音響特性を解析し、不要なサウンドを排除。高度なアルゴリズムによって、あらゆる音楽でアーティストが意図したリズム、ビート、タイミングを忠実に再現します。レンジローバーの車内では、心躍るサウンド体験を一貫してお楽しみいただけます。



### デジタル信号処理

オーディオシステムのあらゆる要素を統合し、大型のスピーカーと同等の高音質を実現します。



### MERIDIAN™キャビン補正

MERIDIANのキャビン補正テクノロジーの高度なアルゴリズムにより、車内に正確な音場を再現します。



### MERIDIAN™デジタルディザリング

録音された音楽は、音質を維持するために一般的なデジタルフォーマットに変換されます。MERIDIANのデジタルディザリングは、デジタル信号の変換をスムーズに途切れることなく行い、最高の音質を維持。そのため、音質を損なうことなく、オリジナルの感動をお伝えすることができるのです。



### TRIFIELD™

MERIDIAN独自のTrifieldテクノロジーは、左右のセンターチャンネルとサラウンドチャンネルを完璧に融合。車内のどこにいても、コンサートホールにいるかのように音楽をお楽しみいただけます。



### TRIFIELD 3D

MERIDIANの実績あるTrifieldサラウンドサウンドテクノロジーをベースに開発された、世界初の車載Trifield 3Dが迫力ある音楽をお届けします。専用のハイトチャンネルが車内に3Dサウンドを展開し、高精細で豊かな音響体験をもたらします。

	MERIDIAN独自のテクノロジー	スピーカー	W
MERIDIAN™サウンドシステム		13	380
MERIDIAN™サラウンドサウンドシステム		19	825
MERIDIAN™シグネチャーサウンドシステム		29	1700

# DRIVER ASSISTANCE

## MAKING DRIVING EASIER

ドライバーと乗員のさらなる安全のために、標準装備、オプションまたはオプションパックの一部として、さまざまな革新的機能を搭載。そのすべてが、ドライブの楽しみをさらに広げるために設計されています。

### ドライブアシスト (標準装備)



レーンデパーチャーワーニング



アダプティブクルーズコントロール

- クルーズコントロール(スピードリミッター付): アクセルペダルから足を離しても車速を維持し、ドライブの疲れを軽減する機能です。設定した最高速度を超えないように車速を制限するスピードリミッターを採用。必要に応じて簡単にオン/オフ切り換えが可能です。
- エマージェンシーブレーキ: 車や歩行者との衝突を回避するシステム。走行中に衝突の危険を察知すると、ビジュアルとブザーでドライバーに警告します。5~80km/hの速度で正面からの衝突、5~60km/hで歩行者との衝突の危険をフロントカメラで監視。衝突が避けられないと判断した場合は、自動的にブレーキをかけて衝突時の衝撃を軽減します。
- レーンデパーチャーワーニング: 長距離ドライブの安全性を高める機能。方向指示器を出さずに車線から逸脱しそうになると、警告表示とステアリングホイールの振動でドライバーに注意を促します。

- アダプティブクルーズコントロール: 高速道路や渋滞での走行時に、先行車の減速と停止を検知して、安全な車間距離を維持します。また、先行車が完全に停止すると、キューアシスト機能によりスムーズに停止。渋滞時は、先行車の追従走行を自動的に開始します。アダプティブクルーズコントロールシステムは走行速度15km/hで起動。走行速度0~200km/hで継続作動します。
- ハイスピードエマージェンシーブレーキ: 先行車との衝突の危険を検知して、フォワードアラートを表示。ドライバーにブレーキをかけるよう警告します。ドライバーのブレーキが間に合わない場合は、自動的にブレーキをかけて衝突時の衝撃を軽減。10~160km/hでの走行時に作動します。

ドライバーは自身の安全が確保された状況でのみ車内機能を使用してください。ドライバーは、常に車両を安全に制御できる状態を保つ必要があります。

## OPTIONAL DRIVE PACKS

### ドライブパック



トラフィックサインレコグニション&アダプティブスピードリミッター

オプションのドライブパックは、安全なドライブや運転時に役立つ情報入手のためのさまざまな機能を提供します。

ドライブパックの装備:

- **ドライバーコンディションモニター:** ステアリングホイールの操作状況からドライバーの眠気や疲れの兆候を検知し、休憩を促します。
- **ブラインドスポットモニター:** ドライバーが目視できない車や急速に接近してくる車を検知するシステム。検知した側のドアミラーに小さな警告ライトが点灯します。また、危険が迫る側に方向指示器を出すと、警告ライトが点滅して注意を促します。
- **トラフィックサインレコグニション:** 道路上の情報を見逃すことがないよう、制限速度や追い越し禁止の標識をドライバーから見やすいインストールメントクラスターに表示。そして、検知した情報に応じて、アダプティブスピードリミッターが車速を調整します。
- **アダプティブスピードリミッター:** トラフィックサインレコグニションの情報をもとに、自動で制限速度を選択。低速の道路などで速度超過を検出すると、アクセルをオフにして制限内まで速度を落とします。ドライバーがブレーキをかけることでも、すぐに速度を落とせます。

### ドライブプロパック



ブラインドスポットアシスト

さらにリラックスしてドライブを楽しむためのオプションのドライブプロパック。ドライブパックのドライバーコンディションモニターとトラフィックサインレコグニションに加えて、以下の機能が含まれます。

- **レーンキープアシスト:** ウィンカー操作なしに走行レーンから逸脱するおそれがある場合に、自動的にステアリングホイールを制御して車体を走行レーンに戻します。
- **ブラインドスポットアシスト:** 衝突回避機能のひとつです。車線変更時にドライバーが目視できない車を検知すると、検知した側のドアミラーに小さな警告ライトが点灯。ステアリングホイールを制御して、接近する車から安全に離れるようにアシストします。
- **アダプティブクルーズコントロール:** 詳しくは、34ページをご覧ください。
- **ハイスピードエマージェンシーブレーキ:** 詳しくは、34ページをご覧ください。



## ENJOY STRESS-FREE PARKING

レンジローバーには、駐車などの操作をスムーズに行うための先進技術を搭載しています。縦列駐車や狭い場所での入出庫も簡単です。標準、オプションまたはオプションパックの一部でご提供します。

### パーキングアシスト (標準装備)



フロント/リアパーキングエイド

- フロント/リアパーキングエイド: スムーズで安全な駐車を支援する機能。ギアをリバースに入れるか手動でシステムをオンにすると、フロント/リアバンパーに設置したセンサーが作動。駐車の操作中は、タッチスクリーンの映像と音で、障害物との距離を示します。
- リアビューカメラ: 後退時の視界をサポートする機能。車のアウトラインと予測進路を後方映像に重ねてタッチスクリーンに表示するので、狭い場所での駐車も楽になります。トレーラーの連結時にも役立ちます。



360° サラウンドカメラ

- 360° サラウンドカメラ: ボディ各部に設置した4台のデジタルカメラによって、周囲360°の映像をタッチスクリーンに表示。同時にいくつかのビューを表示できるため、狭い場所や縁石沿いの駐車、交差点などで安全な取り回しをサポートします。

## OPTIONAL PARK PACKS

### パークパック



360° パーキングエイド

オプションのパークパックは、狭い場所や街中での運転を支援します。

- 360° パーキングエイド：車体各部に設置したセンサーが、バックギア選択時に自動的に作動し、車両のオーバーヘッドビューをタッチスクリーンに表示。手動でも作動が可能で、駐車の際はタッチスクリーン上の映像と音で、障害物との距離を知らせます。
- リアトラフィックモニター：バックで出庫するときに便利な機能です。左右両側から接近してくる車や歩行者を検知すると、ドライバーに警告。ビジュアルと警告音の両方でドライバーに注意を促すため、視界が遮られている場合でも車の背後に何があるか把握することができます。
- クリアイグジットモニター：後席の乗員が降車する際に、他の車や自転車などの接近を検知して注意を促します。乗員がドアハンドルを引いて車から出るときに危険を察知すると、リアドアの警告ライトが点滅します。

### パークプロパック



パークアシスト

パークプロパックを装備すると、狭い場所での出入庫、建物や他の車で周囲が見えづらい状況などで、安全かつ確実に操作することができます。パークパックに以下の機能が加わります。

- パークアシスト (360° パーキングエイドを含む)：縦列駐車や車庫入れをアシストするシステム。ドライバーはギアを選択し、アクセルとブレーキを操作するだけで駐車できます。画面表示と通知で操作をガイド。さらに、駐車位置から発進する際にも安全な操作をサポートし、駐車ストレスを軽減します。

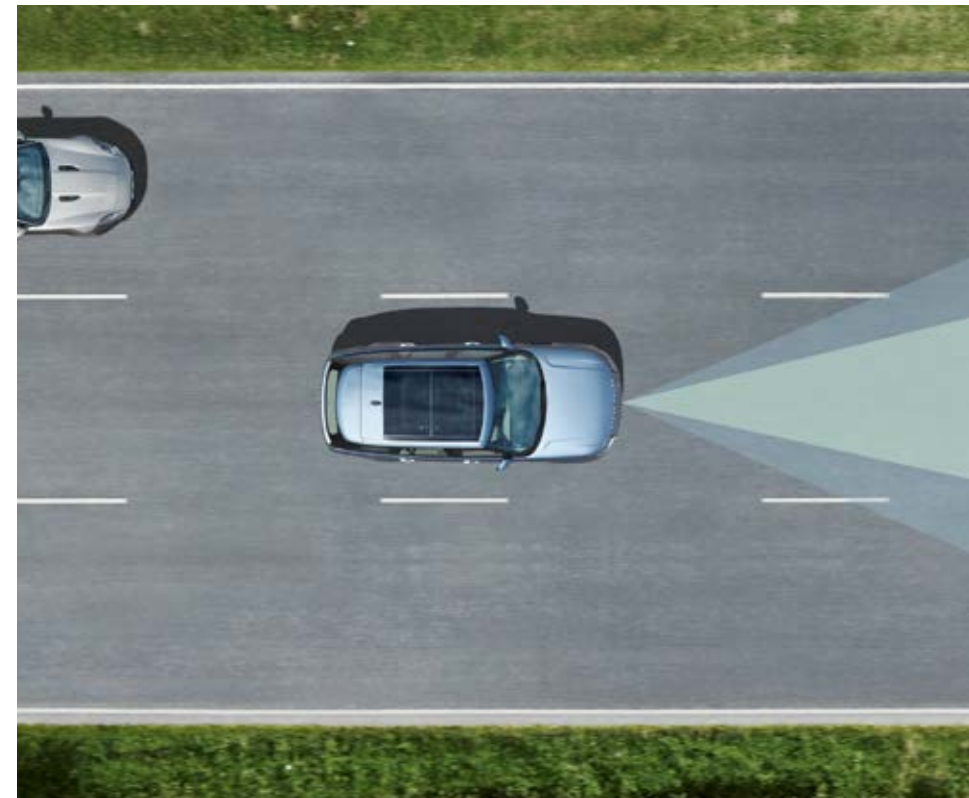

## DRIVER ASSIST PACK

オプションのドライバーアシストパックは、360° サラウンドカメラに加えて、ドライブプロパック (35ページ) やパークプロパック (37ページ) の多彩なドライバーアシスト機能をセレクト。アダプティブクルーズコントロール (ステアリングアシスト付) は、高速道路や渋滞時の運転をより安心、快適にする最新テクノロジーです。ドライバー自身の操作を減らし、運転の負担を軽減します。

  
フロントカメラ

  
フロントレーダー





### アダプティブクルーズコントロール（ステアリングアシスト付）

走行速度15km/hで起動。走行速度0~200km/hで継続作動する機能です。SETボタンを押してクルーズ機能開始。カメラとレーダーが連動して先行車と走行レーンをモニタリング。車両をレーン中央に維持し、先行車に合わせて減速、停止。混雑した道路状況でも、リラックスしてドライブをお楽しみいただけます。

アダプティブクルーズコントロール（ステアリングアシスト付）は、ドライバーの運転操作に連動します。ドライバーがステアリングホイールを握ると、ステアリング・ブレーキ・アクセル操作をサポート。ステアリングホイールから手を離すと、警告を発信します。手を離れたままにするとステアリングアシストは解除されますが、アダプティブクルーズコントロールは継続します。

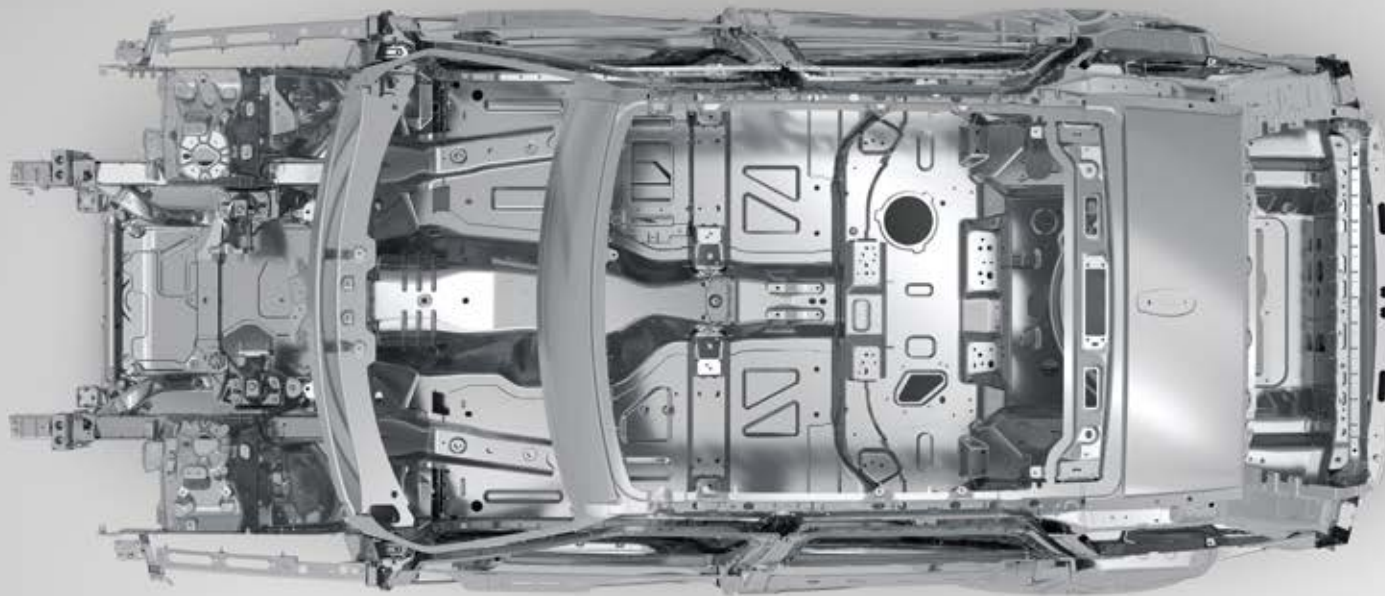

## EFFICIENT TECHNOLOGIES

### サステナブルのフィロソフィー

ランドローバーは、より環境に優しい素材を採用した車づくりを目指し、サステナビリティの実現に向けて廃棄物の削減、天然資源の節約に努めています。レンジローバーの開発プロセスでは、ライフサイクル全体を通じた評価を行い、85%にリサイクル/再生可能素材を使用。廃車時には材料の95%を再生できる設計になっています。

その革新的設計により、ボディパネルの製造プロセスから最大50%に独自のクローズドループ方式によるリサイクル素材を取り入れて、性能を大幅に向上させるとともに、ライフサイクルを通じたCO<sub>2</sub>排出量を削減しています。この循環型の供給システムでは、解体プロセスで廃棄アルミニウムを回収、分類して融解し、同等品質のパネルを生産。アルミニウムの一次原料の利用を減らしながら、最高水準の品質を維持しています。

## エンジンマニファクチャリングセンター

インジニウムエンジンの組立を行うジャガー・ランドローバーのエンジンマニファクチャリングセンターは、最高水準の環境性能 (BREEAM Excellent) を達成し、英国で最大規模のソーラーパネルを屋上に設置。22,600枚ものパネルを配置し、最大6.2MWの発電能力を持つこのシステムは、工場に必要な電力の30%以上を供給しています。

## スマートリジェネレーティブチャージングシステム

減速時の運動エネルギーを電気に変換してバッテリーに充電。有効活用することで、燃費の向上を図ります。

## CO<sub>2</sub>低減テクノロジー

レンジローバーのパワートレインでは、さまざまなCO<sub>2</sub>低減テクノロジーを採用しています。インテリジェントストップ/スタートは、燃費の向上、CO<sub>2</sub>排出量の削減を実現。最新のプラグインハイブリッドEV (PHEV) システムでも、卓越したパフォーマンスと効率性を両立しています。



駆動方式、エンジン性能や燃費の詳細については、Technical Specificationをご覧ください。CO<sub>2</sub>排出量および燃料消費率は、実際に装着するホイールやオプションによって異なります。標準装備のホイールでは最低値を達成できない場合があります。



## SAFETY

# SAFE AND SECURE

高度な車両設計と先進技術が実現したレンジローバーの揺るぎない安全性。オールアルミニウム製モノコックボディはクラス屈指の強度を誇り、高強度アルミニウムを用いたボディ構造は、衝突時にもセーフティセルへの侵入を最小限に抑えます。着座位置の高いコマンドドライビングポジションは、あらゆる状況で優れた視野をもたらします。前方と周囲をクリアに見渡し、歩行者や他の車を確認しやすいので、より安全で自信に満ちた操作を可能にします。

また、ドライバーと乗員を守るだけでなく、事故を未然に防ぐ多彩な機能を備えています。

**ダイナミックスタビリティコントロール (DSC)**：車両のダイナミクスを監視し、安定性を最大限に高める機能。エンジントルクを低減して適切なホイールにブレーキをかけ、アンダーステアとオーバーステアを抑えて正しい走行進路を維持します。

**アンチロックブレーキシステム (ABS)**：ブレーキング時に路面へのトラクションを最大に保ちながらロックを回避することで、車両の旋回能力を維持。制動距離を最短に縮めます。

**電子制御ブレーキディストリビューション (EBD)**：各車軸へのブレーキ力を自動で調整し、制動距離を最短にしなが安定性と操作性を維持します。



電子制御トラクションコントロール (ETC) : ホイールスピンを抑え、最適なトラクションと安定性を確保する、4輪電子制御トラクションコントロール (ETC) 。空転しているホイールへのトルクを抑えるとともに、必要に応じてブレーキを作動させます。

コーナリングブレーキコントロール (CBC) : コーナーでのブレーキングでグリップが限界に近づくと、各ホイールのブレーキを自動で調整する機能。車輪のロックアップや滑りを抑えることができます。

ロールスタビリティコントロール (RSC) : ダイナミックスタビリティコントロールに組み込まれた転倒防止機能。車の挙動とコーナーでの遠心力をモニターし、横転の危険性を検知すると、フロント外側のホイールにブレーキをかけて転倒を防止します。

エマージェンシーブレーキアシスト : 急ブレーキの踏み込みが不十分な場合、その状況を認識して制動力を最大化。ABSポンプでブレーキ圧を高め、緊急時にすばやく停止できるようにアシストします。

エマージェンシーストップシグナル : 衝突のリスクを低減するため、エマージェンシーストップシグナルシステムにより、急ブレーキ時にハザードライトを自動的に点灯させます。

ご家族全員の安全性を高めるため、リアシートの左右にチャイルドシート用のISOFIXアンカーポイントを設けています。シートベルトプリテンショナーは、正面衝突の際に乗員の体が前方に動くのを抑え、保護性能を高めます。さらに、運転席、助手席、サイドカーテン、胸部など包括的なエアバッグシステムも標準装備しています。

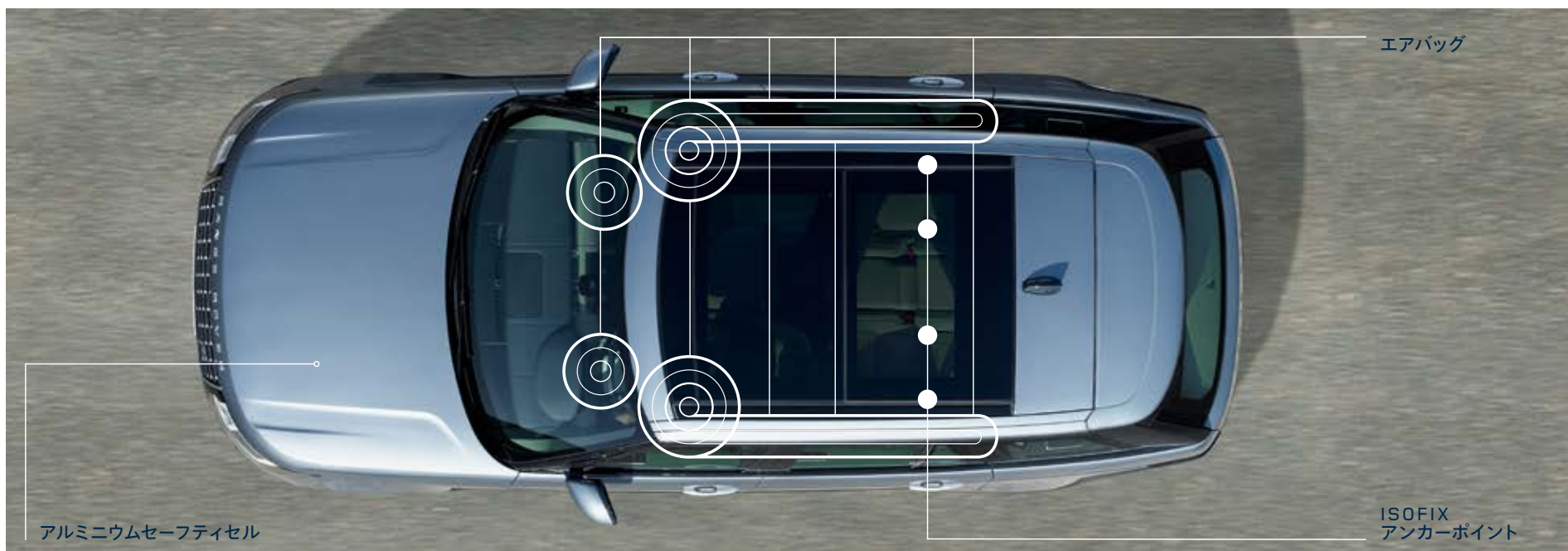







# LIGHTING TECHNOLOGY

あらゆる状況に対応するレンジローパーのLEDエクステリアライトには、シグネチャー付LEDヘッドライト、オートマチックヘッドライト、パワーウォッシャーを装備。LEDライトは長寿命でエネルギー効率に優れるとともに、自然光に近い光を再現して夜間運転の疲労を低減します。

さまざまな配光パターンにより最大限の明るさを保ちながら、他の車などへの影響を最小限に抑えます。

マトリックスLEDヘッドライトとピクセルLEDヘッドライトは、ともにアダプティブフロントライト (AFS) とアドバンスドドライビングビーム (ADB) を搭載。AFSは、市街地、郊外、高速道路、悪天候などさまざまな条件に合わせてライトビームを最適に調整します。そしてADBは、ハイビームとロービームの同時使用を可能にします。メインビームを微細な縦のストライプに分割するマトリックスLEDヘッドライトは、対向車の前方4エリアへの光をさえぎり、ロービームに切り替えることなく眩しさを抑えます。

オプションのピクセルLEDヘッドライト：マトリックスヘッドライトの約3倍のLEDを装備。最先端のヘッドライトテクノロジーとADB機能により、最高レベルの輝度を実現します。メインビームのパターンを縦横に分割することで、前方の複数の車両に対して4スポットの暗がりを投影して眩しさを抑えます。速度が上がると進行方向に向けてメインビームパターンを照射するベンディングライトも搭載しています。

オプションのピクセルレーザーLEDヘッドライト：ピクセルLEDヘッドライトの機能に加え、レーザーテクノロジーを活用。長距離レーザーは、標準LEDライトの5倍の輝度を持ち、特に長距離の直線で効果を発揮します。照明のない道路を80km/h以上で走行する際に作動して、500m以上のクリアな視界を確保します。



ヘッドライト	マトリックスLED ヘッドライト	ピクセルLED ヘッドライト	ピクセルレーザーLED ヘッドライト
1車両のLED数	52	142	144
アダプティブフロントライト (AFS)	■	■	■
マトリックスアドバンスドドライビングビーム (ADB)	■	-	-
ピクセルアドバンスドドライビングビーム (ADB)	-	■	■
ダイナミックベンディングライト	-	■	■
レーザーハイビーム	-	-	■
サインポストディミング (道路標識防眩機能)	■	■	■
ツーリストモード	-	■	■



自動車高調整機能 (50MM)



## VERSATILITY

# TRULY FLEXIBLE

### スムーズな乗降

毎日のドライブをより楽しく快適にする、多彩な機能を備えています。自動車高調整機能は、車高を50mm下げることによって車への乗り降りが楽になります。オプションのクリアゲジットモニターは、後席の乗員が降車するときに接近する車や自転車があると注意を促します。オプションのソフトドアクローズを装備すると、すべてのドアに静かに閉めるためのパワーラッチが搭載されます。

### 車内の温度調整

陽射しによる車内の温度上昇を防いでエアコンの稼働を抑えるため、乗員が車を降りてドアがロックされると、オートサンブラインド\*が自動的に閉まります。再びドアを開けると、ブラインドは元の位置に戻ります。オプションのイオン空気清浄テクノロジーは、ナノイー™テクノロジーによりキャビン内のアレルギー物質、ウイルス、バクテリア・臭いなどを低減。空気中の微粒子をイオン化し表面に吸い付くようにして、車内環境の清浄化に貢献します。そして、4ゾーンクライメートコントロールでは、運転席・助手席・後席左右の乗員が、それぞれ好みの設定に調整できます。

\*パノラミックルーフ装着車のみ。

ナノイー™は、パナソニック株式会社の商標です。

写真: Autobiography (ハイロンブルー)

## アクティビティキー

通常のキーを安全に車内に置いたまま、さまざまなスポーツ&レジャーを堪能できるオプションのアクティビティキー。リストバンド型のキーは、頑丈なラバー製で耐衝撃性に優れ、完全防水仕様。腕に装着したまま、乗馬や水泳など、さまざまなアクティビティが楽しめます。テールゲートのRANGE ROVERスクリプトにアクティビティキーをかざすと、車の施錠・解錠や通常のキーの有効・無効化が可能です。

## テールゲート

レンジローバー独自の分割式パワーテールゲートは、電動操作が可能で、上側のテールゲートはルーフのように日光や雨風をしのげるため、野外イベント時に役立ちます。ハンズフリーパワーテールゲートは、車やキーフォブに触れることなくラゲッジスペースを開閉できます。けん引のためのオプションを装着した場合でも、そのままテールゲートの開閉が可能です。リア車高調整は、テールゲートを開いたときにリアサスペンションを最大50mm下げて、ラゲッジスペースへのアクセスを容易にします。ランプアングルがより自然な角度になるため、荷物の積み降ろしが楽になります。







### ベンチシート



5シート

ドライ 707/707 リッター (SWB/LWB)	ウェット 900/900 リッター (SWB/LWB)
-------------------------------------	--------------------------------------



4シート

ドライ 1,102/1,167 リッター (SWB/LWB)	ウェット 1,317/1,397 リッター (SWB/LWB)
---	--



3シート

ドライ 1,299/1,396 リッター (SWB/LWB)	ウェット 1,526/1,645 リッター (SWB/LWB)
---	--



2シート

ドライ 1,694/1,856 リッター (SWB/LWB)	ウェット 1,943/2,142 リッター (SWB/LWB)
---	--

### インテリジェントシートカーゴモード/コンビエンスフォールド

インテリジェントシートカーゴモード – フロントシートを前方に移動すると、リアシートを電動で折り畳み可能。60:40ベンチシートのパワーリクライニングやロードスルー機能を装備し、スキーなど長い物の積載に便利です。リアエグゼクティブクラスシート搭載車に装備できるコンビエンスフォールドは、上部のタッチスクリーンまたはスマートフォンアプリ\*を操作して、リアシートの設定が可能。大きなショッピングバッグや重い荷物を抱えているときなどに便利です。

\*リモートプレミアムが必要です。

写真のインテリア：Autobiography（ネイビー/アイボリー） オプション装備は国によって異なります。  
P400eではラゲッジスペースのフロアが46mm高くなり、容量が最大100リッター少なくなります。

## リアエグゼクティブクラスシート



5シート

ドライ  
532/532  
リッター  
(SWB/LWB)

ウェット  
700/700  
リッター  
(SWB/LWB)

4シート

ドライ  
705/711  
リッター  
(SWB/LWB)

ウェット  
902/919  
リッター  
(SWB/LWB)

3シート

ドライ  
1,160/1,283  
リッター  
(SWB/LWB)

ウェット  
1,518/1,674  
リッター  
(SWB/LWB)

2シート

ドライ  
1,611/1,920  
リッター  
(SWB/LWB)

ウェット  
2,094/2,373  
リッター  
(SWB/LWB)

## 電源と収納

車内にはオプションで2個の電源ソケット、最大5個の12Vソケット、最大7個のUSBポートが設置可能。移動中にさまざまなデバイスを充電してご利用いただけます。また、すっきりとしたキャビンを保つために収納を増やし、フロントセンターコンソールのスマートフォン専用収納などを設けています。オプションのクーラーボックスをフロントセンターコンソールに装備すれば、よく冷えた飲み物をいつでもお楽しみいただけます。内部の温度は5°Cに保たれ、500mlのボトルを4本収納。急速冷蔵機能も備えています。









SPECIAL VEHICLE OPERATIONS

## SVAUTOBIOGRAPHY DYNAMIC

### EXTERIOR

ランドローバーのハイパフォーマンスモデル、ラグジュアリーエディション、カスタムオーダーなどを専門に手掛けるスペシャルビークルオペレーションズ部門 (SVO) が開発した SVAutobiography Dynamicは、高性能と豪華さを極めたモデルです。

その流れるようなラインとコンテンポラリーなデザインは、誰もが思わず振り返る存在感に満ちています。シャシー、ステアリング、エキゾースト、サスペンションを特別にチューニングするとともに、スタンダードモデルから車高を8mm低く設定。アグレッシブなスタンスが、内に秘めた強烈なパワーとパフォーマンスを予感させます。さらに、専用のグラフィットアトラスアクセント、ランドローバーブランドのレッドブレーキキャリパー、専用ホイールなどが、圧倒的なパフォーマンスを示唆しています。ひとたび走り出せば、新たな次元の胸高鳴るドライビングをどこまでも堪能できます。

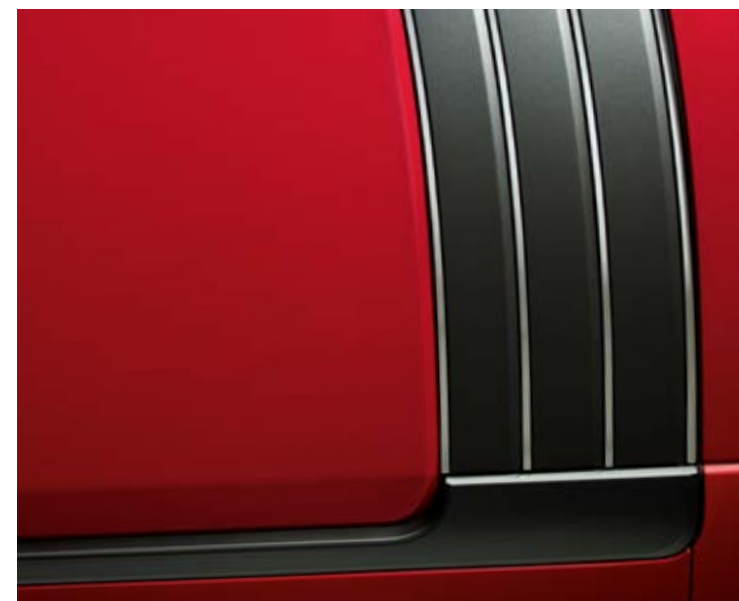

## INTERIOR

贅を尽くした快適さとスタイルを融合したSVAutobiography Dynamicの室内空間は、卓越したクラフトマンシップの結晶です。極上のダイヤモンドキルテッドレザーをはじめ、完璧な質感をキャビンの隅々にまで貫きました。ストップ/スタートボタン、フットペダルなど各部に施したローレット加工のフィニッシュが、洗練された雰囲気を醸し出します。さらに、ロータリーシフターやスチールウィーブカーボンファイバーフィニッシャーが、SVAutobiography Dynamicならではの雰囲気を醸し出しています。



写真のインテリア：SVAutobiography Dynamic (エボニー/ビンテージタン、エボニー/ビンテージタンシート、スチールウィーブカーボンファイバーパネル)

実際のシートには最新のクッションと緩衝材、シートカバーにはさらにソフトでなめらかなレザーを採用し、機能性を高めています。詳しくは、お近くのランドローバー正規ディーラーにお問い合わせください。







# SVAUTOBIOGRAPHY LONG WHEELBASE

## EXTERIOR

流行に左右されないクラフトマンシップの技術と、45年以上レンジローバーの設計を手掛けてきた経験による専門知識が、SVAutobiography ロングホイールベースの1台1台に結実。どこを見ても、優美な表情と細部への妥協なきこだわりが隔々にまで貫かれています。たとえば、フロントの個性的なグリルや、フロントとリアに施されたブライトクローム地のダークローレット加工仕上げによる「RANGE ROVER」スクリプト。贅沢なデザインエッセンスを取り入れた精巧な作り込みは、見るたびに所有する喜びを刺激することでしょう。

また、全長を200mm拡大しながらも、均整の取れたプロポーションを実現。ボディ同色サイドベントグラフィックには印象的なブライトクロームインサートのアクセントを添え、ドアハンドルサラウンドとテールゲートフィニッシャーもブライトクロームで統一しました。21インチまたは22インチのホイールを合わせれば、ラグジュアリーなデザインが完成します。

さらに、お好みのテイストに合わせてお選びいただける、デュオトーンカラーのエクステリアオプションをご用意。ウエストラインから上のサントリーニブラック、アルバ、またはアイガーグレーフィニッシュと合わせ、ウエストラインの下は8色\*から指定でき、高級感の漂う外観を演出します。



\*デュオトーンカラーは、SVAutobiography ロングホイールベースでの提供となります。  
デュオトーンの組み合わせについては、70ページをご覧ください。











## INTERIOR

ボタン操作ひとつで全開状態からスムーズに閉じるパワーローズリアドア。その中に広がるSVAutobiography ロングホイールベースの室内空間は、すべてが精巧で洗練され、ラグジュアリーの粋を極めています。リアセンターコンソールの収納式テーブルから、専用のダイヤモンドキルテッドステッチを施したレザーシート、リアセンターコンソールクーラーボックスに至るまで、すべてが贅沢で気品に満ちた雰囲気を醸成。目にするもの、触れるものすべてに、完璧なクオリティを追求しました。

ストップ/スタートボタン、ゼニスクロック、ロータリーシフター、アームレストアジャスターにも特別なノール加飾を施し、美しく仕上げています。革張りのパーセルシェルフとラゲッジスペース、コンフォートプラスエグゼクティブクラスシートを標準装備。ゆったりとリラックスしたドライブをお楽しみいただけます。

オプションとして、ラゲッジスペースの利便性を高めるパワーデプロイアブルラゲッジスペースフロア（ウッドパネルフィニッシュまたはカーペットフィニッシュ）やイベントシートなどもお選びいただけます。上質なレザーで仕立てた2席のイベントシートは、アウトドアなどの際にテールゲートに取り付けてお使いいただけます。

実際のシートには最新のクッションと緩衝材、シートカバーにはさらにソフトでなめらかなレザーを採用し、機能性を高めています。詳しくは、お近くのランドローバー正規ディーラーにお問い合わせください。

## SPECIFICATIONS



# CHOOSE YOUR GRADE

レンジローバーはそれぞれに特長な機能と装備を採用しています。あなたの理想の1台をお選びいただくために、このガイドをお役立てください。ここでは各グレードの標準装備をご紹介します。

landrover.co.jpのオンラインコンフィギュレーターで実際の仕上がりをご確認いただけます。



グレード	VOGUE	AUTOBIOGRAPHY	SVAUTOBIOGRAPHY DYNAMIC	SVAUTOBIOGRAPHY LONG WHEELBASE
スタンダードホイールベース	■	■	■	-
ロングホイールベース	■	■	-	■



## STANDARD FEATURES FOR ALL GRADE

## ダイナミクス

- 8速オートマチックトランスミッション
- ツインスピードトランスファーギアボックス
- 全輪駆動 (AWD)
- アダプティブダイナミクス
- 電動パワーステアリングホイール (EPAS)
- ダイナミックスタビリティコントロール (DSC)
- ロートラクションローンチ
- 電子制御トラクションコントロール (ETC)
- ロールスタビリティコントロール (RSC)
- コーナブレーキコントロール (CBC)
- 自動車高調整機能
- ヒルディセントコントロール (HDC)
- 電子制御エアサスペンション
- 電子パーキングブレーキ (EPB)
- 電子制御ブレーキディストリビューション (EBD)

## エクステリア装備

- アコースティックラミネート加工ウィンドスクリーン
- レインセンサー付オートワイパー
- リアウォッシュワイパー
- ウィンターワイパーパークポジション
- ヒートッドフロントスクリーン
- フロントガラス&プライバシーリアガラス (ラミネート加工)

## エクステリアライティング

- オートヘッドライト
- LEDヘッドライト (シグネチャー付)
- LEDテールライト
- カミングホームライト
- センターハイマウントストップライト
- パワーウォッシュャー

## ホイール&amp;タイヤ

- タイヤリペアシステム

## インテリア

- マルチファンクションステアリングホイール
- ステアリングホイールコラム (電動調整付)
- サンバイザー (イルミネーテッドバニティミラー付)
- パワーウィンドウ (ワンタッチ開閉&挟み込み防止機能付)
- グローブボックス (ロック付)
- フロント/リアカップホルダー
- フロント/リアグラブハンドル

## 利便性

- スタートボタン
- センターコンソール (収納&アームレスト付)
- 運転席&助手席アームレスト
- リアセンターアームレスト
- ラゲッジスペースライト
- トノカバー
- イージーローディング
- ラゲッジスペースマウント装備
- ハンズフリーパワーテールゲート

## インフォテインメント

- Touch Pro Duo
- 12.3インチインタラクティブドライバーディスプレイ
- ナビゲーションプロ
- プロテクト
- プロサービス&4G Wi-Fiホットスポット
- リモートプレミアム
- ボイスコントロール
- 電源ソケット
- USBソケット
- Bluetooth® 接続
- 地上波デジタルTV
- スマートフォンパック

## ドライバーアシスト

- エマージェンシーブレーキ
- クルーズコントロール (アクティブスピードリミッター付)
- フロント/リアパーキングエイド
- アダプティブクルーズコントロール (ストップ&ゴー付)
- 360° サラウンドカメラ

## 安全性

- エマージェンシーブレーキアシスト (EBA)
- 侵入センサー
- アンチロックブレーキシステム (ABS)
- コンフィギュラブルオートロック
- 高さ調整式シートベルト
- コンフィギュラブルシングルポイントエントリー
- パワーチャイルドロック
- ISOFIXチャイルドシート (リア)
- フロントエアバッグ (助手席乗員検知システム付)
- フロントサイドエアバッグ



VOGUE





VOGUE (標準に追加の装備)	
ダイナミクス	- テレインレスボンス
ホイール	- 20インチ "スタイル1065" 12スポーク (グロスシルバー)
エクステリア装備	- アトラスのグリルメッシュフェイルド&インナーサラウンド (ナルヴィックブラックフレーム) - アトラスのフロントバンパーアクセント - サテンのボディ同色フロントバンパーベントフィニッシャー - サテンのボディ同色サイドベントグラフィック&サイドアクセントグラフィック - トウアイカバー (アイガーグレー) - アトラスのテールゲートフィニッシャー - 自動防眩ドアマラー (電動格納、ヒータ&メモリー&アプローチライト付)
エクステリアライティング	- マトリックスLEDヘッドライト (シグネチャーデイトイムランニングライト付)
インテリア	- パーフォレイテッドウィンザーレザーシート - 20ウェイフロントシート (ヒーター付) およびパワーリクライニングリアシート (ヒーター付) - シャドウウォールナットパネル - モルジヌヘッドライニング - ヒーテッドステアリングホイール - カーペットマット - ツインブレードサンバイザー (イルミネーテッドバニティミラー付) - アルミニウムトレッドプレート (RANGE ROVERスクリプト入り)
利便性	- 3ゾーンクライメートコントロール - コンフィギュラブルアンビエントインテリアライト - ソフトドアクローズ - キーレスエントリー
インフォテインメント	- MERIDIAN™サウンドシステム
ドライバーアシスト	- レーンデパーチャーワーニング
ロングホイールベースの装備	- パノラミックルーフ - イルミネーテッドアルミニウムトレッドプレート (RANGE ROVERスクリプト入り) - 電動リアサイドウィンドウサンブラインド

AUTOBIOGRAPHY



SVAUTOBIOGRAPHY DYNAMIC







	AUTOBIOGRAPHY (標準に追加の装備)	SVAUTOBIOGRAPHY DYNAMIC (標準に追加の装備)
ダイナミクス	<ul style="list-style-type: none"> <li>- テレインレスボンス2</li> <li>- オールテレインプログレスコントロール (ATPC) (PHEVは非装備)</li> </ul>	<ul style="list-style-type: none"> <li>- テレインレスボンス2</li> <li>- オールテレインプログレスコントロール (ATPC) (PHEVは非装備)</li> <li>- ダイナミックレスボンス</li> <li>- レッドブレーキキャリパー</li> <li>- SVAutobiography専用インテグレートッドメタルテールパイプフィニッシャー</li> </ul>
ホイール	<ul style="list-style-type: none"> <li>- 21インチ "スタイル7001" 7スプリットスポーク (グロスシルバー)</li> </ul>	<ul style="list-style-type: none"> <li>- 21インチ "スタイル5005" 5スプリットスポーク (グロスダークグレー)</li> </ul>
エクステリア装備	<ul style="list-style-type: none"> <li>- アトラスのグリルメッシュフォイル&amp;インナーサ라운드 (ナルヴィックブラックフレーム)</li> <li>- アトラスのフロントバンパーアクセント&amp;フロントバンパーベントフィニッシャー</li> <li>- アトラスのサイドベントグラフィック&amp;サイドアクセントグラフィック</li> <li>- アトラスのドアハンドルサ라운드</li> <li>- トウアイカバー (アイガーグレー)</li> <li>- アトラスのテールゲートフィニッシャー</li> <li>- スライディングパノラミックルーフ</li> <li>- 自動防眩ドアミラー (電動格納、ヒーター&amp;メモリー&amp;アプローチライト付)</li> </ul>	<ul style="list-style-type: none"> <li>- SVAutobiography専用グリル: グラファイトアトラスグリルメッシュフォイル (ブライトクロームインサート、ブライトクロームインナーサ라운드、ナルヴィックブラックフレーム)</li> <li>- グラファイトアトラスのフロントバンパーアクセント&amp;フロントバンパーベントフィニッシャー</li> <li>- グラファイトアトラスのサイドベントグラフィック (ブライトクロームインサート)&amp;グラファイトアトラスのサイドアクセントグラフィック</li> <li>- ブライトクロームのドアハンドルサ라운드</li> <li>- インダスシルバーのトウアイカバー</li> <li>- グラファイトアトラスのテールゲートフィニッシャー</li> <li>- ブラックコントラストルーフ</li> <li>- スライディングパノラミックルーフ</li> <li>- 自動防眩ドアミラー (電動格納、ヒーター&amp;メモリー&amp;アプローチライト付)</li> </ul>
エクステリアライティング	<ul style="list-style-type: none"> <li>- ピクセルLEDヘッドライト (シグネチャー付)</li> </ul>	<ul style="list-style-type: none"> <li>- ピクセルレーザーLEDヘッドライト (シグネチャー付)</li> </ul>
インテリア	<ul style="list-style-type: none"> <li>- パーフォレイテッドセミアニリンレザーシート</li> <li>- 24ウェイフロントシート (マッサージ、ヒーター&amp;クーラー付) およびリアエグゼクティブクラスシート</li> <li>- サテンストレートウォールナットパネル</li> <li>- スエードクロスヘッドライニング</li> <li>- ヒーテッドステアリングホイール</li> <li>- プレミアムカーペットマット</li> <li>- ツインブレードサンバイザー (イルミネーテッドバニティミラー付)</li> <li>- イルミネーテッドアルミニウムトレッドプレート (Autobiographyスクリプト入り)</li> </ul>	<ul style="list-style-type: none"> <li>- キルテッドパーフォレイテッドセミアニリンレザーシート</li> <li>- 24ウェイフロントシート (マッサージ、ヒーター&amp;クーラー付) およびリアエグゼクティブクラスコンフォートプラスシート</li> <li>- スチールウィーブカーボンファイバートリムフィニッシャー</li> <li>- パーフォレイテッドレザーヘッドライニング</li> <li>- ヒーテッドステアリングホイール</li> <li>- プレミアムカーペットマット</li> <li>- ツインブレードサンバイザー (イルミネーテッドバニティミラー付)</li> <li>- イルミネーテッドアルミニウムトレッドプレート (SVAutobiographyのスクリプトイルミネーション)</li> <li>- SVAutobiographyペダル (ローレット加工)</li> </ul>
利便性	<ul style="list-style-type: none"> <li>- 4ゾーンクライメートコントロール</li> <li>- コンフィギュラブルアンビエントインテリアライト</li> <li>- ソフトドアクローズ</li> <li>- キーレスエントリー</li> </ul>	<ul style="list-style-type: none"> <li>- 4ゾーンクライメートコントロール</li> <li>- コンフィギュラブルアンビエントインテリアライト</li> <li>- ソフトドアクローズ</li> <li>- キーレスエントリー</li> </ul>
インフォテインメント	<ul style="list-style-type: none"> <li>- MERIDIAN™ サラウンドサウンドシステム</li> </ul>	<ul style="list-style-type: none"> <li>- MERIDIAN™ シグネチャーサウンドシステム</li> </ul>
ドライバーアシスト	<ul style="list-style-type: none"> <li>- レーンデパーチャーワーニング</li> </ul>	<ul style="list-style-type: none"> <li>- レーンキープアシスト</li> <li>- ブラインドスポットアシスト</li> <li>- ドライバーコンディションモニター</li> <li>- パークアシスト</li> <li>- 360° パーキングエイド</li> <li>- クリアイグジットモニター</li> <li>- リアトラフィックモニター</li> <li>- トラフィックサインレコグニション&amp;アダプティブスピードリミッター</li> </ul>
ロングホイールベースの装備	<ul style="list-style-type: none"> <li>- 電動リアサイドウィンドウサンブラインド</li> <li>- CD/DVDプレーヤー</li> <li>- 10インチリアシートエンターテインメントシステム</li> </ul>	

# SV AUTOBIOGRAPHY LONG WHEELBASE

どこまでも精巧に仕上げられたレンジローバーSVAutobiography ロングホイールベース。ラグジュアリーを極めたこのモデルには特別なインテリアやエクステリアがさまざまに装備され、洗練性と優美さをさらなる高みへ引き上げるオプション装備も豊富に用意されています。





SVAUTOBIOGRAPHY LONG WHEELBASE

ダイナミクス	<ul style="list-style-type: none"> <li>- テレインレスボンズ2</li> <li>- オールテレインプログレスコントロール (ATPC)</li> <li>- ダイナミックレスボンズ</li> </ul>	<ul style="list-style-type: none"> <li>- <b>グロスブラックブレイキキャリパー</b></li> <li>- SVAutobiography専用インテグレートドメタルテールパイプフィニッシャー (565PS V8エンジン仕様)</li> </ul>
ホイール	<ul style="list-style-type: none"> <li>- <b>21インチ "スタイル7006" 7スポーク (ハイグロスポリッシュドフィニッシュ) -</b></li> </ul>	<ul style="list-style-type: none"> <li>- タイヤリペアキット</li> </ul>
エクステリア	<ul style="list-style-type: none"> <li>- SVAutobiography専用グリル (アトラスグリルメッシュフォイル、ブライتكロームインサート、ブライتكロームインナーサラウンド、ナルヴィックブラックフレーム)</li> <li>- アトラスのフロントバンパーアクセント&amp;フロントバンパーベントフィニッシャー</li> <li>- ボディ同色サイドベントグラフィック (ブライتكロームインサート) &amp;アトラスのサイドベントグラフィック</li> <li>- ブライتكロームのドアハンドルサラウンド</li> </ul>	<ul style="list-style-type: none"> <li>- インダスシルバーのトウアイカバー</li> <li>- <b>ブライتكロームのテールゲートフィニッシャー</b></li> <li>- ヒーテッドウィンドスクリーン</li> <li>- フロントガラス&amp;プライバシーガラス (ラミネート加工)</li> <li>- パノラミックルーフ</li> <li>- 自動防眩アマミラー (電動格納、ヒーター&amp;メモリー&amp;アプローチライト付)</li> </ul>
エクステリアライト	<ul style="list-style-type: none"> <li>- ピクセルレーザーLEDヘッドライト (シグネチャー付)</li> </ul>	
インテリア	<ul style="list-style-type: none"> <li>- キルテッドパーフォレイテッドセミアニリンレザーシート</li> <li>- 24ウェイフロントシート (マッサージ、ヒーター&amp;クーラー付) およびリアエグゼクティブクラスコンフォートプラスシート (固定式センターコンソール付)</li> <li>- サテンサントスパリアサンダーパネル</li> <li>- パーフォレイテッドレザーヘッドライニング</li> <li>- 収納式テーブル (レザー仕様)</li> <li>- クーラーボックス (フロントセンターコンソール&amp;リアシート)</li> </ul>	<ul style="list-style-type: none"> <li>- ヒーテッドステアリングホイール</li> <li>- <b>レザーバイディング付モヘアマット</b></li> <li>- ツインブレードサンバイザー (イルミネーテッドパニティミラー付)</li> <li>- イルミネーテッドアルミニウムトレッドプレート (SVAutobiographyのスク립トイルミネーション)</li> <li>- SVAutobiographyペダル (ローレット加工)</li> <li>- <b>フルレンジリアセンターコンソール (ゼニスクロック付)</b></li> </ul>
その他装備	<ul style="list-style-type: none"> <li>- 4ゾーンクライメートコントロール</li> <li>- コンフィギュラブルアンビエントインテリアライト</li> <li>- ハンズフリーパワーテールゲート</li> </ul>	<ul style="list-style-type: none"> <li>- <b>パワークローズリアドア (全開状態から全閉)</b></li> <li>- キーレスエントリー</li> <li>- ソフトドアクローズ</li> </ul>
インフォテインメント	<ul style="list-style-type: none"> <li>- MERIDIAN™シグネチャーサウンドシステム</li> </ul>	<ul style="list-style-type: none"> <li>- 地上波デジタルTV</li> </ul>
ドライバーアシスト	<ul style="list-style-type: none"> <li>- レーンキープアシスト</li> <li>- ブラインドスポットアシスト</li> <li>- ドライバーコンディションモニター</li> <li>- アダプティブクルーズコントロール</li> </ul>	<ul style="list-style-type: none"> <li>- パークアシスト</li> <li>- 360° パーキングエイド</li> <li>- クリアイグジットモニター</li> <li>- リアトラフィックモニター</li> <li>- トラフィックサインレコグニション&amp;アダプティブスピードリミッター</li> </ul>





## CHOOSE YOUR ENGINE

### WHICH ENGINE IS RIGHT FOR YOU?

エンジンの選択でお悩みになる方も多くでしょう。お客様の重視する点やドライビングスタイルによって、選ぶエンジンは異なります。ディーゼルエンジンではパワフルな走りが味わえます。トルクが太く、よりスムーズな走りが特長です。さらに燃費に優れ、郊外の長距離走行でその差を実感いただけます。一方、ガソリンエンジンに比べて騒音・振動・ハーシュネスが大きく、メンテナンスコストもより高くなります。一方、ガソリンエンジンは回転が滑らかで、短距離走行時の燃費に優れています。プラグインハイブリッドEV (PHEV) は低速では完全な電気駆動で走行し、長距離では内燃エンジンにより走行します。

### DIESEL ENGINES

#### TDV6

ターボチャージドディーゼルエンジンは最高出力190kW (258PS)、最大トルク600N・mを実現。優れた走行性能とパワー、トルクの太さが特長です。

- ジャガー・ランドローバーが世界に先駆けて開発した、パラレルシーケンシャルツインターボチャージャー。プライマリーターボにセラミックボールベアリングを採用することで摩擦を軽減し、高いスロットレスポンスを実現しました。
- 切り替え式のクーラントポンプと2ステージオイルポンプを採用。熱エネルギーを制御し、運転効率を向上させます。
- ビエゾコモンレール燃料噴射システムによって、噴射される燃料の量を精密にコントロールし、混合気を均一化。燃焼効率を高め、CO2排出量を低減します。
- これらのテクノロジーで高い効率性を実現し、優れたパフォーマンスを発揮します。



## PETROL ENGINES

### V8 SUPERCHARGED PETROL

出力386kW (525PS)、トルク625N・mの5.0リッターV8スーパーチャージドガソリンエンジンは、究極の洗練性と一体感に満ちたパフォーマンスを発揮します。

- 軽量オールアルミニウムのコンパクト設計で、内部摩擦を大幅に低減。
- 最先端のエンジンマネジメントシステムによって稼働を最適化。さらに、燃焼室中央に取り付けた、マルチホール、スプレーガイド式直噴システムとともに高圧直噴システムも搭載。
- 第6世代のツインボルテックスシステム (TVS) スーパーチャージャーにより、優れた熱力学効率と最小限のノイズレベルを実現。スーパーチャージャーが5.0Lエンジンのパフォーマンスを最大限に引き出し、リニアなトルク特性で卓越したパワーを発揮します。
- これらすべての技術が相まった、パワフルかつ洗練性の高いドライブトレインは、スポーティで心踊る走り、ラグジュアリーで上質な乗り心地を両立しています。

### V8 SUPERCHARGED 565PS

SVAutobiography Dynamic、SVAutobiographyロングホイールベース専用の5.0リッターV8スーパーチャージドガソリンエンジン。最高出力415kW (565PS)、最大トルク700N・mにパワーアップしました。この驚異的な性能は、エンジン全体およびマネジメントシステムの再構成により実現しました。レーシングカーを彷彿とさせる高回転サウンドを響かせます。最大トルクは3,500~5,000rpmで発生します。詳しくは、V8スーパーチャージドガソリンエンジンをご覧ください。

## ☞ CHOOSE YOUR EXTERIOR

### SELECT YOUR ROOF

メタルルーフ<sup>1</sup>のほか、パノラミックルーフまたはスライディングパノラミックルーフを装着すると、キャビンに自然の光をたっぷり取り入れることができます。パノラミックルーフは、開放感あふれるドライブを演出。スライディングパノラミックルーフをフルオープンにすると、車内と外の世界がつながります。ボディ同色、ナルヴィックブラックのコントラストルーフも揃えており、エクステリアも印象的に引き立ちます。メタルルーフとパノラミックルーフともに、すべてのカラーに対応しています。



パノラミックルーフ  
オプション<sup>2</sup>



スライディングパノラミックルーフ  
オプション



ボディ同色ルーフ  
標準



ブラックコントラストルーフ  
オプション





## SELECT YOUR PAINT COLOUR

オプションで、特別に調合されたウルトラメタリックおよびスペシャルエフェクトのプレミアムカラーを豊富にご用意しました。さらに、Bespoke by SVOでは、Match-to-Sampleサービスを利用し、お客様のご要望にきめ細かく応えるカラーコンビネーションとフィニッシュをご提供します。スペシャルエフェクトカラーではグロスフィニッシュの他、追加オプションのサテンマットフィニッシュもお選びいただけます。SVAutobiography ロングホイールベースでは、8種類の標準コンビネーションからなる専用のデュオトーンカラーを利用可能。また、個性をより際立たせるプレミアムカラーバレットのオプションもお選びいただけます。

landrover.co.jpのオンラインコンフィギュレーターで実際の仕上がりをご確認いただけます。

### ソリッド



ナルヴィックブラック



フジホワイト

### メタリック



サントリーニブラック

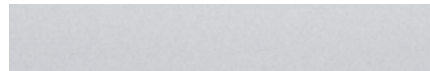

ユーロンホワイト



アイガーグレー



インダスシルバー



バイロンブルー



ポルトフィーノブルー



フィレンツェレッド<sup>3</sup>



ロゼットレッド

### プレミアムメタリック



カルパチアングレー



シリコンシルバー

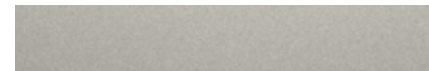

アルバ

<sup>3</sup>コントラストルーフの標準。SVAutobiography Dynamicのみ。



## SPECIAL VEHICLE OPERATIONS

### SVO PREMIUM PAINT PALETTE

特別に調合されたオプションのウルトラメタリックおよびスペシャルエフェクトのプレミアムカラーを豊富にご用意しました。ランドローバーが誇る最先端のSVO施設が開発した、最新のハイテクカラーです。さらに、Bespoke by SVOでは、Match-to-Sampleサービスを利用し、お客様のご要望にきめ細かく応えるカラーコンビネーションとフィニッシュをご提供します。すべてのスペシャルエフェクトカラーで、グロスフィニッシュまたは追加オプションのサテンマットフィニッシュをお選びいただけます。SVAutobiography ロングホイールベースでは、8種類の標準コンビネーションからなる専用のデュオトーンカラーを利用可能。また、個性をより際立たせるプレミアムカラーパレットのオプションもお選びいただけます。

landrover.co.jpのオンラインコンフィギュレーターで実際の仕上がりをご確認いただけます。

#### ウルトラメタリック



リグリアンブラック



ボスポラスグレー<sup>1</sup>



ブリティッシュレーシンググリーン<sup>1</sup>



マダガスカルオレンジ<sup>1</sup>



リオゴールド<sup>1</sup>



メスカリートブラック



スカフェルグレー<sup>1</sup>



バルモラルブルー<sup>1</sup>



ペロシティブルー<sup>1</sup>



ヴェルビエシルバー<sup>1</sup>



ボレアリスブラック



ウィンドワードグレー<sup>1</sup>



デザインディープレッド<sup>1</sup>



フラックスシルバー<sup>1</sup>



エーテルフロストシルバー<sup>1</sup>

#### スペシャルエフェクト



スペクトラルブリティッシュレーシンググリーン<sup>1</sup>



スペクトラルレーシングレッド<sup>1</sup>



スペクトラルブルー<sup>1</sup>



メリベルホワイトパール<sup>1</sup>



ヴァロワールパールホワイト<sup>1</sup>

#### デュオトーン



サントリーニブラック / アイガーグレー

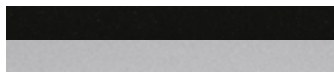

サントリーニブラック / インダスシルバー

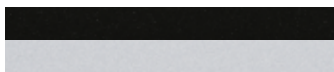

サントリーニブラック / ユーロンホワイト



アルバ / シリコンシルバー

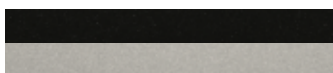

サントリーニブラック / アルバ



サントリーニブラック / ロゼットレッド



サントリーニブラック / ボルトファイブルー



アイガーグレー / カルパチアングレー



## SELECT YOUR RANGE ROVER DESIGN PACK

レンジローバーのエクステリアを引き立てる2つのデザインパック、シャドーエクステリアパックとブラックエクステリアパックをご用意しました。いずれも個性的なディテールで、レンジローバーならではの洗練性をさらに際立たせます。

### シャドーエクステリアパック



#### Vogue、Autobiographyのオプションパック

- シャドーアトラスボンネット&テールゲートスク립ト
- シャドーアトラスグリルメッシュフオイル、インナーサラウンド&フレーム
- シャドーアトラスフロントバンパーベントフィニッシャー<sup>2</sup>&フロントバンパーアクセント
- シャドーアトラスドアハンドルサラウンド<sup>2</sup>
- シャドーアトラスサイドベントグラフィック&サイドアクセントグラフィック
- シャドーアトラステールゲートフィニッシャー

### ブラックエクステリアパック



#### Vogue、Autobiographyのオプションパック

- ナルヴィックブラックボンネット&テールゲートスク립ト
- ナルヴィックブラックグリルメッシュフオイル、インナーサウンド&フレーム
- ナルヴィックブラックフロントバンパーベントフィニッシャー<sup>2</sup>&フロントバンパーアクセント
- ナルヴィックブラックフロントトウアイカバー
- ナルヴィックブラックドアミラーキャップ
- ナルヴィックブラックドアハンドルサラウンド<sup>2</sup>
- ナルヴィックブラックサイドベントグラフィック&サイドアクセントグラフィック
- ナルヴィックブラックテールゲートフィニッシャー
- 21インチまたは22インチアロイホイール (グロスブラック)

<sup>2</sup>Autobiographyのみ。

グレードや国によって、仕様・装備内容が異なる場合があります。ご利用いただける機能やオプションの詳細は、お近くのランドローバー正規ディーラーにお問い合わせください。



## ☞ CHOOSE YOUR WHEELS

17種類の中から好みのホイールスタイルをお選びいただけます。サイズは19インチから22インチまでご用意。印象的なデザインでエクステリアを個性的に仕立てます。  
装着可能なホイールの詳細は、[landrover.co.jp](http://landrover.co.jp)のオンラインコンフィギュレーターでご確認いただけます。



19インチ "スタイル5001"  
5スプリットスポーク (グロスシルバー)



20インチ "スタイル1065"  
12スポーク (グロスシルバー)



21インチ "スタイル7001"  
7スプリットスポーク (グロスシルバー)



21インチ "スタイル6002"  
6スポーク (グロスシルバー)



21インチ "スタイル9001"  
9スポーク (グロスブラック) (1)



21インチ "スタイル5005"  
5スプリットスポーク (グロスダークグレー)



21インチ "スタイル7001"  
7スプリットスポーク (グロスライトシルバー  
コントラストダイヤモンドターンドフィニッシュ)



21インチ "スタイル6002"  
6スポーク (グロスライトシルバー  
コントラストダイヤモンドターンドフィニッシュ)



21インチ "スタイル7006"  
7スポーク  
(ハイグロスグレー  
ポリッシュエドフィニッシュ)



22インチ "スタイル9012"  
9スプリットスポーク  
(グロスブラック) (1)



22インチ "スタイル9012"  
9スプリットスポーク (グロスダークグレー  
コントラストダイヤモンドターンドフィニッシュ)



22インチ "スタイル5004"  
5スプリットスポーク (グロスシルバー)



22インチ "スタイル5004"  
5スプリットスポーク (グロスブラック) (1)



22インチ "スタイル7007"  
7スプリットスポーク (グロスダークグレー  
コントラストダイヤモンドターンドフィニッシュ)



22インチ "スタイル7018"  
7スプリットスポーク (グロスライトシルバー  
ダイナミックポリッシュフィニッシュ)



22インチ "スタイル1046"  
11スポーク (グロスシルバー)



22インチ "スタイル5087"  
5スプリットスポーク (グロスダークグレー  
コントラストダイヤモンドターンドフィニッシュ)

## ☒ CHOOSE YOUR INTERIOR

### ベンチシート



## SELECT YOUR SEAT CONFIGURATION

### ベンチシート

上質なレザーで仕立てたベンチシートは、快適性と多彩な目的に応える機能を融合。60:40分割可倒式でトランクスルー機能を備え、パワーリクライニングとなります。すべてに助手席シートアウエイを搭載しています。

パワーリクライニングタイプはインテリジェントシートカーゴモードを備え、ラゲッジスペースから折り畳みなどの操作が可能です。シートヒーター<sup>1</sup>&クーラー<sup>1</sup>を装着すれば、さらに快適性が向上します。

### リアエグゼクティブクラスシート

究極の贅沢さと快適性をもたらすリアエグゼクティブクラスシート。広く深みのあるクッションを備え、電動デプロイアブルセンターコンソールと2席のリアシートが完璧に空間に調和して、ラグジュアリーな空間を生み出しています。電動デプロイアブルセンターコンソールを格納すると、センターシートがご利用いただけます。また、初の機能として、リアエグゼクティブクラスシートを折り畳むことで、ラゲッジスペースをさらに拡大することができます。助手席シートアウエイとパワーリクライニングを装備し、オプションのコンフォート&コンフォートプラスシートはホットストーンマッサージとフットレストヒーター<sup>2</sup>など贅沢な装備を網羅しています。Autobiography、SVAutobiography Dynamic、SVAutobiography ロングホイールベースでご利用いただけます。





リアエグゼクティブクラスシート



	1	2	3	4	5
カラー 78ページをご覧ください	ドアロー	ドア&アームレストアッパー	インストルメント パネルアッパー	小物入れ	インストルメント パネルロー
Ⓐ	ネイビー/アイボリー	ネイビー	アイボリー	ネイビー	アイボリー
Ⓑ	エスプレッソ/アイボリー	エスプレッソ	アイボリー	エスプレッソ	アイボリー
Ⓒ	エスプレッソ/アーモンド	エスプレッソ	アーモンド	エスプレッソ	アーモンド
Ⓓ	エボニー/エボニー	エボニー	エボニー	エボニー	エボニー
Ⓔ	エボニー/アイボリー	エボニー	アイボリー	エボニー	アイボリー
Ⓕ	エボニー/ビンテージタン	エボニー	ビンテージタン	エボニー	ビンテージタン
Ⓖ	エボニー/ビメント	エボニー	ビメント	エボニー	ビメント

SVAUTOBIOGRAPHY DYNAMIC専用

Ⓗ	エボニー/エボニー	エボニー	エボニー	エボニー	エボニー
Ⓘ	エボニー/シーラス	エボニー	シーラス	エボニー	シーラス
Ⓙ	エボニー/ビンテージタン	エボニー	ビンテージタン	エボニー	ビンテージタン
Ⓚ	エボニー/ビメント	エボニー	ビメント	エボニー	ビメント

## EXCLUSIVE TO SVAUTOBIOGRAPHY LONG WHEELBASE

美しく洗練されたインテリアには、キルテッドパーフォレイテッドセミアニリンレザーと専用オプションのボルトローナフラウレザーをご用意。いずれのプレミアムレザーでも、ネイビー / シーラス、ビンテージタンなどの多彩な新色をお選びいただけます。SVAutobiography専用インテリアトリムは、サテンサントスパリサンダーと銅パーウィープカーボンファイバーの2種類をご用意。標準のパネル&フィニッシャーオプションのすべてと組み合わせることが可能です (79ページ参照)。



レンジローバー独自の先進機能の1つが、パワークローズリアドア。リアセンターコンソールのボタンを押すだけの簡単操作です。優美さと快適性をさらに高めるため、ウッド仕上げの電動スライディングドアを備えたリアセンターコンソールクーラーボックスやリア収納式テーブルなども装備しています。



### インテリアカラーコンビネーション

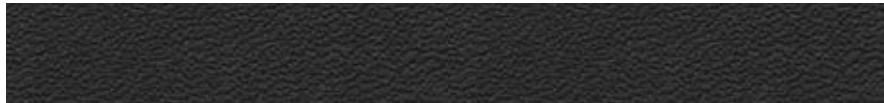

エボニー / エボニー

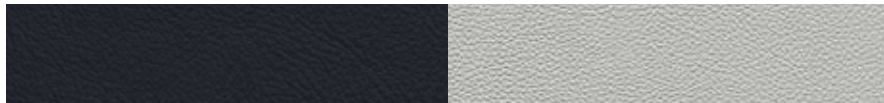

ネイビー / シーラス

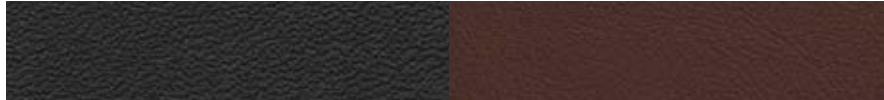

エボニー / ブローグ



ビンテージタン / ビンテージタン



エボニー / アイボリー

### インテリアフィニッシャー



サテンサントスバリサンダー



銅パーウィーブカーボンファイバー



## SELECT YOUR INTERIOR COLOUR COMBINATION

お好きなグレードが決まったら、インテリアカラーの最適なコンビネーションをお選びください。



A. ネイビー / アイボリー



B. エスプレッソ / アイボリー

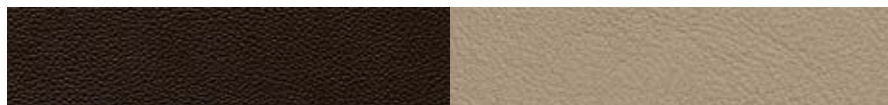

C. エスプレッソ / アーモンド



D. エボニー / エボニー

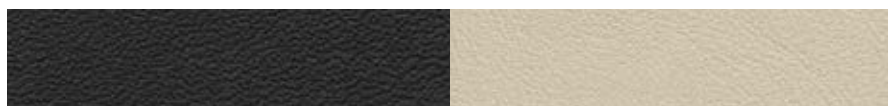

E. エボニー / アイボリー

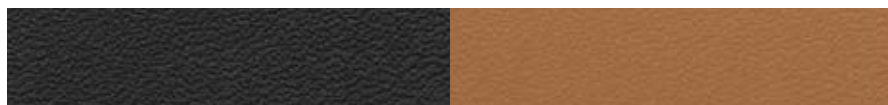

F. エボニー / ビンテージタン



G. エボニー / ピメント

SVAUTOBIOGRAPHY DYNAMIC専用



H. エボニー / エボニー

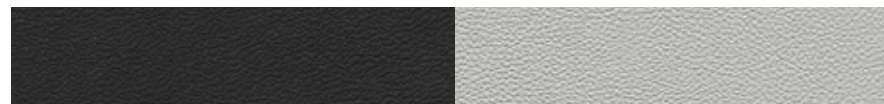

I. エボニー / シーラス



J. エボニー / ビンテージタン



K. エボニー / ピメント



## SELECT YOUR INTERIOR FINISHER

カラーコンビネーションに続いて、キャビンの美しいインテリアフィニッシャーを9種類の中からお選びください。



グランドブラック

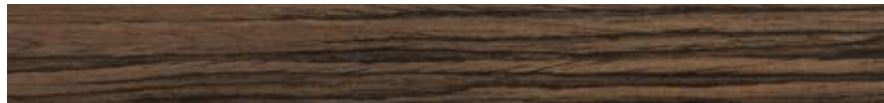

カラハリ



サテンストレートウォールナット



シャドウウォールナット



ブラックパーアッシュ



フィギュアダマカッサル



アルジェントピンストライプ



スチールウィーブカーボンファイバートリムフィニッシャー<sup>1</sup>

エグゼクティブクラスシート専用



グランドブラック (カットダイヤモンドモチーフのメタリックインレイエフェクト)<sup>2</sup>

<sup>1</sup>SVAutobiography Dynamicのみ。 <sup>2</sup>エグゼクティブクラスシート搭載車でグランドブラックを選択した場合、リアの電動デプロイアブルセンターコンソールにはカットダイヤモンドモチーフのメタリックインレイエフェクトが施されます。

## SELECT YOUR SEAT

シートを彩るレザーとカラーを豊富にご用意しました。美しいデザインのシートは、洗練されたインテリアを引き立て、最上級の快適性を提供します。

ご注意: こちらに記載しているのは、組み合わせの一部となります。landrover.co.jpのオンラインコンフィギュレーターで実際の仕上がりをご確認いただけます。



パーフォレイテッドウィンザーレザー



パーフォレイテッドセミアニリンレザー

カラー	エボニー/ エボニー	エボニー/ アイボリー	エスプレッソ/ アーモンド	ネイビー/ アイボリー	エスプレッソ/ アイボリー	エボニー/ ビンテージタン	エボニー/ ビメント
インテリア							
シートカラー	エボニー	エボニー アイボリー	エスプレッソ アーモンド	ネイビー アイボリー	エスプレッソ アイボリー	ビンテージタン	ビメント
カーベット	エボニー	エボニー エボニー	エスプレッソ エスプレッソ	ネイビー ネイビー	エスプレッソ エスプレッソ	エボニー	エボニー
<b>グレード</b>	<b>シート素材</b>						
Vogue	パーフォレイテッドウィンザーレザー	<input type="checkbox"/>	<input type="checkbox"/>	<input type="checkbox"/>	<input type="checkbox"/>	<input type="checkbox"/>	<input type="checkbox"/>
Autobiography	パーフォレイテッドセミアニリン レザー	<input type="checkbox"/>	<input type="checkbox"/>	<input type="checkbox"/>	<input type="checkbox"/>	<input type="checkbox"/>	<input type="checkbox"/>

オプション - 設定なし





キルテッドパーフォレイテッドセミアニリンレザー



キルテッドボルトローナフラウレザー

	SVAUTOBIOGRAPHY DYNAMIC専用				SVAUTOBIOGRAPHY ロングホイールベース専用				
	エボニー/ エボニー	エボニー/ シーラス	エボニー/ ビンテージタン	エボニー/ ビメント	エボニー/ エボニー	ネイビー/ シーラス	エボニー/ ブローグ	ビンテージタン/ ビンテージタン	エボニー/ アイボリー
<b>インテリア</b>									
シートカラー	エボニー	エボニー/シーラス	エボニー/ビンテージタン	エボニー/ビメント	エボニー	シーラス	ブローグ	ビンテージタン	アイボリー
カーペット	エボニー	エボニー	エボニー	エボニー	エボニー	ネイビー	エボニー	ビンテージタン	エボニー
<b>グレード</b>	<b>シート素材</b>								
SVAutobiography Dynamic	キルテッドパーフォレイテッド セミアニリンレザー	□	□	□	□	-	-	-	-
SVAutobiography ロングホイールベース	キルテッドパーフォレイテッド セミアニリンレザー	-	-	-	-	□	□	□	□
	キルテッドボルトローナフラウレザー	-	-	-	-	□	□	□	□



## CHOOSE YOUR OPTIONS AND LAND ROVER GEAR

新車ご購入時にお選びいただける各種ファクトリーオプションをご紹介します。お好きなアイテムをプラスして、レンジローバーを自分らしくカスタマイズしてください。グレードや国によって、仕様・装備内容が異なる場合があります。ご利用いただける機能やオプションについて詳しくは、お近くのランドローバー正規ディーラーにお問い合わせください。





## エクステリア装備

ソフトドアローズ (46ページ)

## ウィンドウ&ドアミラー

自動防眩ドアミラー

## ルーフオプション

68ページをご覧ください。

## エクステリアスタイリング

71ページをご覧ください。

サテンボディ同色エクステリアアクセント – サテンボディ同色  
サイドベントグラフィック&サイドアクセントグラフィック

アトラスエクステリアアクセント – アトラスサイドベント  
グラフィック&サイドアクセントグラフィック

カーボンファイバーエンジンカバー (SVAutobiography  
Dynamicのみ)

## ホイール

72~73ページをご覧ください。

スペースセーバースペアアロイホイール

フルサイズスペアアロイホイール

## インテリア

カーペットマット\*

プレミアムカーペットマット\*

ヒーテッドステアリングホイール

ウッド&レザーステアリングホイール

イルミネーテッドアルミニウムトレッドプレート  
(RANGE ROVERスクリプト入り)\*

ツインブレードサンバイザー (イルミネーテッド  
パニティミラー付)

ブライトメタルペダル

ノンスモーカーズパック

スモーカーズパック\* – 前席シガーライターと着脱式  
アッシュトレイ

1/2列目スモーカーズバック – 前席シガーライターと着脱式  
アッシュトレイ、2列目シガーライターとアッシュトレイ

フロントセンターコンソールクーラーボックス

4ゾーンクライメートコントロール (46ページ)

イオン空気清浄テクノロジー (46ページ)

## ヘッドライニング

エボニーモルジヌヘッドライニング

レザーヘッドライニング (スライディングパノラミック  
ルーフ搭載車のみ)

スエードクロスヘッドライニング

## シート

フロントシート: 16/20/22/24ウェイ、ヒーター&クーラー&  
マッサージ&パワーリクライニング

リアシート: ヒーター&クーラー&マッサージ&リアエグゼク  
ティブクラスシート

グレインレザー、ウインザーレザー、セミアニリンレザー、  
キルティングセミアニリンレザー、キルテッドボルトローナフラウ  
レザー (SVAutobiography ロングホイールベースのみ)



---

## ドライビングダイナミクス

---

オールテレインプログレスコントロール (ATPC)  
(27ページ)  
テレインレスボンス2 (25ページ)  
アクティブロックングリアディファレンシャル (26ページ)  
グレアールマイトブレーキキャリパー (LAND ROVER  
スクリプト入り)  
ブラックブレーキキャリパー (SVAutobiography  
Dynamicのみ)

---

## インフォテインメント&オーディオ

---

29~33ページをご覧ください。  
電源ソケット (2列目、ラゲッジスペース)  
エンターテインメントパック – MERIDIAN™ サラウンド  
サウンドシステム、CD/DVDプレーヤー、10インチリアシート  
エンターテインメントシステム、電源ソケット (2列目、  
ラゲッジスペース)  
シグネチャーエンターテインメントパック – MERIDIAN™  
シグネチャーサウンドシステム、CD/DVDプレーヤー、  
10インチリアシートエンターテインメントシステム、電源  
ソケット (2列目、ラゲッジスペース)

---

## セキュリティ

---

キーレスエントリー  
アクティビティキー (47ページ)  
セキュアトラッカー (31ページ)

---

## アドバンスドドライバーアシスト システム

---

360° サラウンドカメラ (36ページ)  
ウエイドセンシング (27ページ)  
ヘッドアップディスプレイ (29ページ)  
アダプティブクルーズコントロール (35ページ)  
ドライバーアシストパック (38ページ)  
ドライブレック (35ページ)  
ドライブプロパック (35ページ)  
パークパック (37ページ)  
パークプロパック (37ページ)  
アダプティブクルーズコントロール (ステアリングアシスト付)  
(39ページ)

---

## ヘッドライト&ライティング

---

45ページをご覧ください。  
フロントフォグランプ  
ビジョンアシストパック – フロントフォグランプ、  
コンフィギュラブルアンビエントインテリアライト  
(13ページ)、ヘッドアップディスプレイ (29ページ)



## LAND ROVER GEAR – ACCESSORIES

### デザイン

#### SVOデザインパック\*

レンジローバーの力強さ、魅力をさらに引き出すSVOデザインパック。あなただけの1台にアレンジできます。エクステリアには、個性的なフロントバンパー、一体型テールパイプ、サイドベント、グリル、サイドシルクラディングなどをご用意しました。

#### ノーブルクロームミラーカバー

レンジローバーのエクステリアをさらに印象的に引き立てます。ダークアトラス、ライトアトラス、ブライトフィニッシュのエクステリアトリムに最適です。

#### スポーツベダルキット

ブライトフィニッシュのベダルカバーで、目立たない場所にもおしゃれを。ポリッシュ/エッチング加工のステンレス製で、すっきりとしたルックスが魅力です。

#### イルミネーテッドレッドプレート

RANGE ROVER スクリプトとハローサラウンドを配しました。リアレッドプレートは、ハローライトのみとなります。

#### パドルシフト

ステアリングホイールの魅力を引き出す、プレミアム仕様のアルミニウム製パドルシフト。先進の加工技術と熟練の技が生み出す、耐久性と質感をご堪能ください。



SVOデザインパック

### ライフスタイル

#### デブロイアブルサイドステップ

快適な乗り降りをサポートするサイドステップです。ドアシルの下に格納されたステップが、ドアを開けると自動的に展開。キーによる操作も可能です。ドアが閉まると自動的に収納されます。障害物を感じるとステップは自動展開しません。オートマチックモードを無効にして、ドアが閉じた状態でサイドステップを使えば、ルーフへの荷物の積み降ろしに便利です。フロントマッドフラップとの同時装着が可能。ステンレス仕上げで、RANGE ROVER スクリプトがレーザー刻印されています。

#### フィックスドサイドステップ

ラバーレッドマットとブラッシュドステンレスエッジトリムからなる、固定式サイドステップ。快適な乗り降り、ルーフへの荷物の積み降ろしをサポートします。光沢のあるエクステリア、アルミニウムエッジトリムに、エンボス加工のRANGE ROVER スクリプトが、エクステリアデザインをいっそう引き立てます。

#### ラバーマット

フロント/2列目シート用のラバーマットのセット。さまざまな汚れからカーペットを保護します。RANGE ROVER スクリプトがきらめくインゴットと、耐久性に優れた金属製のコーナーピースが印象的です。

#### クリック&ゴーシステム

2列目シート用の多目的シートバックシステム。クリック&ゴーベースをヘッドレストに装着して使用します。アタッチメントを追加してタブレットを固定したり、バッグやジャケットなどをかけることもできます。アタッチメントは別売です。また、使用しない時は簡単に取り外すことができます。



デブロイアブルサイドステップ

\*SWBのみ。フォグランブ搭載車のみ。PHEVでは選択不可。マッドフラップは、フロント/リアともにSVOデザインパック装備車では選択不可。

## スポーツ

### スポーツルーフボックス\*

グロスブラックフィニッシュを施した、スマートなエアロダイナミックデザインのルーフボックスです。車両の両サイドどちらにも取り付け可能です。スキーなど長いアイテムを固定するリテンションシステム。セキュリティロック付。

### ルーフマウントバイクキャリア\*

20kgまでの自転車を1台積載可能。ロック機能付。

### アクアスポーツキャリア\*

セイルボード、カヌー、カヤックなどを1艘、積載可能です。オールやパドル運搬用のロック付多目的ホルダーが付属。キャリアの角度を変更できるので、積み降ろしが簡単です。また、ロック付ストラップとラバーサポートが重量のバランスを保ち、カヤックや車両の擦り傷を防止します。最大積載重量45kg。

### スキー/スノーボードキャリア\*

スキー4セットまたはスノーボード2枚を積載可能。スライド式レールにより、簡単に積み降ろしできます。セキュリティロック付。最大積載重量36kg。



ルーフマウントバイクキャリア



アクアスポーツキャリア





## アウトドア

### テールゲートイベントシート (エボニーレザー)

シート部は美しいウインザー/エボニーレザー、フレームは高耐久性アルミニウム。熟練の技術によるハンドメイドです。普段はラゲッジスペースに格納。ローテールゲートが、大人2人分のゆったりとしたシートに早変わりします。ソフトライニングが施された収納バッグは、座った際に衣服が汚れないよう、マットとして使用できます。

### マッドフラップ

泥はねを減らし、塗装面を傷や汚れから保護する人気のアイテム。車両のエクステリアスタイリングを引き立てます。

### センターアームレストクーラー/ウォーマーボックス

リアセンターアームレストとしても機能する、フード&ドリンク用のクーラー/ウォーマー。トップはレザー仕様。センターシートベルトで固定し、リアの補助電源ソケットに接続して使用します。ご家族との長距離ドライブに最適です。

### ルーフレール

ルーフに荷物を載せるクロスバーを、簡単に装着できます。プリセットされた位置にクロスバーを装着することで、荷物の重量配分、ダイナミクスを最適な状態に保ちます。

### クロスバー\*

洗練されたスタイルの耐久性に優れたブライトフィニッシュのアルミニウムクロスバー。Tトラックデザインにより、バーの長さをフルに利用でき、任意の位置にさまざまなアクセサリーを装着できます。エアロダイナミクスを考慮した設計で、空気抵抗と風切り音を最小限に抑えます。装着時は車高が93mmアップします。

### ラゲッジキャリア\*

フレキシブルなルーフキャリアを可能にするラックシステム。最大積載重量75kg。



テールゲートイベントシート (エボニーレザー)



センターアームレストクーラー/ウォーマーボックス

---

## ツーリング

---

### iPhone接続&充電ドック

センターコンソールのカップホルダースペースを使用して、充電できます。接続時もiPhoneの操作は可能。車載のインフォテインメント/オーディオシステムを使って操作することもできます。スマートフォンをホルダーに置いたまま、ホームボタンを操作できる「カットアウト」デザインを採用。iPhoneのUSB充電器を取り外して、別の機器をUSB接続することもできます。



iPhone接続&充電ドック



## ペットプロダクト

### ペットラゲッジスペースプロテクションパック

ペットが濡れていても、汚れていても安心な耐水仕様。お手入れも簡単です。キルティングラゲッジスペースライナー\*、フルハイトラゲッジパーティション、ウォーターボウルのセットです。

### ベットのランスポーターションパック

ペットを快適に運ぶためのオプションパック。取り外しも簡単です。フォルダブルベットキャリア、ウォーターボウル、ラゲッジスペースラバーマットのセット。

### ペットケア&アクセスパック

もっと気軽にペットとドライブを楽しみたい方に。フル装備のオプションパックです。フルハイトラゲッジパーティション、キルティングラゲッジスペースライナー\*、ペットアクセスランプ、ポータブルシャワーシステムのセット。

### キルティングラゲッジスペースライナー\*

ラゲッジスペースにぴったりフィットするライナー。フロア、2列目シートバック、ラゲッジスペースサイドウォールのウィンドウの高さまでを覆い、保護します。材質はソフトなキルティング生地。ラバーマットは一体型ですが、バンパープロテクターは取り外し可能です。ラゲッジスペースにペットを乗せることの多い方におすすめいたします。

### フォルダブルベットキャリア

ペットを安全、快適に乗せるための装備です。この折り畳み式ベットキャリアは、耐久性に優れた600Dナイロン製。軽量金属フレームとキルティングファブリッククッション、ネットウィンドウが付属しています。パネ式のロック機能を備えているため、しっかりと固定できます。ペット用品や小物を収納できる便利なサイドポケットもご用意しました。



ウォーターボウル



フォルダブルベットキャリア

\*PHEVでは選択不可。



# THE WORLD OF LAND ROVER

ランドローバーは、ドライバーの好奇心をかき立てる車として設計、開発されました。他の車では辿り着けない場所へ、最もスマートに到達できる車です。ランドローバーでは、ライフスタイルを豊かにするさまざまな体験や出版物、グッズをご用意しています。ぜひ、冒険の旅へお出かけください。

## EXPERIENCE DRIVES



ランドローバーのエクスペリエンスセンターでは、経験豊富なインストラクターが、車の性能を最大に活かすためのドライビングレッスンをを行っています。各国に展開するネットワークを通じて、体験ドライブや1日コースのレッスンをご用意しています。

## ADVENTURE TRAVEL



感動的な北極氷原への探訪や、ナミビアの壮大な砂丘に出会う旅。ランドローバーのアドベンチャー・トラベルでは、ランドローバー車のスピリットと情熱を体感できる、一生思い出に残るドライブ体験を提供します。

フォローする:



## MANUFACTURING TOURS



最新のランドローバーが生まれる先進の製造拠点で、ランドローバーの舞台裏をご覧ください。比類ないクラフトマンシップと先進のロボットテクノロジーを融合。見学ツアーはヘイルウッドおよびソリハル工場を実施しています。

## SPECIAL VEHICLE OPERATIONS



クラス随一のラグジュアリー、刺激的な走り、高度なオールテレン性能など、ランドローバーはすべてに妥協を許しません。スペシャルビークルオペレーションズ部門(SVO)は、さらに理想を追求します。SVバッジが意味するもの。それは、ランドローバー最高レベルの技術とデザインで、洗練性、パワー、最先端テクノロジーのすべてを備えた1台を作り上げることです。

## LAND ROVER COLLECTION



ランドローバーが提供する各種ウェアやレザーグッズは、車と同様の卓越したデザインと洗練されたディテールが特長的。ランドローバーの伝統が息づく、冒険心あふれるギフトやウェアもご用意しています。

## ONELIFE



好奇心をかきたてる写真や紀行、スペシャリストによるレビューなど、さまざまなコンテンツを掲載した雑誌「ONELIFE」。冒険のエッセンスを味わいながら、最新のテクノロジーやライフスタイルに関する情報をお楽しみいただけます。ランドローバー公式ウェブサイトにて、最新号およびバックナンバーのダウンロードが可能です。



フォローする:



## BRAND PARTNERSHIPS



誠実さ、勇気、誇り、落ち着き、能力。これらはランドローバーがパートナーとともに重んじる価値です。INVICTUS GAMES、ヴァージン・ギャラクティック、ラグビーワールドカップ2019™、ブリティッシュ・アンド・アイリッシュ・ライオンズは、いずれも自らの限界に挑戦し、さらなる高みを目指す、"ABOVE & BEYOND"の精神に賛同する人々によって運営されています。

## HUMANITARIAN PARTNERSHIPS



1954年以来、ランドローバーは国際赤十字・赤新月社連盟 (IFRC) を支援。IFRCは、世界189の国と地域に組織を持ち、1億5,000万人の人々が価値ある活動を行なっています。





# YOUR PEACE OF MIND

## CUSTOMER SERVICE

ランドローバーのサービスは、先進の機器を用いて、機械や電気システムを徹底的に点検します。資格を持った技術者が専用の工具でランドローバーの純正パーツとアクセサリーを使用して作業。さまざまなサービスプランとともに、ロードサイドアシスタンスをご利用になることで、より安心のカーライフをお楽しみいただけます。

## LAND ROVER ROADSIDE ASSISTANCE

ランドローバーロードサイドアシスタンスは、万が一の故障による停止からパンクなど軽微の不測の事態まで、ドライブ中の緊急時にお客様を支援するサービスです。どのような状況でも、ドライバーがどこにいても、確かな安心感をお届けします。

**ご注意:**ジャガー・ランドローバー・リミテッドでは、より優れた車、部品、アクセサリーを目指して、仕様、デザイン、生産技術等のあらゆる側面から、常に製品の改善・改良を積み重ねています。本カタログに記載されている仕様・諸元やお取り扱いの有無は、予告なく変更する場合があります。本カタログに掲載している写真は、日本で販売されるモデルおよび純正アクセサリーと細部で異なる場合があります。また、一部オプションおよびアクセサリーを含みます。あらかじめご了承ください。販売店ならびに小売店は、ジャガー・ランドローバー・リミテッドの代理店ではなく、また何らか明示的または黙示的な約束もしくは表現によってジャガー・ランドローバー・リミテッドを拘束する権限を一切有しません。

## TECHNICAL SPECIFICATION

付属していない場合は、お近くのランドローバー正規ディーラーにお問い合わせください。

## LAND ROVER FINANCIAL SERVICES

ランドローバーをより身近に感じていただくファイナンシャルサービス。新車/中古車、個人用/ビジネス用など、あらゆるニーズに対応できるオプションをご用意しています。

## FLEET & BUSINESS

ランドローバーは、魅力的な車両ラインアップと優れたカスタマーサービスを提供し、ビジネスでも選ばれる至高のメーカーとなるために尽力しています。個性的、高性能、多用途。ランドローバー車は、残存価値が高く、サービス・整備・修理コストが低く、燃費がよく、そしてCO<sub>2</sub>排出量が低いことから、トータルオーナーシップコストが低くなっています。また、徹底したお客様第一のアフターサービスにも注力。スムーズかつコスト効率の高い方法で、すべてのランドローバー車がお客様の冒険のパートナーになることを目標としています。

掲載した写真のカラーは、あくまで参考のためのものです。画面に表示されるカラーは実際の仕上がりとは異なる場合があります。主要装備・仕様等は予告なく変更する場合があります。あらかじめご了承ください。写真は一部日本仕様と異なります。日本国内でご利用いただけるカラーや仕様については、お近くのランドローバー正規ディーラーにお問い合わせください。

ランドローバーが推奨するエンジンオイルは、カストロールEDGE Professionalです。

写真: Autobiography (バイロンブルー)

## ジャガー・ランドローバー・ジャパン株式会社

141-0001 東京都品川区北品川6-7-29

ガーデンシティ品川御殿山 9F

Jaguar Land Rover Limited

Registered Office: Abbey Road, Whitley,  
Coventry, CV3 4LF, United Kingdom

英国登記番号: 1672070

landrover.co.jp

© Copyright Jaguar Land Rover Limited 2019.

1L405201000BJPJA02P  
RR20101





# RANGE ROVER

TECHNICAL SPECIFICATION  
2019



ABOVE & BEYOND





# ENGINES - STANDARD WHEELBASE (SWB)

ディーゼルまたはガソリンエンジンをお選びいただけます。いずれもクリーンで高効率な燃焼を実現しており、インテリジェントストップ / スタートとスマートリジエネレーティブチャージングシステムを採用しています。

landrover.co.jpで、レンジローバーをカスタマイズ

## TECHNICAL SPECIFICATION

	ディーゼル		ガソリンPHEV		ガソリン	
	3.0L TDV6		P400e		5.0L V8スーパーチャージド	
トランスミッション	8速オートマチック		8速オートマチック		8速オートマチック	
駆動方式	全輪駆動 (AWD)		全輪駆動 (AWD)		全輪駆動 (AWD)	
<b>エンジン</b>						
最高出力 kW (PS) / rpm	190 (258) / 3,750		221 (300) / 5,500 ~ 5,900*		386 (525) / 6,500	
最大トルク (N・m / rpm)	600 / 1,750 ~ 2,250		400 / 2,000 ~ 4,500*		625 / 2,500 ~ 3,500	
総排気量 (cc)	2,992		1,995		4,999	
シリンダー数	6		4		8	
シリンダーレイアウト	縦置V型		直列		縦置V型	
内径 / 行径 (mm)	84 / 90		83 / 92.2		92.5 / 93	
<b>電動モーター</b>						
最高出力 kW (PS) / rpm	-		105 (142) / 2,950*		-	
最大トルク (N・m / rpm)	-		275 / 1,000 ~ 2,900*		-	
<b>燃料消費率</b>						
JC08モード (国土交通省審査値)	km/L	12.4	-		7.4	7.2
WLTCモード (国土交通省審査値)	km/L	-	8.8		-	-
市街地モード (WLTC-L)		-	7.8		-	-
郊外モード (WLTC-M)		-	8.2		-	-
高速道路モード (WLTC-H)		-	9.8		-	-
等価EVレンジ (WLTCモード)	km	-	40.7		-	-
プラグインレンジ (WLTCモード)	km	-	41.4		-	-
電力消費率	km/kWh	-	2.36		-	-
一充電消費電力量	kWh/回	-	17.21		-	-

■ 標準 — 設定なし

\*エンジンと電動モーターを組み合わせた場合のシステム合計出力 (参考値) は297kW (404PS) / 5,500rpm、システム合計トルク (参考値) は640N・m / 1,500 ~ 4,000rpmとなります。

## TECHNICAL SPECIFICATION

	ディーゼル	ガソリンPHEV	ガソリン	
	3.0L TDV6	P400e	5.0L V8スーパーチャージド	
<b>燃料消費率 (続き)</b>				
燃料タンク容量 (リッター)	86	90	105	105
選択触媒還元フィルター / ガソリンパーティクルフィルター (SCRf / GPF)	■	■	■	■
<b>パフォーマンス**</b>				
加速 (秒) 0-100km/h	8.0	6.8	5.4	5.4
最高速度 (km/h)	209	220	250 <sup>†</sup>	250 <sup>†</sup>
<b>ブレーキ</b>				
フロント形式	ベンチレーティッドディスク	ベンチレーティッドディスク	ベンチレーティッドディスク	ベンチレーティッドディスク
リア形式	ベンチレーティッドディスク	ベンチレーティッドディスク	ベンチレーティッドディスク	ベンチレーティッドディスク
パーキングブレーキ		電動パーキングブレーキ (EPB)	はブレーキキャリパーと一体型	
<b>重量<sup>††</sup></b>				
車両重量	2,390	2,640	2,570	2,570
<b>ルーフ積載重量</b>				
最大ルーフ荷重 (ルーフレール含む)	100	100	100	100

\*\*数値は欧州仕様車値 (自社データ) です。実際の数値は走行スタイルおよび周囲の環境により変動します。 <sup>†</sup>22インチホイール装着時。  
<sup>††</sup>重量は5人乗り (標準装備) の車両のものです。リアエグゼクティブシート装備車は+40kg、パノラミックルーフ装着車は+40kgとなります。  
 詳しくは、landrover.co.jpをご覧ください。

# ENGINES - LONG WHEELBASE (LWB)

ディーゼルまたはガソリンエンジンをお選びいただけます。いずれもクリーンで高効率な燃焼を実現しており、インテリジェントストップ / スタートとスマートリジエネレーティブチャージングシステムを採用しています。

landrover.co.jpで、レンジローバーをカスタマイズ

## TECHNICAL SPECIFICATION

	ガソリンPHEV		ガソリン	
	P400e		5.0L V8スーパーチャージド	
トランスミッション	8速オートマチック		8速オートマチック	8速オートマチック
駆動方式	全輪駆動 (AWD)		全輪駆動 (AWD)	全輪駆動 (AWD)
<b>エンジン</b>				
最高出力 kW (PS) / rpm	221 (300) / 5,500 ~ 5,900*		386 (525) / 6,500	415 (565) / 6,500
最大トルク (N・m / rpm)	400 / 2,000 ~ 4,500*		625 / 2,500 ~ 3,500	700 / 3,500 ~ 5,000
総排気量 (cc)	1,995		4,999	4,999
シリンダー数	4		8	8
シリンダーレイアウト	直列		縦置V型	縦置V型
内径 / 行径 (mm)	83 / 92.2		92.5 / 93	92.5 / 93
<b>電動モーター</b>				
最高出力 kW (PS) / rpm	105 (142) / 2,950*		—	—
最大トルク (N・m / rpm)	275 / 1,000 ~ 2,900*		—	—
<b>燃料消費率</b>				
JC08モード (国土交通省審査値)	km/L	—	7.4	7.2
WLTCモード (国土交通省審査値)	km/L	8.8	—	—
市街地モード (WLTC-L)		7.8	—	—
郊外モード (WLTC-M)		8.2	—	—
高速道路モード (WLTC-H)		9.8	—	—
等価EVレンジ (WLTCモード)	km	40.7	—	—
プラグインレンジ (WLTCモード)	km	41.4	—	—
電力消費率	km/kWh	2.36	—	—
一充電消費電力量	kWh/回	17.21	—	—

■ 標準 — 設定なし

\*エンジンと電動モーターを組み合わせた場合のシステム合計出力 (参考値) は297kW (404PS) / 5,500rpm、システム合計トルク (参考値) は640N・m / 1,500 ~ 4,000rpmとなります。



## TECHNICAL SPECIFICATION

	ガソリンPHEV		ガソリン	
	P400e		5.0L V8スーパーチャージド	
<b>燃料消費率 (続き)</b>				
燃料タンク容量 (リッター)	90		105	105
選択触媒還元フィルター / ガソリンパーティクルフィルター (SCRf / GPF)	■		■	■
<b>パフォーマンス**</b>				
加速 (秒) 0-100km/h	6.9		5.5	5.5
最高速度 (km/h)	220		250 <sup>†</sup>	250 <sup>†</sup>
<b>ブレーキ</b>				
フロント形式	ベンチレーテッドディスク		ベンチレーテッドディスク	ベンチレーテッドディスク
リア形式	ベンチレーテッドディスク		ベンチレーテッドディスク	ベンチレーテッドディスク
パーキングブレーキ			電動パーキングブレーキ (EPB) はブレーキキャリパーと一体型	
<b>重量<sup>††</sup></b>				
車両重量	2,800		2,680	2,680
<b>ルーフ積載重量</b>				
最大ルーフ荷重 (ルーフレール含む)	100		100	100

\*\*数値は欧州仕様車値 (自社データ) です。実際の数値は走行スタイルおよび周囲の環境により変動します。 <sup>†</sup>22インチホイール装着時。

<sup>††</sup>重量は4人乗り (パノラミックルーフ装着車) の車両のものです。

詳しくは、landrover.co.jpをご覧ください。

# DIMENSIONS AND CAPABILITIES



スタンダードホイールベース (SWB) 2,920mm



ロングホイールベース (LWB) 3,120mm

全長5,005mm (ロングホイールベースは5,205mm)



## 全高

1,865mm  
エアサスペンションの車高調整により  
それぞれ50mm下げることができます

## ヘッドルーム\*

フロント / リア最大ヘッドルーム  
(標準ルーフ装着時) : 997mm / 996mm

フロント / リア最大ヘッドルーム  
パノラミックルーフ装着時) : 1,003mm / 1,002mm  
(LWB 991mm)

## レッグルーム\*

フロント最大レッグルーム: 994mm  
リア最大レッグルーム: 997mm (LWB 1,189mm)

## ラゲジスペース容量\*\*

高さ: 847mm、幅: 1,291mm  
ラゲジスペース幅 (タイヤハウス間) : 1,120mm

ラゲジスペース最大容量 (1列目後方) : (SWB / LWB) ドライ\*\*  
1,694 / 1,856リッター、ウェット† 1,943 / 2,142 リッター

ラゲジスペース最大容量 (2列目後方) :  
ドライ\*\* 707リッター、ウェット† 900リッター

エグゼクティブクラスシート装備の場合、2列目までの奥行は80mm減。  
PHEVの場合、高さが46mm減。

## 最低地上高

220mm

## 最小回転半径

SWB: 6.1m、LWB: 6.4m

## 最大渡河水深

900mm††

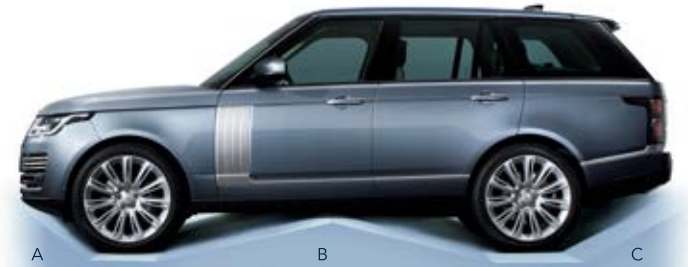
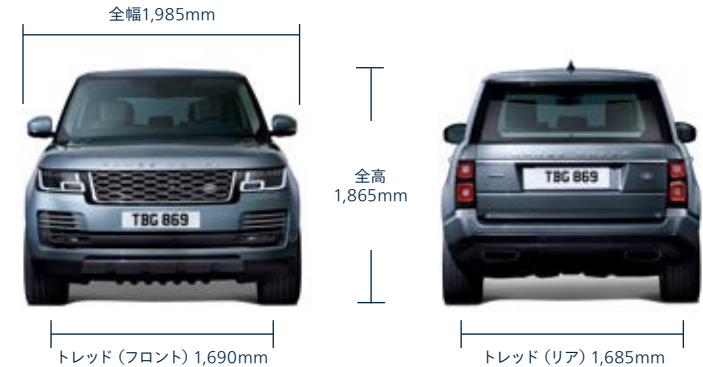

	A	B	C
車高	アプローチアングル	ブレイクオーバーアングル	デパーチャーアングル
オフロード (SWB / LWB)	34.7°	28.2° / 25.6°	29.0°
標準 (SWB / LWB)	25.5°	21.5° / 20.0°	24.5°



\*P400eではラゲジスペース容量が狭くなります。 \*\*ドライ: VDA準拠のブロック (200mm x 50mm x 100mm) を使用した容量の測定値。 †ウェット: ラゲジスペースを液体で満たしたと仮定した場合の容量の計算値。

††進入 / 脱出時の渡河水深 (イン / アウト角25°) 750mm、最大渡河水深 (イン / アウト角9°) 900mm。 †数値は欧州仕様車値 (自社データ) です。

記載の数値は、5.0リッターV8スーパーチャージド565PSエンジンとは異なる場合があります。

ご注意: 特に明記のない場合は、スタンダードホイールベース (SWB) とロングホイールベース (LWB) 共通の数値となります。