

RANGE ROVER SPORT



ABOVE & BEYOND





BY APPOINTMENT TO
HM THE QUEEN
MANUFACTURERS OF
MOTOR VEHICLES
JAGUAR LAND ROVER LIMITED
COVENTRY



BY APPOINTMENT TO
HRH THE DUKE OF EDINBURGH
MANUFACTURERS OF
MOTOR VEHICLES
JAGUAR LAND ROVER LIMITED
COVENTRY



BY APPOINTMENT TO
HRH THE PRINCE OF WALES
MANUFACTURERS OF
MOTOR VEHICLES
JAGUAR LAND ROVER LIMITED
COVENTRY



ABOVE & BEYOND

ランドローバーは、常に可能性に挑戦している。
その情熱が、新たな土地への冒険心や、
むき出しの大自然を乗り越える勇気を生み出しているのだ。

ランドローバーのデザイナーやエンジニアが大切にしているのは、
好奇心をかき立てる独創的な車をつくり続けること。
一切の慣習にとらわれず、走りの新境地を開き、
ドライバーと一緒に前進したいと思う。

ランドローバーは、さまざまな体験によって人生を豊かにし、
これからも限界を超えていく。

ABOVE & BEYOND - さらなる高みへの挑戦







RANGE ROVER SPORT

ランドローバー史上最もダイナミックなSUV、レンジローバー スポーツ。卓越したパフォーマンスと走破性、多彩な最新テクノロジーを融合し、心踊るドライビング体験をもたらします。スポーティなデザイン、パワフルでたくましいスタンスが際立つ、印象的な1台です。

CONTENTS

INTRODUCTION

レンジローバー スポーツの概要 6

DESIGN

エクステリア 11

インテリア 13

PERFORMANCE AND CAPABILITY

PHEV 14

エンジンとトランスミッション 18

卓越した走行性能 21

TECHNOLOGY

インフォテインメント 25

コネクティビティ 26

オーディオ 30

ドライバーアシスト 32

高効率テクノロジー 38

SAFETY

安全性とセキュリティ 40

ライティングテクノロジー 43

VERSATILITY

多用途性 44

ビジネス 46

レジャー 47

RANGE ROVER SPORT SVR

パフォーマンスとデザイン 49

インテリア 50

SPECIFICATIONS

グレード 52

エンジン 62

エクステリア 64

ホイール 72

インテリア 74

オプションとアクセサリ 80

THE WORLD OF LAND ROVER

86

YOUR PEACE OF MIND

91

写真：Autobiography Dynamic (フィレンツェレッド)

このカタログに掲載した写真のモデルは、欧州仕様車です。仕様、オプション、お取り扱いの有無は国によって異なる場合があります。燃料消費率は、装着するホイールやオプション装備によって異なる場合があります。詳しくは、お近くのランドローバー正規ディーラーにお問い合わせください。

INTRODUCTION

INTRODUCING RANGE ROVER SPORT

真のスポーツカーを感じさせる、力強いフォルムと角度のついたルーフ。流線型のラップアラウンドLEDヘッドライト、シーケンシャルターンランプが、躍動的なルックスを強調します。

レンジローバー スポーツは、オンロード、オフロードで優れた性能を発揮する、特別な1台です。スポーティなデザインに、優れたレスポンス性能とテクノロジーをシームレスに融合。豊富なエンジンオプションに、軽量アルミニウム製モノコックボディ。スピードと洗練された走りを両立しました。

プラグインハイブリッド (PHEV) は、静粛性に優れたパワートレインが特長。レンジローバー スポーツは「今」、そして「これから」の車の理想を追求しました。

卓越したパフォーマンスと優れた燃費を可能にしたのは、294kW (400PS) の新型6気筒ガソリンエンジンに採用の、マイルドハイブリッド (MHEV) テクノロジー。その他にもさまざまな技術を駆使して、CO₂排出量を低減、ドライバビリティを向上させています。

また、Touch Pro Duoインフォテインメントシステム、12.3インチインタラクティブドライバーディスプレイ、オプションのフルカラーヘッドアップディスプレイなど、最新テクノロジーを豊富に搭載。さらに高級感、魅力あふれる1台となっています。

ライティングテクノロジー

標準装備のオールラウンドなエクステリアLEDライトは、車のライフタイムに合わせた長寿命と優れたエネルギー効率を実現。自然光に近い光を放ち、ドライバーの目の疲労を軽減します。革新的なピクセルレーザーLEDヘッドライトは、優れた視認性と際立つデザインを両立する究極のオプションです。43ページをご覧ください。

シームレスに統合されたテクノロジー

10インチの高精細タッチスクリーンを2つ備えたTouch Pro Duoは、必要な情報を表示しながら、その他の機能を同時に操作できます。そして、12.3インチのインタラクティブドライバーディスプレイ、カスタマイズ可能なタッチ式ステアリングコントロール、フルカラーヘッドアップディスプレイなどの先進システムを導入しています。25ページをご覧ください。

パフォーマンス

息をのむようなパフォーマンスを生み出す、多彩な高性能パワートレイン。第2世代の5.0リッターV8スーパーチャージドガソリンエンジンは、最高出力が386kW (525PS) に向上。SVRはさらにパワフルな423kW (575PS) ユニットを搭載しています。62～63ページをご覧ください。

ドライビングダイナミクス

軽量オールアルミニウムボディの採用により、俊敏性、ハンドリング、洗練性をトータルに向上。そして、ダイナミックレスポンス、電子制御アクティブディファレンシャル、トルクベクタリングバイブレーキなど、走行性能を高めるテクノロジーを網羅しています。22ページをご覧ください。

ラグジュアリーな室内空間

細部にまでこだわり抜いた、最新のインテリア。オプションの4ゾーンクライメートコントロールとイオン空気清浄テクノロジーで、快適性がさらに向上しました。Autobiography Dynamicにはセミアニリンレザーを採用。最高の贅沢をご堪能ください。13ページをご覧ください。

ドライバー主体のcockピット

ドライバー視点で設計したフロントシートには、多彩な機能を装備。いずれも直感的な操作性が魅力です。すっきりとしたデザインのコンソールにはスポーツシフトセレクターを、ステアリングホイールにはパドルシフトを備えています。13ページをご覧ください。



考え抜かれた多用途性

アッパーグローブボックス、センターコンソールクーラーボックスなど、自由度の高い収納オプションを装備。移動可能な5+2シート、豊富な充電機能（最大5個のUSBポート、4個の12V電源ソケット、2個の電源ソケット）など、新たな機能を搭載しました。44～47ページをご覧ください。

比類のないオールテレン性能

インテリジェントなAWDシステムに加えて、電子制御エアサスペンション、テレンレスポンス2、ツインスピードトランスファーギアボックス、電子制御センターディファレンシャルなどの先進テクノロジーを標準装備またはオプションで導入。あらゆる地形を乗り越える比類ないオールテレン性能を堪能できます。21～23ページをご覧ください。

RANGE ROVER SPORT PLUG-IN HYBRID ELECTRIC VEHICLE

ランドローバーすべてのモデルに共通するのは、優れた走行性能、刺激的な走り、そして先進のテクノロジー。さらに新たな時代へ向けて、EVテクノロジーにも力を入れています。ランドローバー初のプラグインハイブリッドEV (PHEV) は、革新的なパワートレインを採用。先進的なインジニウムガソリンエンジンとモーターを組み合わせ、レンジローバー スポーツの性能をフルに引き出しながら、力強く洗練された走りを可能にしました¹。市街地であれば、PHEV (フル充電済みの場合) のみで走行可能です。状況に応じて2つのドライビングモードが選択できます。詳しくは、14~17ページをご覧ください。

パラレルハイブリッドモード (標準モード) – ガソリンエンジンとモーターを組み合わせるモード。以下の2種類の充電管理機能により、燃費とバッテリー充電を最適化します。

セーブ機能 – バッテリーの充電レベルが設定値以下になることを防ぎます。

エネルギー最適化予測 (PEO) 機能 – ナビゲーションシステムで目的地を入力すると、設定したルートの高低差データをもとにモーターとガソリンエンジンを自動で切り替えて、燃費の向上を図ります。

EVモード – モーターのみの走行モード²。

EVの多くのメリットに加え、世界の主要都市でさまざまな車両規制が導入される中で、PHEV車の需要が高まっています。

CO₂排出量の低減¹

PHEVのCO₂排出量は自社データで最も低い数値を達成しています。14ページをご覧ください。



¹駆動方式、エンジン性能や燃費の詳細については、Technical Specificationをご覧ください。燃料消費率は、実際に装着するホイールやオプション装備によって異なります。標準装備のホイールでは最低値を達成できない場合があります。²出力とトルクをさらに必要とする場合や、バッテリー充電量が必要量を下回った場合、自動でパラレルハイブリッドモードに戻ります。

P400eではラゲージスペース容量が狭くなります。詳しくは、45ページをご覧ください。

グレードや国によって、仕様・装備内容が異なる場合があります。ご利用いただける機能やオプションの詳細は、お近くのランドローバー正規ディーラーにお問い合わせください。

写真: Autobiography Dynamic (フジホワイト)

EV走行の航続距離¹

PHEVは、フルEVモード¹でほとんどの市街地走行に対応します。14ページをご覧ください。

簡単に夜間充電

PHEVは、家庭用電源なら7.5時間³でフル充電が可能。車を使わない夜の充電に最適です。14ページをご覧ください。



洗練されたドライブ

EVモードで驚くほど静かな走りを実現し、レンジローバーラインアップの中でも最高の静粛性を誇るPHEV。ガソリンエンジンとモーターがスムーズに切り替わり、洗練された走りを可能にします。15ページをご覧ください。

妥協のないオン / オフロード性能

走行性能を妥協なく追求したPHEV。小川や水たまり、岩場などのオフロードも余裕を持って走破できます。もちろん、オフロードだけではなく、モーターとガソリンエンジンが生み出すパワーは、オンロードでも優れた性能を発揮します。15ページをご覧ください。

INCONTROLのコネクティビティ

プロテクトおよびリモートプレミアムのサービスを利用すれば、車両の充電状況の確認やエアコンの遠隔操作など、さまざまな機能をお手持ちのスマートフォンで操作することが可能です。16ページをご覧ください。

シームレスなデザイン

充電ポートはフロントグリルに一体化しており、洗練されたデザインを損ねることなく、簡単に接続が可能です。14ページをご覧ください。

¹充電時間はお住まいの国、電源、充電装備によって異なります。詳しくは、お近くのランドローバー正規ディーラーにお問い合わせください。
ドライバーは安全が確保された状況でのみ車内機能を使用してください。ドライバーは、常に車両を安全に制御できる状態を保つ必要があります。



DESIGN

EXTERIOR

視線を釘づけにする、レンジローバー スポーツの力強く均整の取れたプロポーション。その特長的なシルエット、リアに向けて傾斜するルーフと絶妙に調和したウエストライン。紛れもないレンジローバーファミリーのDNAが息づくこの車は、かつてないほど圧倒的な存在感を放ちます。細部まで精巧にデザインされたインパクトのある佇まい。一新されたフロント&リアバンパーはエキゾーストフィニッシャーと一体化し、低く構えたスポーティなスタンスを際立たせます。

シンプルに力強く。フロントグリルからボンネットベント、フェンダーベント、スポーティなホイールまで、すべてが新鮮に感じられるはずです。ボディに巻きつくようなLEDヘッドライトとフロント&リアのシーケンシャルターンランプ*が、ドラマチックでモダンな表情を作りあげます。ひと目で心に刻まれ、胸の高鳴るドライビングへ駆り立てられるでしょう。

*シーケンシャルターンランプはマトリクスLED、ピクセルLED、ピクセルレーザーLEDヘッドライトに標準装備。

グレードや国によって、仕様・装備内容が異なる場合があります。ご利用いただける機能やオプションの詳細は、お近くのランドローバー正規ディーラーにお問い合わせください。

写真：Autobiography Dynamic (フィレンツェレッド、エゴニー / ピンテージタンインテリア)





INTERIOR

高級感、快適性、機能性を備えたレンジローバー スポーツのインテリア。すべてをドライバー視点で設計しました。隅々まで美にこだわった、レンジローバー スポーツならではのコックピット。マニュアル感覚のシフト操作を楽しめるスポーツシフトセクターや、ステアリングホイール上に設けたタッチセンサー式スイッチなど、各種機能は直感的な操作性が魅力です。

2つの10インチタッチスクリーンを組み合わせた革新的なTouch Pro Duoシステムは、ラグジュアリーな感覚と先進性を融合。オプションのエクステンデッドカーボンファイバートリムフィニッシャーをはじめ、上質な素材とスポーティな仕立てを細部まで貫いています。インテリアの中心で、インストルメントパネルのスポーティなラインと、センターコンソールのラインが大胆に交差。コンソール全体を印象的に照らすコンフィギュラブルアンビエントインテリアライト*が、清潔感あふれる空間を演出します。また、アッパーグローブボックスをはじめとする収納スペースを利用して、車内をすっきりとアレンジできます。

スポーツコマンドドライビングポジションは、前方を遠くまで見渡せ、運転に安心感を与えます。シート素材には、カットダイヤモンドパターンを施した、極上のセミアニリンレザーを採用。エボニー / ビンテージタンやエボニー / エクリプスなどの新色をはじめ、レンジローバー スポーツの走りにふさわしいインテリアカラーをご用意しました。



*SEではご利用いただけません。

グレードや国によって、仕様・装備内容が異なる場合があります。ご利用いただける機能やオプションの詳細は、お近くのランドローバー正規ディーラーにお問い合わせください。

写真のインテリア：Autobiography Dynamic (エボニー / ビンテージタン)

PLUG-IN HYBRID ELECTRIC VEHICLE



世界的な環境意識の高まりに応えるために開発された、プラグインハイブリッド(PHEV)。P400eは、ダイナミックな走りと、レンジローパー スポーツならではのオン / オフロード性能を持ち合わせています。

先進の2.0リッター4気筒221kW (300PS) インジニウムガソリンエンジンと、105kWの高出力モーターを搭載し、最高出力297kW (404PS) を達成。モーターは、エンジンと併用したパラレルハイブリッド走行、手動で設定できるEVモード走行で電力を供給します。バッテリーは13kWhの大容量。市街地であればEVモードのみで走行可能です¹。CO₂排出量をゼロに抑えることもできます。

P400eのパワートレインは、車のデザインに違和感なく融合しています。充電ポイントはフロントグリルの目立たない位置にあり、電源へ簡単に接続して、ご自宅で夜間などに充電できます。

標準装備の家庭用充電ケーブルを使用して、バッテリーの充電²が可能。ご自宅以外での充電のために、専用の収納ケースとリテンションシステムを用いて、ラゲッジスペースにケーブルを搭載できます。

¹駆動方式、エンジン性能や燃費の詳細については、Technical Specificationをご覧ください。燃料消費率は、実際に装着するホイールやオプション装備によって異なります。

標準装備のホイールでは最低値を達成できない場合があります。

²充電時間は、お住まいの国、電源、充電設備によって異なります。

詳しくは、お近くのランドローバー正規ディーラーにお問い合わせください。P400eではラゲッジスペース容量が狭くなります。詳しくは、45ページをご覧ください。

写真：Autobiography Dynamic (フジホワイト)

P400eは、高度に洗練されたドライビングを堪能できます。モーターは、静止状態から最大トルクを発生し、驚くほど静かな走りを実現。エンジンのトルクが必要な場合は、インテグレートッドスタータージェネレーター (ISG) が瞬時に始動してモーターのトルクと完璧に融合し、ハイブリッドインテグレートッドトランスミッションを介してドライバーの意図をスムーズに伝えます。

PHEVは、ランドローバーならではのオフロード性能を受け継ぎ、状況によってはさらに強化しました。他のPHEV車と異なり、P400eの最大渡河水深はレンジローバー スポーツ共通の850mm³。通常のエンジンに加えて、低速で瞬時に豊かなトルクを生み出すモーターの効果により、さまざまなオフロード走行で優れた力を発揮します。

モーターから瞬時に発生するトルクと高効率直噴ガソリンエンジンのトルクの組み合わせは、大排気量のガソリンまたはディーゼルエンジンに匹敵するほどパワフル。驚異的なオンロードパフォーマンス¹を実現します。

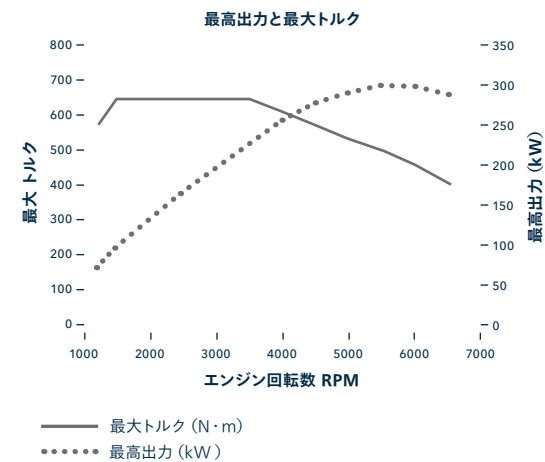

³渡河走行はエンジン稼働時のみ可能です。



プラグインハイブリッド (PHEV)

パラレルハイブリッドモード（標準モード）では、モーターがエンジンとともに駆動力を供給します。105kWモーターとSi4インジウムガソリンエンジンはスムーズに切り替わり、エンジンが始動するとハイブリッドインテグレートドトランスミッションによって両方の駆動力が伝達されます。インテリジェントバッテリーマネジメント機能は、回生ブレーキの作動時やアクセルオフの際にエネルギーをバッテリーに蓄え、297kW（404PS）の出力を生み出すため十分な充電量を確保して、必要な時に卓越したパワーを発揮します。

パラレルハイブリッド方式の標準ドライビングモードでは、以下の2種類の充電管理機能を活用して、燃費とバッテリー充電を最適化できます。

セーブ機能 – タッチスクリーンから選択できるこの機能は、バッテリーの充電が設定したレベル以下になることを防ぎます。これにより、ドライブの後半になっても快適にゼロエミッション走行を維持できます。また、回生ブレーキから得られるバッテリーの充電量が一定レベルを上回った場合、モーターのみを使用して効率的に走行します。

エネルギー最適化予測 (PEO) 機能 – ナビゲーションシステムに目的地を入力すると、PEO機能が自動的に作動します。選択したルートの高差データを活用し、モーターとガソリンエンジンを最適に切り替えて燃費を向上します。

パラレルハイブリッドモードのほか、大容量バッテリーから駆動力を得るEVモードは、コンソールのボタンで選択が可能。蓄えた電力を使ってモーターのみで走行するので、低騒音のゼロエミッションドライブに理想的なモードです。モーターだけの駆動力よりもさらにパワーを必要とする場合や、バッテリーの充電量が走行を続けるのに不十分なレベルまで低下すると、ガソリンエンジンが始動します。

リモートプレミアム（28ページ参照）の専用機能を使用すると、P400eの操作性がさらに向上します。スマートフォンを使用して充電状況などの主要データを確認でき、エアコンの操作や充電時間の調整が行えます。

*駆動方式、エンジン性能や燃費の詳細については、Technical Specificationをご覧ください。CO₂排出量および燃料消費率は、実際に装着するホイールやオプション装備によって異なります。標準装備のホイールでは最低値を達成できない場合があります。

P400eではラゲッジスペース容量が狭くなります。詳しくは、45ページをご覧ください。

- 1 105KWのモーター**
高出力の105kW永久磁石同期モーターにより、効率よく動力を供給します。
- 2 インテグレートッドハイブリッド
オートマチックトランスミッション**
モーターと内燃エンジン (ICE) をシームレスに切り替えます。
- 3 2.0リッターインジニウムエンジン**
ジャガー・ランドローバーの自社設計・開発によるアルミニウム製2.0リッター
221kW (300PS) Si4インジニウムエンジン。従来のエンジンより軽量化し、
さらに効率性を高めています。
- 4 13KWHの高電圧バッテリー**
大容量バッテリーを搭載。フル充電すれば、市街地走行はEVモードだけで
十分です*。
- 5 7KWの車載充電器**
強力な7kW車載充電器を使用して、バッテリーの充電が可能です
(所要時間は設備容量により異なります)。
- 6 インテグレートッドスタータージェネレーター (ISG)**
ガソリンのパワーが必要なとき、瞬時に始動します。
- 7 回生ブレーキ**
モーターを利用して減速時の運動エネルギーを回収し、高電圧バッテリーに
蓄電できる電気エネルギーへと変換します。

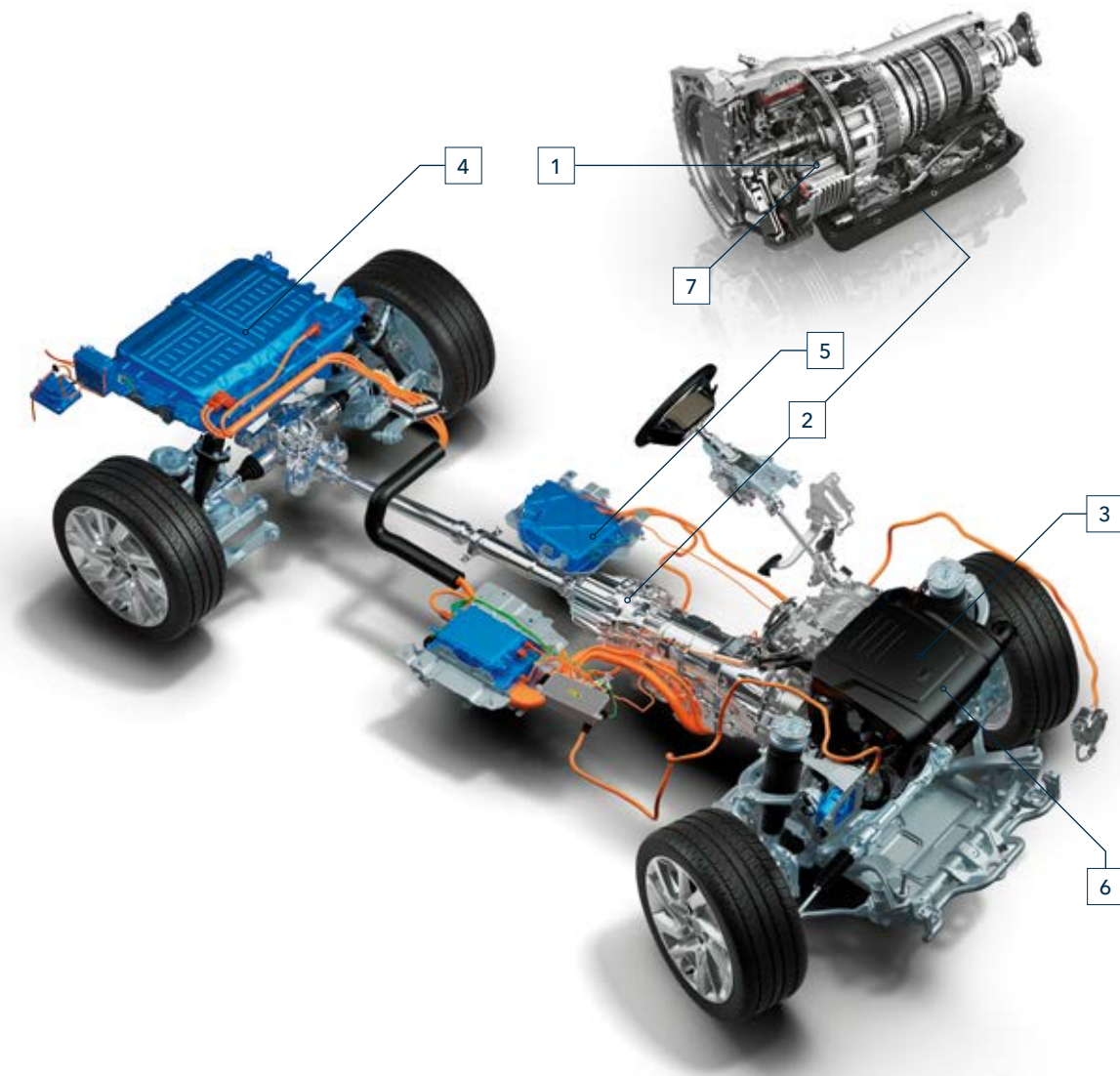

ENGINES AND TRANSMISSION

パワーとドライビングの喜び、優れた燃費と洗練性。レンジローバー スポーツのエンジンは、それぞれがドライバーのニーズに応える特性を備えています。すべてに効率性を高めるインテリジェントストップ / スタートとスマートリジェネレーティブチャージングシステムを搭載 (P400eを除く)。このシステムは、減速時の運動エネルギーをバッテリーに充電して有効活用し、特に街中での燃費を向上します。

8-SPEED AUTOMATIC TRANSMISSION

すべてのエンジンモデルに、8速オートマチックトランスミッションを搭載しています。クロスレシオの8速ギアが常に最適なギアを選択し、優れた燃費効率と加速性能を実現。ギアチェンジはほとんど感じ取れないほどにスムーズ。あなたのドライビングスタイルに合わせて最適にシフトします。



MILD HYBRID ELECTRIC VEHICLE

ランドローバーは環境に配慮した技術革新を進めています。環境に優しい次世代の車を目指して、マイルドハイブリッド (MHEV) テクノロジーを開発。ベルト駆動式スタータージェネレーターと、最先端の48Vバッテリーを採用しています。本来、減速時に失われてしまうエネルギーを回収し、再利用します。

保存した電力で、スタータージェネレーターと電動スーパーチャージャーを駆動します。スタータージェネレーターはエンジンにトルクを提供。電動スーパーチャージャーはターボチャージャーが最高回転に達するまでの間メインの過給機として作動し、スムーズなスロットルレスポンスを実現します。燃費を向上させ、パフォーマンスを引き出します。MHEVテクノロジーなどの効率化技術で、インジニウム直列6気筒エンジンは従来のエンジンに比べて、CO₂排出量が大幅に削減されました。

MHEVテクノロジーはP400エンジンに標準装備されています。P400エンジン搭載車は、トレインレスポンス (ダイナミックプログラム) とコンフィギュラブルダイナミクスも標準装備。好みのドライビングダイナミクスを設定でき、エンジンのパフォーマンス特性を引き出すことができます。

- 1 48V電動スーパーチャージャー
- 2 ツインスクロールターボチャージャー
- 3 346Vリチウムイオンバッテリー
- 4 ベルト駆動インテグレートッドスタータージェネレーター
- 5 48V/12V DC-DCコンバーター
- 6 12Vバッテリー

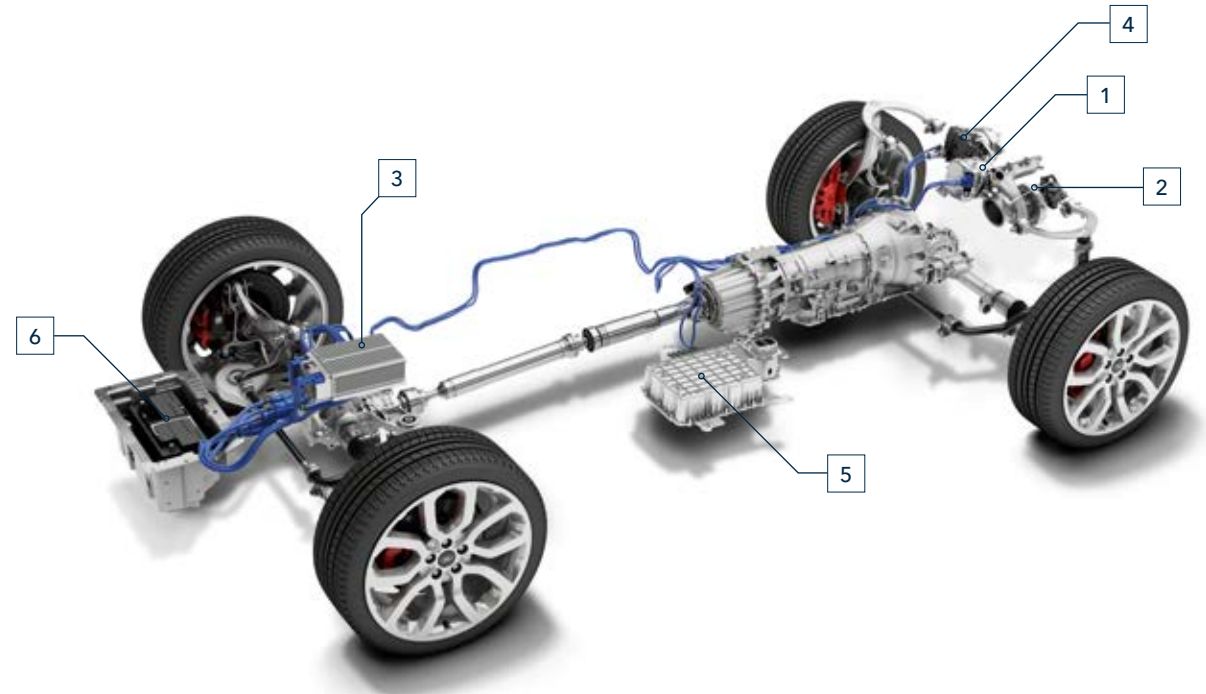



LEGENDARY BREADTH OF CAPABILITY

卓越したオン / オフロード性能を、余すことなく堪能できるレンジローバー スポーツ。フルタイム全輪駆動 (AWD) や、革新的なトレインレスポンスを標準装備しており、エキスパートはもとより、あらゆるドライバーに優れた効果をもたらします。オプションの多彩なオールトレインテクノロジーを導入することで、走行性能をさらに強化し、さまざまなニーズを満たすことができます。

電子制御エアサスペンション

卓越したホイールアーティキュレーションと安定性をもたらす最新の電子制御エアサスペンション。車高を敏速に調整して対角位置にあるホイールをリンクし、過酷な悪路でもすべての車輪で確実に路面をとらえます。さらに、リアサスペンション高を最大50mm下げることができ、重い荷物の積み降ろしも容易になります。これらの機能は、10インチタッチスクリーンまたはラゲッジスペースのボタンで操作するか、キーフォブでのリモート操作も可能です。

また、走行状況や地形に合わせてドライバーと乗員をサポートする車高設定が選べます。標準車高より50mm低い設定から、最大75mmの車高アップ、過酷なオフロード走行時には80mmの車高アップが可能です。

ツインスピードトランスファーギアボックス & 電子制御センターディファレンシャル

ローギアの追加により、急勾配の坂道、オフロード走行、けん引などの際に優れた効果を発揮するツインスピードトランスファーギアボックス。速度と操作性を最適に保ち、卓越した力を発揮します。システムの核となる電子制御センターディファレンシャルは、前後のトルク配分を50:50とし、スリップが起こる前に車軸をロックします。



トレインレスポンス

ランドローバー独自のトレインレスポンスは、走行状況に合わせてエンジン、ギアボックス、ディファレンシャル、シャシーシステムを最適に設定します。「コンフォート」「草 / 砂利 / 雪」「泥 / 轍」「砂地」「エコ」の5つのモードを選択できます。

トレインレスポンス2

トレインレスポンスの機能をさらに発展させたトレインレスポンス2は、走行状況をモニターして最適な車両設定を自動的に選択するシステムで「岩場」モードも追加されます。さらに、ダイナミックプログラムを選択すると、追加のセッティングが可能です。サスペンションを調整することにより、フラットなハンドリングとよりシャープなレスポンス、正確なボディコントロールを実現します。システムは手動で無効にできます。



アダプティブダイナミクス

ロングドライブでも距離を感じさせないほど、快適性を高めるアダプティブダイナミクス¹。車の動きを毎秒500回以上モニターして、ドライバーの操作や路面状況に瞬時に対応。快適でフラットな乗り心地をもたらすと同時に、ボディロールを最小限に抑えます。また、システムはオフロード状況も検知し、必要に応じてダンピングを最適化。多彩な走行シーンで操作性を高めるとともに、ロングドライブでは快適性を保ち、ドライバーと乗員の疲労を低減します。

コンフィギュラブルダイナミクス

あなたのお好みに合わせて洗練性や快適性を高めたり、パフォーマンスをさらに向上させるコンフィギュラブルダイナミクス²。ドライビングスタイルに応じてスロットルマッピング、ギアボックスのシフトポイント、ステアリング設定、サスペンションをカスタマイズできます。

電子制御アクティブディファレンシャル&トルクベクタリングバイブレーキ

トルクベクタリングバイブレーキ³は、タイトなコーナーを曲がる際に、素早いレスポンスでコントロールとハンドリングを高めず。電子制御アクティブディファレンシャルとブレーキシステムを作動させ、コーナリング時に4輪のトルクを常に最適なバランスに調整します。

卓越したグリップとステアリング性能を誇るレンジローパー スポーツは、他に類を見ないダイナミックなSUVです。これらのシステムは、オフロード走行時にも有効で、車の向きを変えるときや過度のアンダーステアを避ける際に役立ち、特に砂地で優れた効果を発揮します。

ダイナミックレスポンス

油圧式ロール制御によってハンドリングを向上するダイナミックレスポンス⁴。コーナリングの際にボディの傾きを低減して、優れたオンロード性能と快適な乗り心地をもたらします。前後のアクスルを個別に制御することで、低速時の敏捷性を向上するとともに、高速での安定性とステアリング精度を高めます。

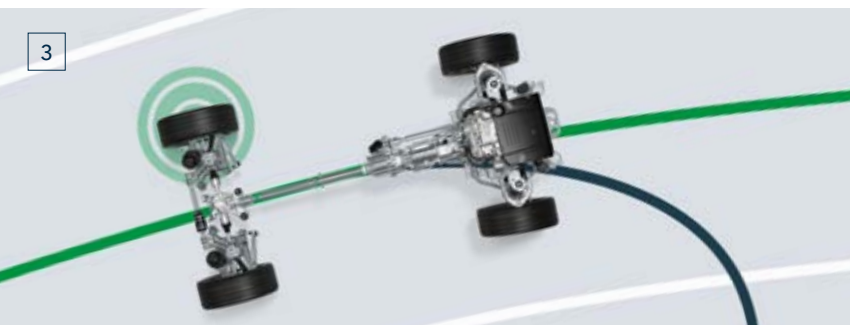
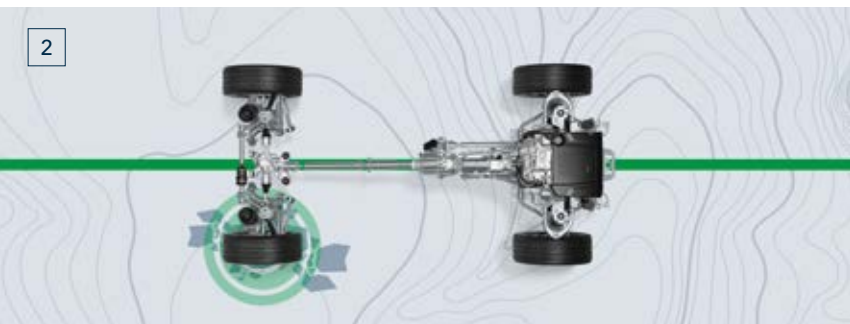

- 1 安全性
- 2 究極の走破性
- 3 ドライビングフィール

オールテレインプログレスコントロール

先進のオールテレインプログレスコントロール (ATPC)⁵は、ぬかるみ、湿った草地、凍結路や雪道、未舗装路などの滑りやすい状況で、あらかじめ設定した一定速度を維持します。システムは1.8km/hから30km/hの低速で、クルーズコントロールのように機能します。設定した速度を維持するので、ドライバーは障害物の回避などステアリング操作に集中できます。

ロートラクションローンチ

濡れた路面、草地、雪道、凍結路などの滑りやすい状況で、最適なトルク制御を行い、スムーズかつ安全な発進をサポート。タッチスクリーンで設定できます。

ヒルディセントコントロール

ランドローバーが特許を持つヒルディセントコントロール (HDC) により、走行困難な下り坂でも確実に車をコントロールできます。一定の速度を維持しながら、各ホイールに個別にブレーキをかけて安定走行をアシストします。

ウェイドセンシング

オプションで装備できるこのランドローバー独自のシステムは、ドアミラーの超音波センサーを使用して、車両の最大渡河水深850mmに近づくとドライバーに警告。また、走行中の車体に対する水の高さと最大渡河水深を、リアルタイムでタッチスクリーンに表示します。



⁵テレインスポンス2が必要。また、PHEVではご利用いただけません。

写真: Autobiography Dynamic (フィレンツェレッド)



INFOTAINMENT

多彩な情報とエンターテインメントを堪能していただくため、レンジローバー スポーツは全車にInControlインフォテインメントシステムのTouch Pro Duoを標準装備。直感的に操作できる先進の統合テクノロジーが、より便利で快適なドライブをサポートします。



TOUCH PRO DUO

標準で装備される10インチ高精細デュアルタッチスクリーンを備えたTouch Pro Duoは、必要な情報を表示しながら、その他の機能も同時に効率よく操作できます。上の画面でナビゲーションを操作し、下の画面でメディアを再生するといった使い方が可能です。キャビンとシートの温度調整も、マルチファンクションダイナミックダイヤルから行えます。エレガントな形状のステアリングホイールには、照明とともに現れるタッチスイッチを搭載。プログラム式のスイッチも含まれているため、お好みの機能を対応させることが可能です。



インタラクティブドライバーディスプレイ

12.3インチ高精細インタラクティブドライバーディスプレイは、ナビゲーション・電話・メディアを含む各種情報、エンターテインメントやアクティブセーフティのデータなどを受信・表示します。高解像度の鮮明な画質、洗練された処理能力を備えており、スムーズな動作とシャープな表示を実現します。各機能には、インタラクティブドライバーディスプレイまたはTouch Pro Duoのタッチスクリーンからアクセスできます。



ヘッドアップディスプレイ

運転を妨げることなく路面に集中できるオプションのヘッドアップディスプレイは、速度、ギアポジション、ナビゲーションの指示など主要データをフロントガラス上に表示します。フルカラーの高解像度グラフィックが鮮明に表示され、電話の発信や通話状況など、あらゆる情報が簡単に読み取れます。オン/オフの切り替えは、ドライバーが好みに応じて選択できます。



リアシートエンターテインメントシステム

システムフロントシートの各ヘッドレストに8インチスクリーンを装備するシステム、シートマウント型の2台の10インチ高精細タッチスクリーンを設置するシステムの2種類をご用意しています。その他、WhiteFire®デジタルワイヤレスヘッドフォンやHDMI、モバイル高解像度リンク (MHL)、CD/DVDプレーヤーUSBの接続ポートを装備。また、デジタルTV機能により、お好きなテレビ番組を楽しむこともできます。

WhiteFire®は、Unwired Technology LLCが所有する登録商標であり、ランドローバーは、このマークをライセンス契約に基づいて使用しています。

写真のTouch Pro Duoの画面は欧州仕様車のイメージです。実際の日本仕様とは一部異なります。

ドライバーは安全が確保された状況でのみ車内機能を使用してください。ドライバーは、常に車両を安全に制御できる状態を保つ必要があります。

CONNECTIVITY

車にしながら、シームレスかつ安全に外部と接続できる各種サービスをご用意。専用のアプリを使用すると、車から離れていてもInControlの機能を使用でき、これまでになく楽しい使い方が可能になります。

STANDARD FEATURES

音声認識システム¹

音声による指示で操作できるため、ドライバーはステアリングホイールから手を放す必要がなく、運転に集中できます。

プロテクト²

ランドローバースマートロードサイドアシスタンス – 万が一、車が故障したときは、オーバーヘッドコンソールのボタンを押すか、リモートアプリを使用してランドローバースタイルアシスタンスチームに直接依頼できます。

SOS緊急コール – 重大な事故が発生した場合、緊急対応チームを自動で呼び出し、近くの緊急サービスに派遣を依頼します。お客様のご登録日から10年間ご利用いただけます。

走行履歴 – 設定を有効にすると、経路や移動距離などの履歴が自動で記録されます。この情報をメールで送信し、経費の報告に活用することも可能です。

車両ステータス – 燃料残量、走行可能距離、ドアとウインドウの開閉およびロック状態を確認できます。また、駐車した位置を表示して、車まで徒歩で戻るルートを確認することも可能です。

ナビゲーションプロ

お気に入りの場所の保存はもちろん、スワイプやズームなどスマートフォンと同様の画面操作でマップ探索いただけます。マップは2D/3D切り替え可能。鮮明な画質と快適な操作性が、ナビゲーションプロの特長です。ナビゲーションプロの機能は、コネクトプロでさらに強化できます。

コネクトプロ²

リモートプレミアム、Wi-Fiホットスポットが含まれます。車内外で便利に利用でき、ドライバーも乗員もドライブを楽しみながら、優れた接続機能を使用できます。

プロサービスの内容:

- **リアルタイム交通情報** – リアルタイムの多彩なデータをもとに、目的地までの正確な交通状況を提供します。

¹音声認識システムは、すべての言語内アクセントおよびすべての操作コマンドに対応しているわけではありません。²オンライン機能とWi-Fi接続のご利用には、データ接続のためにマイクロSIMカードのご契約が必要となります。Wi-Fiホットスポットとプロサービスには、ランドローバー正規ディーラーによる保証期間終了後、追加のサブスクリプション契約が必要になるサービスが含まれています。リモートのサブスクリプションサービスは、保証期間終了後も有償で延長が可能です。InControlの機能、オプションおよびお取り扱いの有無は、国によって異なります。各国でのお取り扱いの有無、およびご利用規約については、お近くのランドローバー正規ディーラーにお問い合わせください。

画面や操作手順など、InControlに関連して記載される情報や画像は、選択したオプションに応じて、ソフトウェアアップデート、バージョンおよびその他システム / 外観の更新に伴い変更される場合があります。モバイルネットワークの接続は、すべての場所で保証されるものではありません。リモートアプリは、App Store/Google Playでダウンロードする必要があります。ドライバーは安全が確保された状況でのみ車内機能を使用してください。ドライバーは、常に車両を安全に制御できる状態を保つ必要があります。



リモートプレミアム¹

離れた場所から車の各機能を確認・操作できるリモートプレミアム。多くのスマートフォン、Android Wear™やApple Watch®に対応しており、以下のサービスをご利用いただけます。

- リモートロック / アンロック – 離れた場所からボタン操作で、ドアを施錠・解錠できます。リモートスマートフォンアプリの車両セキュリティ画面で「ロック」ボタンを押すだけで、ドアを施錠してアラームが起動。ドアミラーが格納され、ウィンドウを閉めることができます。そして「アンロック」ボタンを押すと、ドアミラーが展開してヘッドライトが点灯。ハザードライトが2回点滅します。
- リモートエアコン – 乗車前に車内の冷暖房をあらかじめ作動して、常に快適なキャビンに乗り込むことができます。
- ビープ音 & フラッシュ – ハザードライトとロービームのヘッドライトを点灯し、ビープ音を鳴らすことで、混雑した駐車場などで自分の車を簡単に見つけられます。

リモートプレミアム – PHEV用の機能

- 充電状況 – 充電量とステータス、充電率、電源の状況、EV走行の予測航続距離など、バッテリーに関する主要なデータを最新の状態で確認できます。
- リモートコントロールアクション – スマートフォンにより、充電の開始と終了、最大充電時の設定を遠隔操作できます。

スマートフォンパック

InControlインフォテインメントシステムの画面からも操作できるため、乗車中でもスマートフォンを接続してご利用いただけます。

利用できるアプリケーションの例:

- Android Auto™ – 安全性を重視した設計。シンプルで直感的なインターフェースのため、安全に操作できます。USBケーブルでAndroidスマートフォンを接続すれば、対応するアプリを車のタッチスクリーンから操作できます。
- Apple CarPlay® – 同様に安全性に配慮した設計となっており、ドライバーの注意を妨げません。iPhone®を車に接続すれば、マップ、メッセージ、ミュージックなどの対応アプリをタッチスクリーンから操作できます。

OPTIONAL FEATURES

セキュアトラッカー²

トラッキングテクノロジーを駆使して車両の盗難を警告。万一盗難にあった場合は、車両の位置情報を関係機関に通知して迅速な解決をアシストします。保証期間に対応したサブスクリプション契約も含まれています。

¹リモートプレミアムは、ディーラー保証期間終了後、追加のサブスクリプション契約が必要となります。InControlの機能、オプションおよびお取り扱いの有無は、国によって異なります。各国でのお取り扱いの有無、およびご利用規約については、お近くのランドローバー正規ディーラーにお問い合わせください。画面や操作手順など、InControlに関連して記載される情報や画像は、選択したオプションに応じて、ソフトウェアアップデート、バージョンおよびその他システム / 外観の更新に伴い変更される場合があります。モバイルネットワークの接続は、すべての場所で保証されるものではありません。リモートアプリは、App Store/Google Playでダウンロードする必要があります。ドライバーは安全が確保された状況でのみ車内機能を使用してください。ドライバーは、常に車両を安全に制御できる状態を保つ必要があります。

²セキュアトラッカーは、ディーラー保証期間終了後、追加のサブスクリプション契約が必要となります。

Bluetooth®のワードマークおよびロゴは、Bluetooth SIG, Inc.の所有する登録商標であり、ジャガー・ランドローバー・リミテッドは、これらのマークをライセンスに基づいて使用しています。Androidは、Google Inc.の商標です。Apple Watch®およびApple CarPlay®は、米国および他の国々で登録されたApple Inc.の商標です。利用可能なiPhoneについては、ランドローバー正規ディーラーにお問い合わせください。Android™、Android Wear™は、Google Inc.の商標です。



AUDIO

車のキャビンは好きな音楽を楽しむのに絶好の場所。レンジローバー スポーツには、豊かなサウンド体験を堪能できる4種類のオーディオシステムをご用意しています。



MERIDIAN™シグネチャーサウンドシステム (22スピーカー+デュアルチャンネルサブウーファー)

エンハンスドサウンドシステム

8個のスピーカーを備えた高性能サウンドシステム。

MERIDIAN™サウンドシステム

最適に配置された12個のスピーカーとデュアルチャンネルサブウーファーにより、澄みきった高音から深みのある低音まで、豊かなサウンド再生を実現します。

MERIDIANサラウンドサウンドシステム

18個のスピーカーとデュアルチャンネルサブウーファーを搭載し、臨場感あふれるライブパフォーマンスを生み出すシステム。MERIDIAN独自のTrifieldテクノロジーが、左右のセンターチャンネルとサラウンドチャンネルを完璧に融合。すべての乗員が上質なサウンド体験をどこまでもお楽しみいただけます。

MERIDIANシグネチャーサウンドシステム

臨場感あふれるサウンド再生で、車内のどの座席でも素晴らしい体験を満喫できます。世界初のTrifield 3Dテクノロジーによる新次元のサラウンドサウンドを、デュアルチャンネルサブウーファーを含む23個のスピーカーを搭載したシグネチャーサウンドシステムで実現。お気に入りの音楽の楽器や歌声がそのままに再現され、ドライブ中の車内が感動的な3D体験の場になります。

グレード	SE	HSE	HSE DYNAMIC	AUTOBIOGRAPHY DYNAMIC	SVR
エンハンスドサウンドシステム	■	■*	■*	—	—
MERIDIAN™サウンドシステム	□	□	□	—	—
MERIDIAN™サラウンドサウンドシステム	□	□	□	■	■
MERIDIAN™シグネチャーサウンドシステム	—	□	□	□	□

■標準装備 □メーカーオプション —設定なし

*P400eには、MERIDIANサラウンドサウンドシステムを標準装備。

MERIDIAN™

ランドローバーのオーディオパートナーであるMERIDIANは、1977年に英国ケンブリッジシャーで誕生以来、アクティブスピーカーや世界初のデジタルサラウンドサウンドプロセッサーなど多くの先進技術を開発。

そのテクノロジーとノウハウが、レンジローバーの卓越した音響環境の実現に活かされています。独自のキャビン補正技術は、車内の形状と音響特性を解析し、不要なサウンドを排除。

高度なアルゴリズムによって、あらゆる音楽でアーティストが意図したリズム、ビート、タイミングを忠実に再現します。レンジローバーの車内では、心躍るサウンド体験を一貫してお楽しみいただけます。



デジタル信号処理

オーディオシステムのあらゆる要素を統合し、大型のスピーカーと同等の高音質を実現します。



MERIDIANキャビン補正

MERIDIANのキャビン補正テクノロジーの高度なアルゴリズムにより、車内に正確な音場を再現します。



MERIDIANデジタルディザリング

録音された音楽は、音質を維持するために一般的なデジタルフォーマットに変換されます。MERIDIANのデジタルディザリングは、デジタル信号の変換をスムーズに途切れることなく行い、最高の音質を維持。そのため、音質を損なうことなく、オリジナルの感動をお伝えすることができるのです。













TRIFIELD™

MERIDIAN独自のTrifieldテクノロジーは、左右のセンターチャンネルとサラウンドチャンネルを完璧に融合。車内のどこにいても、コンサートホールにいるかのように音楽をお楽しみいただけます。



TRIFIELD 3D

MERIDIANの実績あるTrifieldサラウンドサウンドテクノロジーをベースに開発された、世界初の車載Trifield 3Dが迫力ある音楽をお届けします。専用のハイトチャンネルが車内に3Dサウンドを展開し、高精細で豊かな音響体験をもたらします。

	MERIDIAN独自のテクノロジー	スピーカー	W
エンハンスドサウンドシステム	—	8	250
MERIDIAN™サウンドシステム	  	13	380
MERIDIAN™サラウンドサウンドシステム	   	19	825
MERIDIAN™シグネチャーサウンドシステム	   	23	1700

MERIDIANは、Meridian Audio Ltd.の登録商標です。
Trifieldおよび「3フィールド」機器は、Trifield Productions Ltd.の商標です。
グレードや国によって、仕様・装備内容が異なる場合があります。

DRIVER ASSISTANCE

MAKING DRIVING EASIER

ドライバーと乗員のさらなる安全のために、標準装備、オプションまたはオプションパックの一部として、さまざまな革新的機能を搭載。そのすべてが、ドライブの楽しみをさらに広げるために設計されています。

ドライブアシスト (標準装備)



レーンデパーチャーワーニング

- クルーズコントロール (スピードリミッター付): アクセルペダルから足を離しても車速を維持し、ドライブの疲れを軽減する機能です。設定した最高速度を超えないように車速を制限するスピードリミッターを採用。必要に応じて簡単にオン / オフ切り換えが可能です。
- エマージェンシーブレーキ: 車や歩行者との衝突を回避するシステム。走行中に衝突の危険を察知すると、ビジュアルとブザーでドライバーに警告します。5km/h~80km/hの速度で正面からの衝突、5km/h~60km/hで歩行者との衝突の危険をフロントカメラで監視。衝突が避けられないと判断した場合は、自動的にブレーキをかけて衝突時の衝撃を軽減します。
- レーンデパーチャーワーニング: 長距離ドライブの安全性を高める機能。方向指示器を出さずに車線から逸脱しそうになると、警告表示とステアリングホイールの振動でドライバーに注意を促します。

ドライブアシスト (オプション装備)



アダプティブクルーズコントロール

- アダプティブクルーズコントロール: 高速道路や渋滞での走行時に、先行車の減速と停止を検知して、安全な車間距離を維持します。また、先行車が完全に停止すると、キューアシスト機能によりスムーズに停止。渋滞時は、先行車の追従走行を自動的に開始します。アダプティブクルーズコントロールシステムは走行速度15km/hで起動。走行速度0~200km/hで継続作動します。
- ハイスピードエマージェンシーブレーキ: 先行車との衝突の危険を検知して、フォワードアラートを表示。ドライバーにブレーキをかけるよう警告します。ドライバーのブレーキが間に合わない場合は、自動的にブレーキをかけて衝突時の衝撃を軽減。10~160km/hでの走行時に作動します。

OPTIONAL DRIVE PACKS

ドライブパック



トラフィックサインレコグニション&アダプティブスピードリミッター

オプションのドライブパックは、安全なドライブや運転時に役立つ情報入手のためのさまざまな機能を提供します。

ドライブパックの装備:

- ドライバーコンディションモニター: ステアリングホイールの操作状況からドライバーの眠気や疲れの兆候を検知し、休憩を促します。
- ブラインドスポットモニター: ドライバーが目視できない車や急速に接近してくる車を検知するシステム。検知した側のドアミラーに小さな警告ライトが点灯します。また、危険が迫る側に方向指示器を出すと、警告ライトが点滅して注意を促します。
- トラフィックサインレコグニション: 道路上の情報を見逃すことがないように、制限速度や追い越し禁止の標識をドライバーから見やすいインストールメントクラスターに表示。そして、検知した情報に応じて、アダプティブスピードリミッターが車速を調整します。
- アダプティブスピードリミッター: トラフィックサインレコグニションの情報をもとに、自動で制限速度を選択。低速の道路などで速度超過を検出すると、アクセルをオフにして制限内まで速度を落とします。ドライバーがブレーキをかけることでも、すぐに速度を落とせます。

ドライブプロパック



ブラインドスポットアシスト

さらにリラックスしてドライブを楽しむためのオプションのドライブプロパック。ドライブパックのドライバーコンディションモニターとトラフィックサインレコグニションに加えて、以下の機能が含まれます。

- レーンキープアシスト: ウィンカー操作なしに走行レーンから逸脱するおそれがある場合に、自動的にステアリングホイールを制御して車体を走行レーンに戻します。
- ブラインドスポットアシスト: 衝突回避機能のひとつです。車線変更時にドライバーが目視できない車を検知すると、検知した側のドアミラーに小さな警告ライトが点灯。ステアリングホイールを制御して、接近する車から安全に離れるようにアシストします。
- アダプティブクルーズコントロール: 詳しくは、32ページをご覧ください。
- ハイスピードエマージェンシーブレーキ: 詳しくは、32ページをご覧ください。

ENJOY STRESS-FREE PARKING

レンジローバー スポーツには、駐車などの操作をスムーズに行うための先進技術を搭載しています。縦列駐車や狭い場所での入出庫も簡単です。標準、オプションまたはオプションパックの一部でご提供します。

パークアシスト (標準装備)



フロント / リアパーキングエイド

- フロント / リアパーキングエイド：スムーズで安全な駐車を支援する機能。ギアをリバースに入れるか手動でシステムをオンにすると、フロント / リアバンパーに設置したセンサーが作動。駐車の操作中は、タッチスクリーンの映像と音で、障害物との距離を示します。
- リアビューカメラ：後退時の視界をサポートする機能。車のアウトラインと予測進路を後方映像に重ねてタッチスクリーンに表示するので、狭い場所での駐しも楽になります。トレーラーの連結時にも役立ちます。



360° サラウンドカメラ

- 360° サラウンドカメラ：車体に装備した4台のデジタルカメラによって、車の周囲360°の映像をタッチスクリーンに表示。同時にいくつかのビューを表示できるため、狭い場所や縁石沿いの駐車、交差点などで安全な取り回しをサポートします。

OPTIONAL PARK PACKS

パークパック



360° パーキングエイド

オプションのパークパックは、狭い場所や街中での運転を支援します。

- 360° パーキングエイド：車体各部に設置したセンサーが、バックギア選択時に自動的に作動し、車両のオーバーヘッドビューをタッチスクリーンに表示。手動でも作動が可能で、駐車の際はタッチスクリーン上の映像と音で、障害物との距離を知らせます。
- リアトラフィックモニター：バックで出庫するときに便利な機能です。左右両側から接近してくる車や歩行者を検知すると、ドライバーに警告。ビジュアルと警告音の両方でドライバーに注意を促すため、視界が遮られている場合でも車の背後に何があるか把握することができます。
- クリアイグジットモニター：後席の乗員が降車する際に、他の車や自転車などの接近を検知して注意を促します。乗員がドアハンドルを引いて車から出るときに危険を察知すると、リアドアの警告ライトが点滅します。

パークプロパック



パークアシスト

パークプロパックを装備すると、狭い場所での入出庫、建物や他の車で周囲が見えづらい状況などで、安全かつ確実に操作することができます。パークパックに以下の機能が加わります。

- パークアシスト (360° パーキングエイドを含む)：縦列駐車や車庫入れをアシストするシステム。ドライバーはギアを選択し、アクセルとブレーキを操作するだけで駐車できます。画面表示と通知で操作をガイド。さらに、駐車位置から発進する際にも安全な操作をサポートし、駐車ストレスを軽減します。

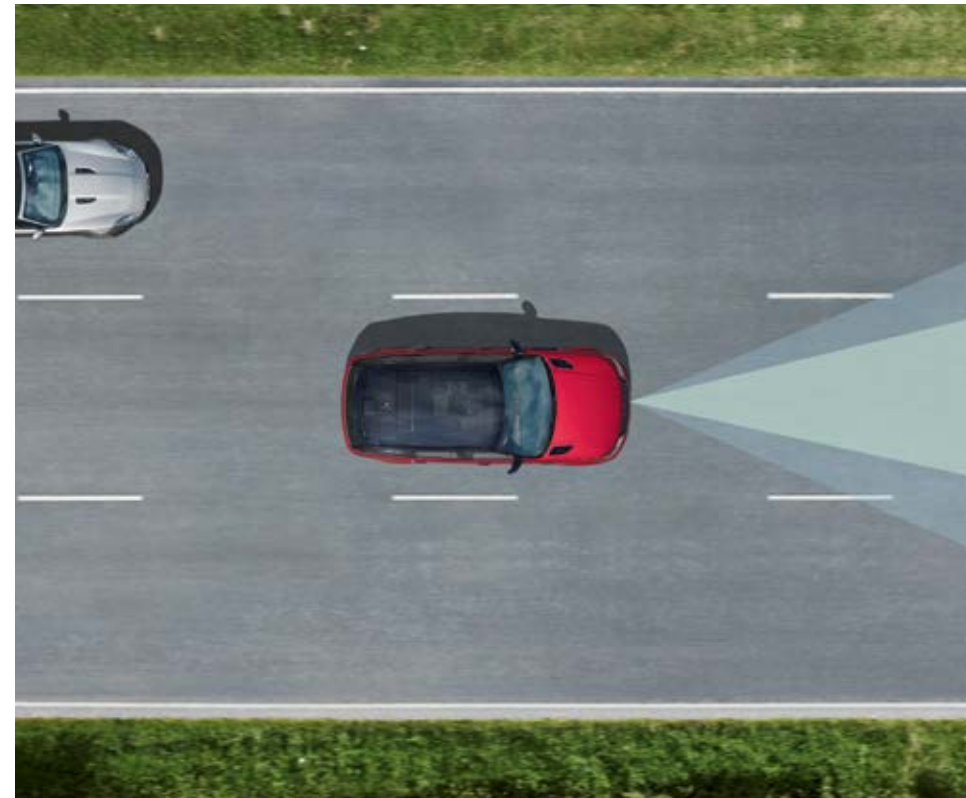

DRIVER ASSIST PACK

オプションのドライバーアシストパックは、ドライブプロパック (33ページ) やパークプロパック (35ページ) の多彩なドライバーアシスト機能をセレクト。アダプティブクルーズコントロール (ステアリングアシスト付) は、高速道路や渋滞時の運転をより安心、快適にする最新テクノロジーです。ステアリング、アクセル、ブレーキ操作をスムーズにサポート。車を走行レーンの中央に維持しながら、先行車との安全な車間距離をキープします。ドライバー自身の操作を減らし、運転の負担を軽減します。



フロントカメラ



フロントレーダー



アダプティブクルーズコントロール (ステアリングアシスト付)

走行速度15km/hで起動。走行速度0~180km/hで継続作動する機能です。SETボタンを押してクルーズ機能開始。カメラとレーダーが連動して先行車や走行レーンをモニタリング。車両をレーン中央に維持し、先行車に合わせて減速、停止。混雑した道路状況でもリラックスしてドライブをお楽しみいただけます。

アダプティブクルーズコントロール (ステアリングアシスト付) は、ドライバーの運転操作に連動します。ドライバーがステアリングホイールを握ると、ステアリング・ブレーキ・アクセル操作をサポート。ステアリングホイールから手を離すと、警告を発信します。手を離れたままにするとステアリングアシストは解除されますが、アダプティブクルーズコントロールは継続します。



EFFICIENT TECHNOLOGIES

サステナブルのフィロソフィー

ランドローバーは、より環境に優しい素材を採用した車づくりを目指し、サステナビリティの実現に向けて廃棄物の削減、天然資源の節約に努めています。レンジローバー スポーツの開発プロセスでは、ライフサイクル全体を通じた評価を行い、85%にリサイクル / 再生可能素材を使用。

廃車時には材料の95%を再生できる設計になっています。

その革新的設計により、ボディパネルの製造プロセスから最大50%に独自のクローズドループ方式によるリサイクル素材を取り入れて、性能を大幅に向上させるとともに、ライフサイクルを通じたCO₂排出量を削減しています。この循環型の供給システムでは、解体プロセスで廃棄アルミニウムを回収、分類して融解し、同等品質のパネルを生産。アルミニウムの一次原料の利用を減らしながら、最高水準の品質を維持しています。

エンジンマニファクチャリングセンター

インジウムエンジンの組立を行うジャガー・ランドローバーのエンジンマニファクチャリングセンターは、最高水準の環境性能 (BREEAM Excellent) を達成し、英国で最大規模のソーラーパネルを屋上に設置。22,600枚ものパネルを配置し、最大6.2MWの発電能力を持つこのシステムは、工場に必要な電力の30%以上を供給しています。

エコモード

ソフトウェアの制御によって、より効率的で経済的な走りを実現するエコモード。自動設定にしておけば、スロットルペダルやギアチェンジの調整、ヒーター / ベンチレーション / エアコンの再設定、ドアミラーのヒーターをオフにするなど、さまざまな制御が自動で行われます。

CO₂低減テクノロジー

レンジローバー スポーツのパワートレインでは、さまざまなCO₂低減テクノロジーを採用しています。インテリジェントストップ/スタートは、燃費の向上、CO₂排出量の削減を実現。それをさらに発展させた次世代のストップ/スタート技術が、マイルドハイブリッド (MHEV) システムです。最新のプラグインハイブリッドEV (PHEV) システムでも、卓越したパフォーマンスと効率性を両立しています。



SAFETY

SAFE AND SECURE

ダイナミックなパフォーマンスを心おきなく楽しんでいただくために、安全性を妥協なく高めたレンジローバー スポーツ。オールアルミニウム製モノコックボディはクラス屈指の強度を誇り、高強度アルミニウムを用いたボディ構造は、衝突時にもセーフティセルへの侵入を最小限に抑えます。着座位置の高いスポーツコマンドドライビングポジションは、あらゆる状況で優れた視野をもたらします。前方と周囲をクリアに見渡し、歩行者や他の車を確認しやすいので、より安全で自信に満ちた操作を可能にします。

また、ドライバーと乗員を守るだけでなく、事故を未然に防ぐ多彩な機能を備えています。

ダイナミックスタビリティコントロール (DSC) : 車両のダイナミクスを監視し、安定性を最大限に高める機能。エンジントルクを低減して適切なホイールにブレーキをかけ、アンダーステアとオーバーステアを抑えて正しい走行進路を維持します。

アンチロックブレーキシステム (ABS) : ブレーキング時に路面へのトラクションを最大に保ちながらロックを回避することで、車両の旋回能力を維持。制動距離を最短に縮めます。

電子制御ブレーキディストリビューション (EBD) : 各車軸へのブレーキ力を自動で調整し、制動距離を最短にしながら安定性と操作性を維持します。



電子制御トラクションコントロール (ETC) : ホイールスピンを抑え、最適なトラクションと安定性を確保する、4輪電子制御トラクションコントロール (ETC)。空転しているホイールへのトルクを抑えるとともに、必要に応じてブレーキを作動させます。

コーナリングブレーキコントロール (CBC) : コーナーでのブレーキングでグリップが限界に近づくと、各ホイールのブレーキを自動で調整する機能。車輪のロックアップや滑りを抑えることができます。

ロールスタビリティコントロール (RSC) : ダイナミックスタビリティコントロールに組み込まれた転倒防止機能。車の挙動とコーナーでの遠心力をモニターし、横転の危険性を検知すると、フロント外側のホイールにブレーキをかけて転倒を防止します。

エマージェンシーブレーキアシスト: 急ブレーキの踏み込みが不十分な場合、その状況を認識して制動力を最大化。ABSポンプでブレーキ圧を高め、緊急時にすばやく停止できるようにアシストします。

エマージェンシーストップシグナル: 衝突のリスクを低減するため、エマージェンシーストップシグナルシステムにより、急ブレーキ時にハザードライトを自動的に点灯させます。

ご家族全員の安全性を高めるため、リアシートの左右にチャイルドシート用のISOFIXアンカーポイントを設けています。シートベルトプリテンショナーは、正面衝突の際に乗員の体が前方に動くのを抑え、保護性能を高めます。さらに、運転席、助手席、サイドカーテン、胸部など包括的なエアバッグシステムも標準装備しています。

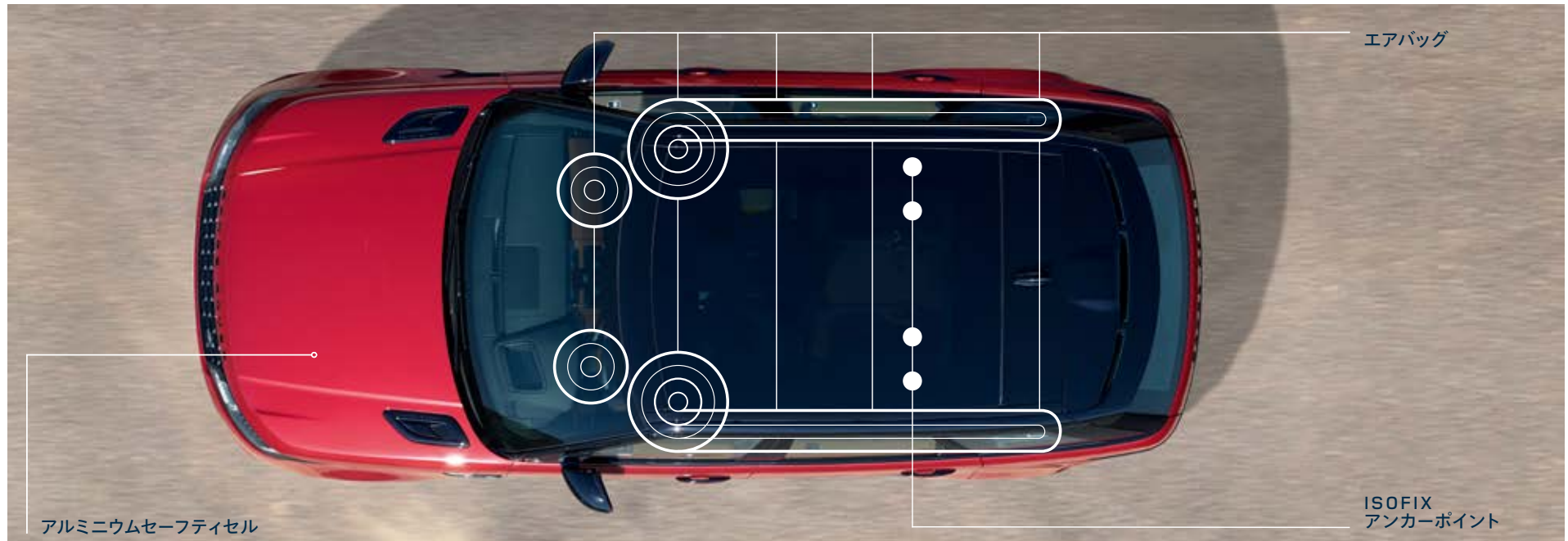



LIGHTING TECHNOLOGY

あらゆる状況に対応するレンジローパー スポーツのLEDエクステリアライトには、シグネチャー付LEDヘッドライト、オートマチックヘッドライト、パワーウォッシャーを装備。LEDライトは長寿命でエネルギー効率に優れるとともに、自然光に近い光を再現して夜間運転の疲労を低減します。

さまざまな配光パターンにより最大限の明るさを保ちながら、他の車などへの影響を最小限に抑えます。標準装備のプレミアムLEDヘッドライトを強化するオプションのオートハイビームアシストは、前方に他の車や歩行者を検出すると、自動でロービームに切り替えます。

マトリクスLEDヘッドライトと**ピクセルLEDヘッドライト**には、ともにアダプティブフロントライトシステム (AFS) とアドバンスドライビングビーム (ADB) を搭載。AFSは、市街地、郊外、高速道路、悪天候などさまざまな条件に合わせてライトビームを最適に調整します。そしてADBは、ハイビームとロービームの同時使用を可能にします。メインビームを微細な縦のストライプに分割するマトリクスLEDヘッドライトは、対向車の前方4エリアへの光をさえぎり、ロービームに切り替えることなく眩しさを抑えます。確認しやすいパターンでシグナルを表示する、フロントとリアのシーケンシャルターンランプも備えています。

ピクセルLEDヘッドライト：マトリクスヘッドライトの約3倍のLEDを装備。最先端のヘッドライトテクノロジーとADB機能により、最高レベルの輝度を実現します。メインビームのパターンを縦横に分割することで、前方の複数の車両に対して4スポットの暗がりも投影して眩しさを抑えます。速度が上がると進行方向に向けてメインビームパターンを照射するベンディングライトも搭載しています。

ピクセルレーザーLEDヘッドライト：ピクセルLEDヘッドライトの機能に加え、レーザーテクノロジーを活用。長距離レーザーは、標準LEDライトの5倍の輝度を持ち、特に長距離の直線で効果を発揮します。照明のない道路を80km/h以上で走行する際に作動して、500m以上のクリアな視界を確保します。



ヘッドライト	プレミアムLEDヘッドライト	マトリクスLEDヘッドライト	ピクセルLEDヘッドライト	ピクセルレーザーLEDヘッドライト
1車両のLED数	24	52	142	144
オートハイビームアシスト (AHBA)	□	■	■	■
アダプティブフロントライト (AFS)	-	■	■	■
シーケンシャルターンランプ (フロント / リア)	-	■	■	■
マトリクスアドバンスドライビングビーム (ADB)	-	■	-	-
ピクセルアドバンスドライビングビーム (ADB)	-	-	■	■
ダイナミックベンディングライト	-	-	■	■
レーザーハイビーム	-	-	-	■
サインポストディミング (道路標識防眩機能)	-	■	■	■
ツーリストモード	-	-	■	■



自動車高調整機能 (50MM)

VERSATILITY

TRULY FLEXIBLE

自動車高調整機能

多用途性に優れ、乗る人のあらゆるニーズに応えるレンジローバー スポーツ。そして、多彩な先進機能により、高度な快適性を実現。毎日のドライビングがより便利で楽しく、上質なものになります。

電子制御エアサスペンションの自動車高調整機能は、スムーズで快適な乗り降りをサポートします。機能を作動させると、停車してドアを開けたとき、車高が最大50mm低くなります。オプションのクリアイグジットモニターは、後席の乗員が降車のためにドアを開ける際、車や自転車と接触することのないよう注意を促します。オプションのソフトドアクローズを装備すると、すべてのドアを静かに閉めるためのパワーラッチが搭載されます。

車内の温度調整

陽射しによる車内の温度上昇を防いでエアコンの稼働を抑えるため、乗員が車を降りてドアがロックされると、オートサンブラインド¹が自動的に閉まります。再びドアを開けると、ブラインドは元の位置に戻ります。

¹パノラミックルーフ装備車に標準装備。

グレードや国によって、仕様・装備内容が異なる場合があります。ご利用いただける機能やオプションの詳細は、お近くのランドローバー正規ディーラーにお問い合わせください。

写真: Autobiography Dynamic (フィレンツェレッド)



5+2シート²

ドライ	ウェット
162	221
リッター	リッター



5シート

ドライ	ウェット
623	780
リッター	リッター



4シート

ドライ	ウェット
959	1,142
リッター	リッター



3シート

ドライ	ウェット
1,127	1,324
リッター	リッター



2シート

ドライ	ウェット
1,463	1,686
リッター	リッター

オプションのイオン空気清浄テクノロジーは、ナノイー™テクノロジーによりキャビン内のアレルギー物質、ウイルス、バクテリア、臭いなどを低減。空気中の微粒子をイオン化し表面に吸い付くようにして、車内環境の清浄化に貢献します。オプションの4ゾーンクライメートコントロールでは、運転席・助手席・後席左右の乗員がそれぞれ好みの設定に調整できます。

ラゲッジスペース

レンジローバー スポーツは、ゆとりある780リッターのラゲッジスペースを確保。リアシートを折り畳めば最大1,686リッターまで広がります。全車に60:40分割可倒式2列目シートを標準装備し、スキー板などの収納に最適なロードスルー機能もオプションで装着できます。そして、目的に合わせて自在のシートアレンジが可能で、最大7人まで乗車できます。5+2シート装着時は、荷物の積載スペースが狭くならないように、50:50分割式の2席のシートがラゲッジスペースのフロア下に収納されます。また、2列目シートは前後に100mmスライドできるので、3列目シートへの乗り降りもスムーズです。

²P400e、SVRには装備不可。

ドライ: VDA準拠のブロック (200mm x 50mm x 100mm) を使用した容量の測定値。ウェット: ラゲッジスペースを液体で満たしたと仮定した場合の容量の計算値。

P400eではラゲッジスペースのフロアが46mm高くなり、容量が最大79リッター少なくなります。

詳しくは、お近くのランドローバー正規ディーラーにお問い合わせください。

ナノイー™は、パナソニック株式会社の商標です。

3列目シートは、大人用シートベルトを使用できるか、大人用シートベルトを使ってブースターシートを使用できる年長のお子様に通じています。

3列目シートは、大人用シートベルトを直接装着しないチャイルドシートが必要な小さいお子様の使用には通じていません。



BUSINESS

電源と収納

フレキシブルでコンテンポラリーな室内空間を備えたレンジローバー スポーツは、ビジネスにも適したモデルです。

オプションで電源ソケット*2個と、USBポートを5個装備可能。運転中に電子機器を充電できます。スマートフォン収納スロットから、アッパーグローブボックス、大容量のコンパートメントまで、収納スペースをゆったり確保。車内をすっきりと整頓できます。

ドライブ中にいつでもよく冷えた飲み物を楽しめる、オプションのセンターコンソールクーラーボックス。500mlのボトルを4本収納でき、温度は5°Cに保ちます。また、短時間で庫内を-5°Cまで温度を下げることのできる急速冷蔵機能も備えています。作動時はボーダーライトが点灯します。



LEISURE

アクティビティキー

通常のキーを安全に車内に置いたまま、さまざまなスポーツ&レジャーを堪能できるオプションのアクティビティキー。リストバンド型のキーは、頑丈なラバー製で耐衝撃性に優れ、完全防水仕様。腕に装着したまま、サイクリングや水泳など、さまざまなアクティビティが楽しめます。テールゲートのRANGE ROVERスクリプトにアクティビティキーをかざすと、車の施錠・解錠や通常のキーの有効・無効化が可能です。

テールゲート

広々としたラゲッジスペースへのアクセスも、さらに便利になりました。リア車高調整は、テールゲートを開いたときにリアサスペンションを最大50mm下げる機能。リアが下がってランプアングルがより自然な角度になるため、ラゲッジスペースへのアクセスや荷物の積み降ろしが楽になります。ハンズフリーパワーテールゲートは、車やキー FOB に触れることなく、歩道からテールゲートを開閉できます。けん引のためのオプションを装着した場合でも、そのままテールゲートの開閉が可能です。



RANGE ROVER SPORT SVR



SPECIAL VEHICLE OPERATIONS

ランドローバーのハイパフォーマンスモデル、ラグジュアリーエディション、カスタムオーダーなどを専門に手掛けるスペシャルビークルオペレーションズ部門（SVO）が開発したレンジローバースポーツ SVRは、ランドローバー史上最速にして最高性能のSUV。ひととき際立つデザインと究極のパフォーマンスにより、感情を揺さぶる唯一無二のドライビングを堪能できます。

パフォーマンスとデザイン

5.0リッターV8 423kW (575PS) スーパーチャージドガソリンエンジンは、圧倒的な最大トルク700N・m、0-100km/h加速はわずか4.5秒で、最高速度283km/hを誇ります。特別なチューニングを施したSVRダイナミックレスポンスにより、驚くほど機敏で滑らかなコーナリングを実現。最適化されたスポーツサスペンションは、卓越した走行性能とハンドリングを支えます。その走りに合わせて、アクティブエキゾーストシステムを備えた一体型クワッドテールパイプが、独特の刺激的なサウンドを奏でます。また、22インチホイールではマッド&スノータイヤもご用意。過酷な状況でもSVRならではの息をのむようなパフォーマンスを堪能できます。

オールラウンドな高性能を強く印象づける、肩幅が広く力強いスタンス。専用のメッシュグリルとナルヴィックブラックのサイドフェンダーベントが、スタイルを際立たせています。すべてが明確な意図に基づいたデザインで、造形と機能性を高次元で融合。改良を施したフロントバンパーにより、エンジン冷却とブレーキへのエアフローを最大化しています。

オプションのカーボンファイバーが露出した特別なボンネットにすることも可能で、SVRのスポーティな個性をドラマチックに引き立てます。

オプション装備も充実しており、22インチ軽量アロイホイール、レッドまたはグロスブラックのブレーキキャリパーなどを選んで、車をより個性的にカスタマイズできます。素材が露出したエクスポーズドカーボンファイバーボンネットとカーボンファイバーパックを組み合わせると、ハイパフォーマンスを強調するスタイルをトータルに作り上げることができます。

SVRカーボンファイバーエンジンカバーを装備すれば、車体の軽量化だけでなく、エンジンコンパートメントに高級感を演出できます。

写真：SVR（ベロシティブルー）





INTERIOR

ドライバーとすべての乗員に、興奮とこのうえない喜びをもたらすレンジローバー スポーツ SVR。

SVRパフォーマンスシートは、快適性とコントロールを高次元で両立。上質なウインザーレザーを使用し、シートヒーターを標準装備。オプションでシートクーラーも追加できます。美しいデザインで、4種類のカラーコンビネーションとカットダイヤモンドパーフォレーションスタイルをお選びいただけます。

室内空間のすべてに、紛れもないこの車の魅力が貫かれています。スポーティな専用ステアリングホイールには、インテリアカラーとマッチしたSVRロゴ入りのトリムを採用。SVRロゴはヘッドレストにもエンボス加工され、フェイスアのセンターパネルにも刻まれています。キャビンにダイナミックな印象に仕立てるのは、サテンブラッシュドアルミニウムやグランドブラックの上質なフィニッシャー。グロスカーボンファイバーのトリムフィニッシャーを選択した場合は、ステアリングホイールのローワーフィニッシャーも同じ仕様で統一されます。





SPECIFICATIONS



CHOOSE YOUR GRADE

レンジローバー スポーツはそれぞれに特長な機能と装備を採用しています。あなたの理想の1台をお選びいただくために、このガイドをお役立てください。ここでは各グレードの標準装備をご紹介します。

landrover.co.jpのオンラインコンフィギュレーターで実際の仕上がりをご確認いただけます。





STANDARD FEATURES FOR ALL GRADE

ダイナミクス

- 電子制御エアサスペンション
- 8速オートマチックトランスミッション
- 全輪駆動 (AWD)
- 電動パワーステアリングホイール (EPAS)
- ダイナミックスタビリティコントロール (DSC)
- エコモード
- ロータクシジョンローンチ
- 電子制御トラクシジョンコントロール (ETC)
- ロールスタビリティコントロール (RSC)
- コーナブレーキコントロール (CBC)
- ヒルディセントコントロール (HDC)
- 電子パーキングブレーキ (EPB)
- 電子制御ブレーキディストリビューション (EBD)
- グラディエントアクセルレーションコントロール (GAC)
- グラディエントリリースコントロール (GRC)

エクステリア装備

- ヒーテッドリアウィンドウ
- アコースティックラミネート加工ウィンドスクリーン
- レインセンサー付オートワイパー

エクステリアライティング

- オートヘッドライト
- LEDテールライト
- カミングホームライト
- センターハイマウントストップライト
- リアフォグランプ
- パワーウォッシャー

ホイール&タイヤ

- タイヤリベアシステム

インテリア

- マルチファンクションステアリングホイール
- サンバイザー (イルミネーテッドパニティミラー付)
- パワーウィンドウ (ワンタッチ開閉&挟み込み防止機能付)
- アッパー&ロワーフェイスアグローブボックス (ロック付)
- フロント / リアカップホルダー
- フロント / リアグラブハンドル
- ドライバーフットレスト
- フロントドア収納スペース

利便性

- スタートボタン
- アームレスト付センターコンソール
- リアセンターアームレスト
- ラゲッジスペースライト
- ラゲッジスペースマウント装備

インフォテインメント

- Touch Pro Duo
- 12.3インチインタラクティブドライバーディスプレイ
- ナビゲーションプロ
- プロテクト
- プロサービス&Wi-Fiホットスポット
- リモートプレミアム
- ボイスコントロール
- 電源ソケット
- オールテレインフォセンター
- Bluetooth®接続

ドライバーアシスト

- エマージェンシーブレーキ
- レーンデパーチャーワーニング
- クルーズコントロール (アクティブスピードリミッター付)
- フロント / リアパーキングエイド

安全性

- アンチロックブレーキシステム (ABS)
- エマージェンシーブレーキアシスト (EBA)
- エマージェンシーストップシグナル
- 盗難防止アラーム
- コンフィギュラブルオートロック
- 高さ調整式シートベルト
- コンフィギュラブルシングルポイントエントリー
- パワーチャイルドロック
- ISOFIXチャイルドシート (リア)
- フロントエアバッグ (助手席乗員検知システム付)
- シートベルトプリテンショナー

SELECT YOUR RANGE ROVER SPORT GRADE

SE



**SE (標準に追加の装備)****ホイール**

- 19インチ "スタイル5001" 5スプリットスポークアロイホイール

エクステリア装備

- シャドーアトラスのグリルメッシュ (ブライトリム)
- ブライトシルバーのボンネットベント&サイドベントディテール (グロスブラックサラウンド)
- ブライトシルバーのボンネット&テールゲートスク립ト
- グロスブラックのテールゲートバッジ
- マテリアルカラーのシル&バンパーコーナー&トウアイカバーサラウンド
- ボディ同色ミラーキャップ
- ドアミラー (電動格納、ヒーター&アプローチライト付)
- 一体型エキゾースト

エクステリアライティング

- プレミアムLEDヘッドライト (シグネチャー付)
- フロントフォグランプ

インテリア

- グレインレザーシート
- 14ウェイパワーシート (フロント)
- ダークサテンブラッシュドアルミニウムトリムフィニッシャー
- モルジヌヘッドライニング
- レザーステアリングホイール
- ステアリングホイールコラム (電動調整付)
- アンビエントインテリアライト
- 自動防眩インテリアリアビューミラー

利便性

- 3ゾーンクライメートコントロール
- キーレスエントリー

インフォテインメント

- エンハンスドサウンドシステム (8スピーカー) (250W)
- 地上波デジタルTV

ドライバーアシスト

- 360° サラウンドカメラ

HSE



HSE DYNAMIC





HSE (標準に追加の装備)

ホイール	- 20インチ "スタイル5084" 5スプリットスポークアロイホイール
エクステリア装備	- シャドーアトラスのグリルメッシュ (ブライトトリム) - ブライトシルバーのボンネットベント&サイドベントディテール (グロスブラックサラウンド) - ブライトシルバーのボンネット&テールゲートスク립ト - グロスブラックのシル&バンパーコーナー - グロストウアイカバーサラウンド - ブライトシルバーのテールゲートバッジ - ヒートドウインドスクリーン - 自動防眩ドアミラー (電動格納、ヒーター&アプローチライト&メモリー付) - プライバシーガラス - 一体型エキゾースト
エクステリアライティング	- マトリックスLEDヘッドライト (シグネチャー付) - フロントフォグランプ
インテリア	- ウィンザーレザーシート - 16ウェイシート (フロントヒーター&メモリー付) - マイクロメッシュアルミニウムトリムフィニッシャー - モルジヌヘッドライニング - ヒートドレザーステアリングホイール - ステアリングホイールコラム (電動調整付) - コンフィギュラブルアンビエントインテリアライト - 自動防眩インテリアリアビューミラー - アルミニウムトレッドプレート (RANGE ROVERスク립ト入り) - ブラックパドルシフト
利便性	- 60:40分割可倒式2列目シート (ロードスルー機能付) - キーレスエントリー - ソフトドアクローズ - ハンズフリーパワーテールゲート - 3ゾーンクライメートコントロール
インフォテインメント	- 地上波デジタルTV - エンハンスドサウンドシステム (8スピーカー) (250W)*
ドライバースист	- 360° サラウンドカメラ

HSE DYNAMIC (標準に追加の装備)

	- 21インチ "スタイル5085" 5スプリットスポークアロイホイール (シルバーフィニッシュ) - レッドブレーキキャリパー (P400eエンジンのみ)
	- ボディ同色シル&バンパーコーナー - シャドーアトラスのグリルメッシュ&トリム - グロスブラックのテールゲートバッジ - シャドーアトラスのボンネット&テールゲートスク립ト - シャドーアトラスのボンネットベント&サイドベントディテール (グロスブラックサラウンド) - ボディ同色およびグロスブラックのトウアイカバー&サラウンド - ヒートドウインドスクリーン - 自動防眩ドアミラー (電動格納、ヒーター&アプローチライト&メモリー付) - プライバシーガラス - 一体型エキゾースト
	ブラックバックでもお選びいただけます。66~67ページをご覧ください。
	- マトリックスLEDヘッドライト (シグネチャー付) - フロントフォグランプ
	- ウィンザーレザーシート - 16ウェイシート (フロントヒーター&メモリー付) - ダークエンジンターンドアルミニウムトリムフィニッシャー - モルジヌヘッドライニング - レザーステアリングホイール (ブライトシルバーフィニッシュ) - ステアリングホイールコラム (電動調整付) - コンフィギュラブルアンビエントインテリアライト - 自動防眩インテリアリアビューミラー - アルミニウムトレッドプレート (RANGE ROVERスク립ト入り) - サテックルームパドルシフト - ブライトメタルペダル
	- 60:40分割可倒式2列目シート (ロードスルー機能付) - キーレスエントリー - ソフトドアクローズ - ハンズフリーパワーテールゲート - 3ゾーンクライメートコントロール
	- 地上波デジタルTV - エンハンスドサウンドシステム (8スピーカー) (250W)*
	- 360° サラウンドカメラ

*P400eにはMERIDIAN™サラウンドサウンドシステム(825W)を標準装備。
新たに追加された装備は太字で表示しています。

AUTOBIOGRAPHY DYNAMIC





AUTOBIOGRAPHY DYNAMIC (標準に追加の装備)

ホイール

- 21インチ "スタイル5085" 5スプリットスポークアロイホイール (ダイヤモンドターンドフィニッシュ)
- レッドブレーキキャリパー

エクステリア装備

- **グロスブラックのボンネット&サイドベント**
- グロスブラックのテールゲートバッジ
- **グロスブラックのボンネット&テールゲートスクリプト**
- **グロスブラックのSPORTバッジ**
- **グロスブラックトリムのプレミアムドアハンドル**
- **ブラックコントラストルーフ**
- ヒーテッドウインドスクリーン
- 自動防眩ドアミラー (電動格納、ヒーター&アプローチライト&メモリー付)
- プライバシーガラス
- 一体型エキゾースト

ブライトバックでもお選びいただけます。67ページをご覧ください。

エクステリアライティング

- マトリックスLEDヘッドライト (シグネチャー付)
- フロントフォグランプ

インテリア

- **セミアニリンレザーシート**
- **22ウェイシート (フロントヒーター&クーラー&メモリー&ウイングドヘッドレスト付、リアヒーター付)**
- **グランドブラックトリム**
- モルジヌヘッドライニング
- レザーステアリングホイール (ブライトシルバーフィニッシュ)
- ステアリングホイールコラム (電動調整付)
- コンフィギュラブルアンビエントインテリアライト
- 自動防眩インテリアリアビューミラー
- **プレミアムカーペットマット**
- アルミニウムトレッドプレート (RANGE ROVERスクリプト入り)
- サテンクロームパドルシフト
- ブライトメタルペダル

利便性

- 60:40リアシート (ロードスルー機能付)
- キーレスエントリー
- ソフトドアクローズ
- ハンズフリーパワーテールゲート
- 3ゾーンクライメートコントロール

インフォテインメント

- 地上波デジタルTV
- **MERIDIAN™サラウンドサウンドシステム (825W、18スピーカー+サブウーファー)**

ドライバーアシスト

- 360° サラウンドカメラ
- **ブラインドスポットモニター**
- **ドライバーコンディションモニター**
- **360° パーキングエイド**
- **クリアイグジットモニター**
- **リアトラフィックモニター**
- **トラフィックサインレコグニション&アダプティブスピードリミッター**

SVR





SVR (AUTOBIOGRAPHY DYNAMICに追加の装備)

ホイール	<ul style="list-style-type: none"> - 21インチ "スタイル5091" 5スプリットスポークアロイホイール (サテンポリッシュフィニッシュ) - レッドブレーキキャリパー
エクステリア装備	<ul style="list-style-type: none"> - SVR専用フロント&リアバンパー - SVR専用スポイラー - ブラックコントラストルーフ - ヒートドウィンドスクリーン - ドアミラー (電動格納、ヒーター&アプローチライト&メモリー付、運転席側のみ自動防眩機能付) - プライバシーガラス
エクステリアライティング	<ul style="list-style-type: none"> - ピクセルLEDヘッドライト (シグネチャー付)
インテリア	<ul style="list-style-type: none"> - SVRパフォーマンスシート - エクステンデッドサテンブラッシュドアルミニウムトリムフィニッシャー - モルジヌヘッドライニング - ヒートドレザーステアリングホイール (SVRロゴ入り) - ステアリングホイールコラム (電動調整付) - コンフィギュラブルアンビエントインテリアライト - 自動防眩インテリアリアビューミラー - プレミアムカーペットマット - アルミニウムトレッドプレート (RANGE ROVERスクリプト入り) - アルミニウムパドルシフト - ブライトメタルペダル
利便性	<ul style="list-style-type: none"> - ハンズフリーパワーテールゲート - 3ゾーンクライメートコントロール - キーレスエントリー - ソフトドアクローズ
インフォテインメント	<ul style="list-style-type: none"> - 地上波デジタルTV - MERIDIAN™サラウンドサウンドシステム (825W、18スピーカー+サブウーファー)
ドライバーアシスト	<ul style="list-style-type: none"> - 360° サラウンドカメラ - ブラインドスポットモニター - ドライバーコンディションモニター - 360° パーキングエイド - クリアイゲジットモニター - リアトラフィックモニター - トラフィックサインレコグニション&アダプティブスピードリミッター



CHOOSE YOUR ENGINE

WHICH ENGINE IS RIGHT FOR YOU?

エンジンの選択でお悩みになる方も多くでしょう。お客様の重視する点やドライビングスタイルによって、選ぶエンジンは異なります。ディーゼルエンジンではパワフルな走りが味わえます。トルクが太く、スムーズな走りが特長です。さらに燃費に優れ、郊外の長距離走行でその差を実感いただけます。一方、ガソリンエンジンは回転が滑らかで、短距離走行時の燃費に優れています。プラグインハイブリッドEV (PHEV) は低速では完全な電気駆動で走行し、長距離では内燃エンジンにより走行します。

DIESEL ENGINES

TDV6

3.0リッターV6ターボチャージドディーゼルエンジンは、最高出力190kW (258PS)、最大トルクは圧倒的な600N・m。スムーズで先進的なパフォーマンスを生み出します。

- 切り替え式のクーラントポンプは、必要に応じて冷却液の流量を調整して暖機性能を向上。燃費とCO₂排出量を低減します。
- 2ステージオイルポンプは、エンジン負荷に合わせて潤滑油フローを調整して寄生損失を抑制し、効率性を高めます。
- ターボチャージャーのコンプレッサー、タービン、可変ノズルの設計を最適化し、レスポンスを向上。ターボベアリングのセラミック製ボールレースは、摩擦を低減し、ターボラグを抑えます。
- 8ノズルの燃料インジェクターが、噴射燃料を完璧な霧状にして、高出力と低排出を実現。燃費とCO₂排出量を最小レベルに抑えます。
- インテリジェントストップ / スタートを採用し、特に街中での燃費を向上しています。



PETROL ENGINES

P400

インジニウム3.0リッター直列6気筒ガソリンエンジンは、最高出力294kW (400PS) と最大トルク550N・mを誇ります。MHEVテクノロジーなどの効率化技術で、卓越したパフォーマンスとドライバビリティを実現しながら、燃料消費量とCO₂排出量の低減も達成しています。

- マイルドハイブリッド (MHEV) テクノロジーは、ベルト駆動インテグレートドスタータージェネレーター、48Vリチウムイオンバッテリー、電動スーパーチャージャーを採用。ドライバビリティと経済性を向上させながら、スムーズなストップ/スタート動作を実現しています。
- 電動スーパーチャージャーにツインスクロールターボチャージャーを追加することで、エンジン高回転域でのブーストを強化し、スムーズな出力特性を発揮します。
- 吸排気両方のカムシャフトに可変カムタイミング機構を備え、標準カムプロファイルを進角・遅角させることで、燃焼を最適化します。連続可変バルブリフトシステムとの組み合わせで、エンジンの吸排気を自由に制御することが可能になりました。また、あらゆる回転域で吸排気の効率を高め、パフォーマンスと燃費を向上させています。

V8 SUPERCHARGED 525PS

最高出力326kW (525PS)、最大トルク 625N・mの5.0リッターのV8スーパーチャージド ガソリンエンジンは、究極の洗練性と一体感に満ちたパフォーマンスを発揮します。

- 軽量オールアルミニウムのコンパクト設計で、内部摩擦を大幅に低減。
- 最先端のエンジンマネジメントシステムによって稼働を最適化。さらに、中央に取り付けたマルチホール、スプレーガイド式直噴システムとともに高圧直噴システムを搭載。
- 第6世代のツインボルテックス (TVS) スーパーチャージャーにより、優れた熱力学効率と最小限のノイズレベルを実現。スーパーチャージャーが5.0リッターエンジンのパフォーマンスを最大限に引き出し、リニアなトルク特性で卓越したパワーを発揮します。
- これらの技術が相まった、パワフルかつ洗練性の高いドライブレインは、スポーティで心踊る走り、ラグジュアリーで上質な乗り心地を両立しています。

V8 SUPERCHARGED 575PS

改良を経て、最高出力423kW (575PS)、最大トルク700N・mを誇るSVR専用の5.0リッターV8スーパーチャージドガソリンエンジン。この驚異的な性能は、エンジン全体およびマネジメントクラスの再構成により実現しました。最大トルクは3,500~5,000rpmで発生。レーシングカーを彷彿とさせる高回転サウンドを響かせます。

システム詳細は、左のV8スーパーチャージド ガソリンエンジンをご覧ください。

☞ CHOOSE YOUR EXTERIOR

SELECT YOUR ROOF

メタルルーフのほか、パノラミックルーフまたはスライディングパノラミックルーフを装着すると、キャビンに自然の光をたっぷり取り入れることができます。パノラミックルーフは、開放感あふれるドライブを演出。スライディングパノラミックルーフをフルオープンにすると、車内と外の世界がつながります。ボディ同色、ナルヴィックブラックのコントラストルーフをそろえており、エクステリアもより印象的に引き立ちます。メタルルーフとパノラミックルーフともに、すべてのカラーに対応しています。



ボディ同色ルーフ



パノラミックルーフ



スライディングパノラミックルーフ



ブラックコントラストルーフ



SELECT YOUR PAINT COLOUR

お好みのルーフスタイルを決めたら、ボディカラーをお選びください。上質で深みのある光沢から鮮やかに輝くメタリックまで、最新の塗料技術を取り入れた豊富なカラーをご用意しています。ソリッドカラーは深みのある均一な色合いが特長で、メタリックカラーはキラキラと輝き、人目を引く仕上がりとなります。さらに有償オプションのプレミアムメタリックカラーは、液体のような滑らかさでエクステリアの造形を引き立て、存在感をさらに際立たせます。

ソリッド



ナルヴィックブラック¹²

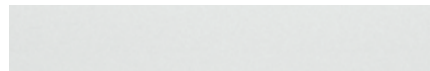

フジホワイト

メタリック



サントリーニブラック²



フィレンツェレッド



アイガーグレー

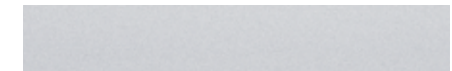

ユーロンホワイト



パイロンブルー¹



エストリルブルー³



ポルトフィーノブルー¹



インダスシルバー

プレミアムメタリック



カルパチアングラー¹



シリコンシルバー¹

¹SVRではお選びになれません。 ²ブラックコントラストルーフではお選びになれません。 ³SVRのみ。



SPECIAL VEHICLE OPERATIONS

SVO PREMIUM PAINT PALETTE

特別に調合されたオプションのウルトラメタリックおよびスペシャルエフェクトのプレミアムカラーを豊富にご用意しました。さらに、Bespoke by SVOでは、Match-to-Sampleサービスを利用し、お客様のご要望にきめ細かく応えるカラーコンビネーションとフィニッシュをご提供します。すべてのウルトラメタリックとスペシャルエフェクトカラーで、グロスフィニッシュまたは追加オプションのサテンマットフィニッシュをお選びいただけます。

landrover.co.jpのオンラインコンフィギュレーターで実際の仕上がりをご確認いただけます。

ウルトラメタリック



リグリアンブラック*



ボスポラスグレー



ブリティッシュレーシンググリーン



マダガスカルオレンジ



リオゴールド



メスカリートブラック*



スカフェルグレー



バルモラルブルー



ベロシティブルー



ヴェルビエシルバー



ボレアリスブラック*



ウィンドワードグレー



デザイアディーブレッド



フラックスシルバー



エーテルフロストシルバー

スペシャルエフェクト



スペクトラルブリティッシュレーシンググリーン



スペクトラルレーシングレッド



スペクトラルブルー



メリベルホワイトパール



ヴァロワールパールホワイト



写真:SVR (ペロシティブルー)

SELECT YOUR RANGE ROVER SPORT DESIGN PACK

レンジローバー スポーツのエクステリアを引き立てるブラックエクステリアパックとブライトパックをご用意しました。いずれも個性的なディテールで、洗練された魅力をさらに際立たせます。

ブラックエクステリアパック



SE、HSE、HSE Dynamicのオプションパック

- ナルヴィックブラックボンネット&テールゲートスク립ト
- グロスブラックメイングリル
- ナルヴィックブラックメイングリルサラウンド
- ナルヴィックブラックボンネットベントインサート

- ナルヴィックブラックフェンダーベントフィンガー
- ナルヴィックブラックミラーキャップ
- ブラックSPORTバッジ



ブライtpパック



Autobiography Dynamicのオプションパック

- アトラスシルバーボンネットベントインサート
- アトラスシルバーボンネット&テールゲートスクリプト
- シャドーアトラスグリル (ブライtサラウンド)
- アトラスシルバードアハンドルサラウンド
- アトラスシルバーフェンダーベントフィンガー
- グロスブラックミラーキャップ (ボディ同色ルーフ選択時はボディ同色)
- ノーブルシルバーテールゲートバッジ
- インダスシルバーリアバンパーエキゾーストサラウンド
- アトラスシルバーSPORTバッジ

ディーラー装着オプションは、新車ご購入時に限らず、いつでもご利用いただけます。グレードや国によって、仕様・装備内容が異なる場合があります。ご利用いただける機能やオプションの詳細は、お近くのランドローバー正規ディーラーにお問い合わせください。

SELECT YOUR SVR PACK

レンジローバー スポーツSVRのスポーティなスタイルを、さらに際立たせるSVRカーボンファイバーパック。すべてのボディカラーで選択が可能で、グロスフィニッシュカーボンファイバーのグリルサラウンド、ローワーバンパーインテークサラウンド、フェンダーベントサラウンド、ミラーカバー、テールゲートフィニッシャーが含まれます。また、グロスフィニッシュカーボンファイバーを露出させたボンネット（センター部分のみ）も追加オプションでお選びいただけます。

SVR (標準)



- ボディ同色ローワーバンパーインテークサラウンド
- ナルヴィックブラックメイングリルサラウンド
- ナルヴィックブラックフェンダーベントサラウンド
- ナルヴィックブラックミラーカバー
- ナルヴィックブラックテールゲートフィニッシャー



SVRカーボンファイバーパック*



- グロスフィニッシュカーボンファイバーローパーバンパーインテークサラウンド
- グロスフィニッシュカーボンファイバーメイングリルサラウンド
- グロスフィニッシュカーボンファイバーフェンダーベントサラウンド
- グロスフィニッシュカーボンファイバーミラーカバー
- グロスフィニッシュカーボンファイバーテールゲートフィニッシャー

SVRカーボンファイバーパック (エクスポーズドボンネット)*



- エクスポーズドグロスフィニッシュカーボンファイバーボンネット (センター部分のみ)
- グロスフィニッシュカーボンファイバーローパーバンパーインテークサラウンド
- グロスフィニッシュカーボンファイバーメイングリルサラウンド
- グロスフィニッシュカーボンファイバーフェンダーベントサラウンド
- グロスフィニッシュカーボンファイバーミラーカバー
- グロスフィニッシュカーボンファイバーテールゲートフィニッシャー

*カーボンファイバーボンネット (写真のオプション) が必要。

☞ CHOOSE YOUR WHEELS

多彩な選択肢の中から、お好みのホイールをお選びいただけます。サイズは19インチから22インチまでご用意。印象的なデザインでエクステリアを個性的に仕立てます。

装着可能なホイールの詳細は、landrover.co.jpのオンラインコンフィギュレーターでご確認いただけます。



19インチ "スタイル5001"
5スプリットスポーク
(グロスシルバー) (1)



20インチ "スタイル5084"
5スプリットスポーク



21インチ "スタイル5085"
5スプリットスポーク



21インチ "スタイル5085"
5スプリットスポーク
(サテンダークグレー
コントラストダイヤモンドターンドフィニッシュ)



21インチ "スタイル5091"
5スプリットスポーク
(サテンポリッシュフィニッシュ) (3)



21インチ "スタイル5007"
5スプリットスポーク



21インチ "スタイル5007"
5スプリットスポーク
(グロスブラック
コントラストダイヤモンドターンドフィニッシュ)

(1)5+2シート装備車およびP400eではお選びになれません。(2)ブラックバック装備車のみ。(3)SVRのみ。

ホイールの価格および装着の可否はエンジンによって異なります。ご利用いただける機能やオプションの詳細は、お近くのランドローバー正規ディーラーにお問い合わせください。



21インチ "スタイル9001"
9スポーク
(グロスブラックフィニッシュ) (2)



22インチ "スタイル5083"
5スプリットスポーク
(グロスブラックフィニッシュ) (3)



22インチ "スタイル5083"
5スプリットスポーク
(サテンポリッシュフィニッシュ) (3)



22インチ "スタイル5086"
5スプリットスポーク (1)



22インチ "スタイル5004"
5スプリットスポーク
(グロスブラックフィニッシュ) (1) (2)



22インチ "スタイル5004"
5スプリットスポーク
(グロスシルバー) (1)



22インチ "スタイル9012"
9スプリットスポーク
(グロスブラック) (1) (2)



22インチ "スタイル9012"
9スプリットスポーク
(グロスダークグレー
コントラストダイヤモンドターンドフィニッシュ) (1)

CHOOSE YOUR INTERIOR

5シート



SELECT YOUR SEAT CONFIGURATION

5シート

シートの構成は、ルーフラインなど車全体の構造に合わせて綿密に考慮しました。キャビンは明るく広々としたスペースで、どの座席でも快適な寛ぎをご提供します。足元から頭上までゆとりあふれる空間で、ドライブをお楽しみいただけます。

5+2シート

オプションの5+2シートでは、3列目の2席のシートはお子様用・予備用として設計されたもので、ラゲッジスペースのフロア下に収納できる構造です。最大7人までご乗車いただけます。



5 + 2シート

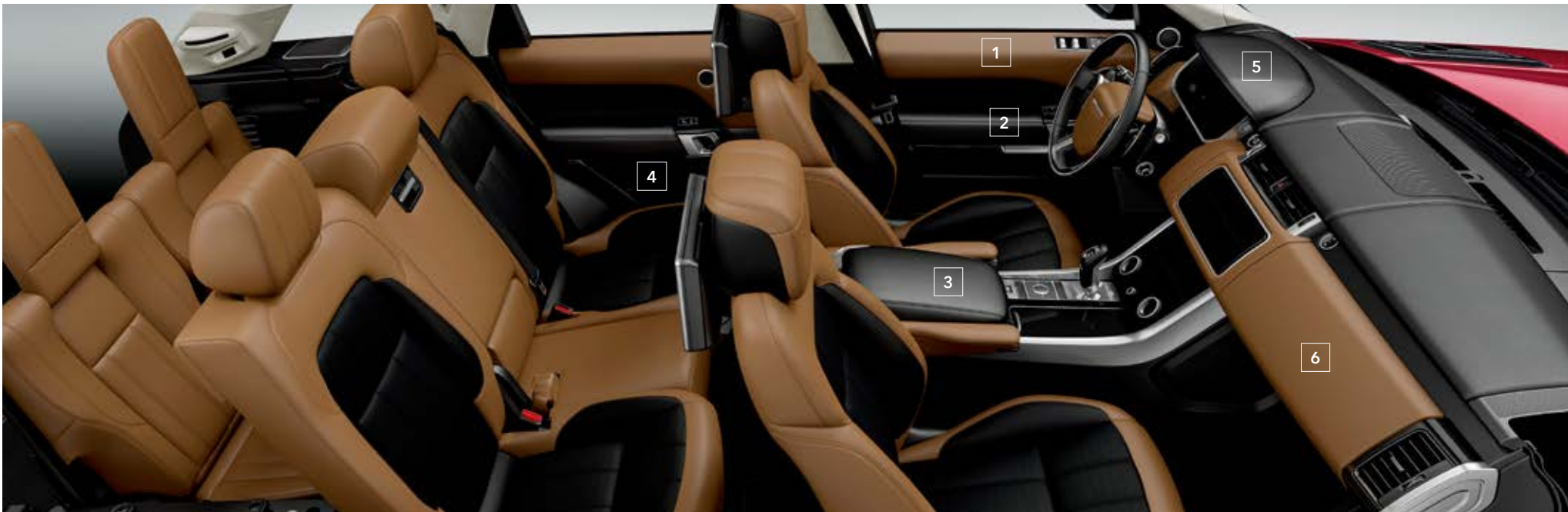

	1	2	3	4	5	6
カラー 78ページをご覧ください	ドアトップロール	ドアアームレスト	小物入れ	ドアロー	インストルメントパネルアッパー	インストルメントパネルミッド
Ⓐ エボニー / エボニー	エボニー	エボニー	エボニー	エボニー	エボニー	エボニー
Ⓑ エスプレッソ / アーモンド*	アーモンド	エスプレッソ	エスプレッソ / アーモンド†	エスプレッソ	エスプレッソ	アーモンド
Ⓒ エボニー / アイボリー*	アイボリー	エボニー	エボニー / アイボリー†	エボニー	エボニー	アイボリー
Ⓓ エボニー / ビンテージタン**	ビンテージタン	エボニー	エボニー	エボニー	エボニー	ビンテージタン
Ⓔ エボニー / エクリプス*	エクリプス	エボニー	エボニー	エボニー	エボニー	エクリプス
Ⓕ エボニー / ビメント**	ビメント	エボニー	エボニー	エボニー	エボニー	ビメント
Ⓖ エボニー / シーラス (SVRのみ)**	シーラス	エボニー	エボニー	エボニー	エボニー	シーラス

*SVRではお選びになれません。 **SVRではステアリングホイールカバーはエボニーで、お選びいただいたインテリアカラーに合わせたコントラストステッチが施されます。

†小物入れはシートに合わせたカラーをご用意しています。

Autobiography Dynamicのステアリングホイールエアバッグカバーは、インストルメントパネルミッド (6) に応じたカラーとなります。

SELECT YOUR SEAT

レンジローバー スポーツのシートを彩るレザー、カラー、シートパターン。いずれも豊富に種類をご用意しました。スポーティなデザイン、ドライバー視点の設計で、快適性もさらに向上しています。

ご注意: こちらに記載しているのは、組み合わせの一部となります。

landrover.co.jpのオンラインコンフィギュレーターで実際の仕上がりをご確認いただけます。

カラー	エボニー / エボニー		エスプレッソ / アーモンド		エボニー / アイボリー		エボニー / ピンテージタン	エボニー / エクリプス	エボニー / ビメント	エボニー / シーラス
インテリア										
シートカラー	エボニー	アーモンド	エスプレッソ	アイボリー	エボニー / アイボリー	エボニー / ピンテージタン	エボニー / エクリプス	エボニー / ビメント	エボニー / シーラス	エボニー / シーラス
シートパターン	モノトーン	モノトーン	モノトーン	モノトーン	デュオトーン	デュオトーン	デュオトーン	デュオトーン	デュオトーン	デュオトーン
カーペット	エボニー	エスプレッソ	エスプレッソ	エボニー	エボニー	エボニー	エボニー	エボニー	エボニー	エボニー
グレード	シート素材	シート調整機能								
SE	グレインレザー	14	<input type="checkbox"/>	<input type="checkbox"/>	-	-	-	-	-	-
	ウインザーレザー	16	<input type="checkbox"/>	<input type="checkbox"/>	-	-	-	-	-	-
HSE	ウインザーレザー	16	<input type="checkbox"/>	<input type="checkbox"/>	<input type="checkbox"/>	<input type="checkbox"/>	-	-	-	-
	セミアニリンレザー	22*	<input type="checkbox"/>	<input type="checkbox"/>	<input type="checkbox"/>	<input type="checkbox"/>	-	-	-	-
HSE Dynamic	ウインザーレザー	16	<input type="checkbox"/>	<input type="checkbox"/>	<input type="checkbox"/>	<input type="checkbox"/>	-	-	-	-
	ウインザーレザー (スエードクロスボルスター付)	16	-	-	-	-	<input type="checkbox"/>	<input type="checkbox"/>	<input type="checkbox"/>	-
	セミアニリンレザー	22*	<input type="checkbox"/>	<input type="checkbox"/>	<input type="checkbox"/>	<input type="checkbox"/>	<input type="checkbox"/>	<input type="checkbox"/>	<input type="checkbox"/>	-
Autobiography Dynamic	セミアニリンレザー	22*	<input type="checkbox"/>	<input type="checkbox"/>	<input type="checkbox"/>	<input type="checkbox"/>	<input type="checkbox"/>	<input type="checkbox"/>	<input type="checkbox"/>	-
SVR	ウインザーレザー (スエードクロスインサート付)	16	<input type="checkbox"/>	-	-	-	-	<input type="checkbox"/>	-	<input type="checkbox"/>

オプション - 設定なし

*8インチリアシートエンターテインメントシステム装備車では、20となります。

グレードや国によって、仕様・装備内容が異なる場合があります。ご利用いただける機能やオプションの詳細は、お近くのランドローバー正規ディーラーにお問い合わせください。写真のインテリアはオプション装着車となります。



モノトーンシート（ウインザーレザー） - エボニー
SE、HSE、HSE Dynamicで選択可



デュオトーンレザー（ウインザーレザー、スエードクロス
ボルスター付） - エボニー / アイボリー
HSE Dynamicで選択可



デュオトーンレザー（セミアニリンレザー） - エボニー / アイボリー
HSE Dynamic、Autobiography Dynamicで選択可

SELECT YOUR INTERIOR COLOUR COMBINATION

お好きなグレードが決まったら、インテリアカラーの最適なコンビネーションをお選びください。



A. エボニー / エボニー

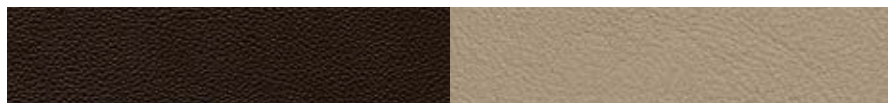

B. エスプレッソ / アーモンド¹

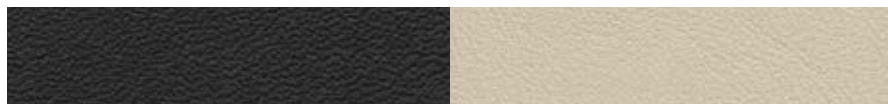

C. エボニー / アイボリー¹



D. エボニー / ビンテージタン

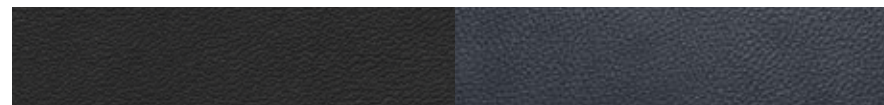

E. エボニー / エクリプス¹



F. エボニー / ピメント

SVR専用



G. エボニー / シーラス²



SELECT YOUR INTERIOR FINISHER

カラーコンビネーションが決まったら、キャビンを美しく彩るインテリアフィニッシャーを8種類の中からお選びください。



シャドーゼブラノ



ダークグレーオークウッド

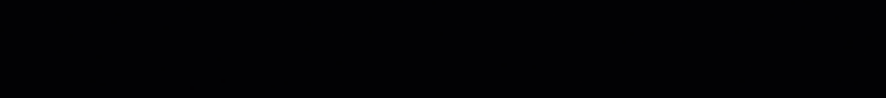

グランドブラック¹



マイクロメッシュアルミニウムトリムフィニッシャー



ダークサテンブラッシュドアルミニウムトリムフィニッシャー



ダークエンジタードアルミニウムトリムフィニッシャー



エクステンデッドカーボンファイバートリムフィニッシャー^{2,3,4}

SVR専用



エクステンデッドサテンブラッシュドアルミニウムトリムフィニッシャー

³SVR、Autobiography Dynamicで選択可。⁴SVRでカーボンファイバートリムフィニッシャーを選択した場合、ステアリングホイールのベゼルもカーボンファイバーとなります。



CHOOSE YOUR OPTIONS AND LAND ROVER GEAR

新車ご購入時にお選びいただける各種ファクトリーオプションをご紹介します。お好きなアイテムをプラスして、レンジローバー スポーツを自分らしくカスタマイズしてください。グレードや国によって、仕様・装備内容が異なる場合があります。ご利用いただける機能やオプションについては、お近くのランドローバー正規ディーラーにお問い合わせください。





エクステリア装備

ハンズフリーパワーテールゲート (47ページ)
ソフトドアクローズ

ウィンドウ&ドアミラー

自動防眩ドアミラー (運転席側のみ)
プライバシーリアサイドガラス
ヒートッドウィンドスクリーン

ルーフオプション

64ページをご覧ください

エクステリアスタイリング

68~71ページをご覧ください
カーボンファイバーエンジンカバー (SVRのみ)

ホイール

72~73ページをご覧ください。
サマータイヤ
スペースセーバースペアアロイホイール
フルサイズスペアアロイホイール

インテリア

カーペットマット*
プレミアムカーペットマット (バウンドエッジ付)*
ヒートッドステアリングホイール
アルミニウムトレッドプレート (RANGE ROVER スクリプト入り)
イルミネーテッドアルミニウムトレッドプレート (RANGE ROVER スクリプト入り)*
ツインブレードサンバイザー (イルミネーテッド バニティミラー付)
スモーカーズバック* - 前席のシガーライターと着脱式 アッシュトレイ
フロントセンターコンソールのクーラーボックス
フロントセンターコンソールの急冷クーラーボックス (46ページ)
4ゾーンクライメートコントロール - リア独立HEVAC ユニットと追加ベント(45ページ)
イオン空気清浄テクノロジー (45ページ)
パドルシフト
サテックロームパドルシフト
クライメートコンフォートバック - スライディングパノラ ミックルーフ、ヒートッドウィンドスクリーン、ヒートッド ステアリングホイール、ツインブレードサンバイザー (イルミネーテッドバニティミラー付)、フロントセンターコンソールのクーラーボックス、4ゾーンクライメート コントロール
コールドクライメートバック - ヒートッドウィンドスクリーン、ヒートッドステアリングホイール、4ゾーンクライメートコント ロール

コンビニエンスバック - ハンズフリーパワーテールゲート、60:40分割可倒式リアシート (ロードスルー機能付)、ソフトドアクローズ

ラグジュアリーバック - 22ウェイフロントシート (マッサージ&メモリー&ウイングドヘッドレスト付)、プレミアムカーペットマット、エクステンデッドレザーアップグレード、スエードクロスヘッドライニング

ヘッドライニング

エボニーヘッドライニング
スエードクロスヘッドライニング

シート

フロントシート: 16/20/22ウェイ、ヒーター&クーラー& マッサージ
リアシート: 60:40分割可倒式 (ロードスルー機能付)、ヒーター&クーラー
3列目2シート
ウインザーレザー&セミアニリンレザー

ドライビングダイナミクス

オン/オフロードバック – ツインスピードトランスファーボックス、オールテレインプログレスコントロール、ダイナミックレスポンス、電子制御アクティブリアディファレンシャル&トルクベクタリングバイブレーキ、テレインレスポンス2 (ダイナミックプログラム)

グレイアルマイトブレーキキャリパー (LAND ROVER スクリプト入り)

レッドブレーキキャリパー (P400、P400e、5.0L V8 スーパーチャージド、SVRのみ)

ブラックブレーキキャリパー (SVRのみ)

インフォテインメント&オーディオ

25~31ページをご覧ください。

電源ソケット (2列目、ラゲッジスペース) (5+2シート
装備車では2列目シートのみ) (44ページ)

エンターテインメントパック – MERIDIAN™ サラウンド
サウンドシステム (30ページ)、CD/DVD プレーヤー、
8インチリアシートエンターテインメントシステム
(25ページ)、電源ソケット (2列目、ラゲッジスペース)

シグネチャーエンターテインメントパック – MERIDIAN™
シグネチャーサウンドシステム (30ページ)、CD/DVD
プレーヤー、10インチリアシートエンターテインメント
システム (25ページ)、電源ソケット (2列目、ラゲッジ
スペース)

セキュリティ

アクティビティキー (47ページ)

セキュアトラッカー (28ページ)

アドバンスドドライバーアシスト システム

アダプティブクルーズコントロール (キユーアシスト付)

ウェイドセンシング (23ページ)

ヘッドアップディスプレイ (25ページ)

ドライブバック (33ページ)

ドライブプロバック (33ページ)

パークバック (35ページ)

パークプロバック (35ページ)

アダプティブクルーズコントロール (37ページ)

ドライバーアシストバック (36~37ページ)



LAND ROVER GEAR – ACCESSORIES

デザインアクセサリ

フロント/リアアンダーシールド
オフロードスタイルのアンダーシールド。高級感あふれるブライトポリッシュを施したステンレススチール製。

スポーツペダルカバー
ブライトフィニッシュのペダルカバーで、目立たない場所にもお洒落を。ポリッシュ/エッチング加工のステンレス製で、すっきりとしたルックスが魅力です。

イルミネーテッドレッドプレート
Range Roverスクリプトとハローサウンドを配しました。リアレッドプレートは、ハローライトのみとなります。

パドルシフト
ステアリングホイールの魅力を引き出す、高級アルミニウム製パドルシフト。精密加工と熟練技術が生み出す、耐久性と質感をご堪能ください。



フロントアンダーシールド

ライフスタイルアクセサリ

デブロイアブルサイドステップ
快適な乗り降りをサポートするサイドステップです。ドアシルの下に格納されたステップが、ドアを開けると自動的に展開。キーフオブによる操作も可能です。障害物を感知すると自動展開しません。ステンレス仕上げで、RANGE ROVERスクリプトがレーザー刻印されています。

フィックスドサイドステップ
ラバーレッドマットとブラッシュドステンレスエッジトリムからなる、固定式サイドステップ。快適な乗り降り、ルーフへの荷物の積み降ろしをサポートします。光沢のあるエクステリア、アルミニウムエッジトリムに、エンボス加工のRANGE ROVERスクリプトが映えます。

ラバーマット
フロント/2列目シート用のラバーマットのセット。さまざまな汚れからカーペットを保護します。RANGE ROVERスクリプトがきらめくインゴットと、耐久性に優れた金属製のコーナーピースが印象的です。

ラゲッジスペースラバーマット
RANGE ROVERロゴ入りの防水仕様ラバーマット。縁の付いた構造で、ラゲッジスペースのカーペットを汚れから守ります。

クリック&ゴーシステム
2列目シート用の多目的シートバックシステム。クリック&ゴーベースをヘッドレストに装着して使用します。アタッチメントを追加してタブレットを固定したり、バッグやシャツ、ジャケットなどをかけることもできます。アタッチメントは別売。また、使用しない時は簡単に取り外すことができます。



デブロイアブルサイドステップ

スポーティアクセサリー

スポーツルーフボックス

空気抵抗の少ない流線型のデザインに、グロスブラックフィニッシュ。歩道での着脱を考慮し、ルーフの左右どちらにも取り付けが可能です。セキュリティロック付。

スポーツルーフボックス - スキー / スノーボードインサート

スキーや長めのアイテムを車内に固定するリテンションシステム。オプション装備となります。

ルーフマウントバイクキャリア

20kgまでの自転車を1台積載可能。ロック機能付。

アクアスポーツキャリア

セイルボード、カヌー、カヤックを1艘、積載可能です。オールやパドル運搬用のロック付多目的ホルダーが付属。キャリアの角度を変更できるので、積み降ろしが簡単です。また、ロック付ストラップとラバーサポートが均等に重量配分するだけでなく、カヤックや車両を擦り傷から守ります。最大積載重量45kg。

スキー / スノーボードキャリア

スキー4セットまたはスノーボード2枚を積載可能。スライド式レールにより、簡単に積み降ろしできます。セキュリティロック付。最大積載重量36kg。



ルーフマウントバイクキャリア

アウトドアアクセサリー

テールゲートイベントシート (エボニーレザー)

シート部は美しいウィンザー / エボニーレザー、フレームは高耐久性アルミニウム。熟練の技術によるハンドメイドです。普段はラゲッジスペースに格納。ロワーテールゲートが、大人2人分のゆったりとしたシートに早変わりします。

マッドフラップ

泥はねを防ぎ、ボディを傷や汚れから守る、人気のオプションです。エクステリアのアクセントとしても最適です。

センターアームレストクーラー / ウォーマーボックス

リアシートのセンターアームレストとしても機能する、フード&ドリンク用のクーラー / ウォーマー。トップはレザー仕様。センターシートベルトで固定し、リアの補助電源ソケットに接続して使用します。ご家族との長距離ドライブに最適です。

ルーフレール

ルーフに荷物を載せるクロスバーを、簡単に装着できます。プリセットされた位置にクロスバーを装着することで、荷物の重量配分、ダイナミクスを最適な状態に保ちます。

クロスバー

美しく耐久性に優れたブライトフィニッシュアルミニウムクロスバー。Tトラックデザインで、バーの長さをフルに利用でき、任意の位置にさまざまなアクセサリーを装着できます。エアロダイナミクスを考慮した設計で、空気抵抗と風の音を最小限に抑えます。装着時は車高が93mmアップします。



テールゲートイベントシート (エボニーレザー)



ツーリングアクセサリ

iPhone®接続&充電ドック

センターコンソールのカップホルダースペースを使用して、充電できます。接続すると、iPhoneメディアにアクセスして、車載インフォテインメント / オーディオシステムから操作できます。スマートフォンをホルダーに置いたまま、ホームボタンを操作できる「カットアウト」デザインを採用。



iPhone®接続&充電 ドック

ペットアクセサリ

ペットトランスポートレーションパック

ペットを快適に運ぶためのオプションパック。取り外しも簡単です。フォルダブルベットキャリア、ウォーターボウル、ラゲジスペースラバーマットのセット。

ペットケア&アクセスパック

もっと気軽にペットとドライブを楽しみたい方に。フル装備のオプションパックです。フルハイトラゲジパーティション、キルティングラゲジスペースライナー*、ペットアクセスランプ、ポータブルシャワーシステムのセット。

ベツトラゲジスペースプロテクションパック

ベツが濡れていても、汚れていても安心な耐水仕様。お手入れも簡単です。キルティングラゲジスペースライナー*、フルハイトラゲジパーティション、ウォーターボウルのセットです。

キルティングラゲジスペースライナー*

ラゲジスペースにぴったりフィットするライナー。フロア、2列目シートバック、サイドウォールなど、ラゲジスペースのカーベツ部分をすべて覆います。材質はソフトなキルティング加工の生地。一体型のラバーマットと、取り外し可能なバンパープロテクターを備えています。お手入れは拭き取るだけ。ラゲジスペースに愛犬などのベツを乗せることが多い方におすすめです。



ベツトランスポートレーションパック

*P400eではご利用いただけません。

iPhone®は米国および他の国々で登録されたApple Inc.の商標です。

THE WORLD OF LAND ROVER

ランドローバーは、ドライバーの好奇心をかき立てる車として設計、開発されました。他の車では辿り着けない場所へ、最もスマートに到達できる車です。ランドローバーでは、ライフスタイルを豊かにするさまざまな体験や出版物、グッズをご用意しています。ぜひ、冒険の旅へお出かけください。

EXPERIENCE DRIVES



ランドローバーのエクスペリエンスセンターでは、経験豊富なインストラクターが、車の性能を最大に活かすためのドライビングレッスンを行っています。各国に展開するネットワークを通じて、体験ドライブや1日コースのレッスンをご用意しています。

ADVENTURE TRAVEL



感動的な北極氷原への探訪や、ナミビアの壮大な砂丘に出会う旅。ランドローバーのアドベンチャー・トラベルでは、ランドローバー車のスピリットと情熱を体感できる、一生思い出に残るドライブ体験を提供します。

フォローする:



MANUFACTURING TOURS



最新のランドローバーが生まれる先進の製造拠点で、ランドローバーの舞台裏をご覧ください。比類ないクラフトマンシップと先進のロボットテクノロジーを融合。見学ツアーはヘイルウッドおよびソリハル工場を実施しています。

SPECIAL VEHICLE OPERATIONS



クラス随一のラグジュアリー、刺激的な走り、高度なオールテレン性能など、ランドローバーはすべてに妥協を許しません。スペシャルビークルオペレーションズ部門(SVO)は、さらに理想を追求します。SVバッジが意味するもの。それは、ランドローバー最高レベルの技術とデザインで、洗練性、パワー、最先端テクノロジーのすべてを備えた1台を作り上げることです。

LAND ROVER COLLECTION



ランドローバーが提供する各種ウェアやレザーグッズは、車と同様の卓越したデザインと洗練されたディテールが特長的。ランドローバーの伝統が息づく、冒険心あふれるギフトやウェアもご用意しています。

ONELIFE MAGAZINE



好奇心をかきたてる写真や紀行、スペシャリストによるレビューなど、さまざまなコンテンツを掲載した雑誌「ONE LIFE」。冒険のエッセンスを味わいながら、最新のテクノロジーやライフスタイルに関する情報をお楽しみいただけます。ランドローバー公式サイトにて、最新号およびバックナンバーのダウンロードが可能です。

フォローする:



BRAND PARTNERSHIPS



誠実さ、勇気、誇り、落ち着き、能力。これらはランドローバーがパートナーとともに重んじる価値です。INVICTUS GAMES、ヴァージン・ギャラクティック、ラグビーワールドカップ2019™、ブリティッシュ・アンド・アイリッシュ・ライオンズは、いずれも自らの限界に挑戦し、さらなる高みを目指す、"ABOVE & BEYOND"の精神に賛同する人々によって運営されています。

HUMANITARIAN PARTNERSHIPS



1954年以来、ランドローバーは国際赤十字・赤新月社連盟 (IFRC) を支援。IFRCは、世界189の国と地域に組織を持ち、1億5,000万人の人々が価値ある活動を行なっています。



YOUR PEACE OF MIND

CUSTOMER SERVICE

ランドローバーのサービスは、先進の機器を用いて、機械や電気システムを徹底的に点検いたします。資格を持った技術者が専用の工具でランドローバーの純正パーツとアクセサリーを使用して作業。さまざまなサービスプランとともに、ロードサイドアシスタンスをご利用になることで、より安心のカーライフをお楽しみいただけます。

LAND ROVER ROADSIDE ASSISTANCE

ランドローバーロードサイドアシスタンスは、万が一の故障による停止からパンクなど軽微の不測の事態まで、ドライブ中の緊急時にお客様を支援するサービスです。どのような状況でも、ドライバーがどこにいても、確かな安心感をお届けします。

ご注意: ジャガー・ランドローバー・リミテッドでは、より優れた車、部品、アクセサリーを目指して、仕様、デザイン、生産技術等のあらゆる側面から、常に製品の改善・改良を積み重ねています。本カタログに記載されている仕様・諸元やお取り扱いの有無は、予告なく変更する場合があります。本カタログに掲載している写真は、日本で販売されるモデルおよび純正アクセサリーと細部で異なる場合があります。また、一部オプションおよびアクセサリーを含みます。あらかじめご了承ください。販売店ならびに小売店は、ジャガー・ランドローバー・リミテッドの代理店ではなく、また何らか明示的または黙示的な約束もしくは表現によってジャガー・ランドローバー・リミテッドを拘束する権限を一切有しません。

掲載した写真のカラーは、あくまで参考のためのものです。画面に表示されるカラーは実際の仕上がりとは異なる場合があります。主要装備・仕様等は予告なく変更する場合があります。あらかじめご了承ください。写真は一部日本仕様と異なります。日本国内でご利用いただけるカラーや仕様については、お近くのランドローバー正規ディーラーにお問い合わせください。

ランドローバーが推奨するエンジンオイルは、カストロールEDGE Professionalです。

写真: Autobiography Dynamic (フジホワイト)

TECHNICAL SPECIFICATION

付属していない場合は、お近くのランドローバー正規ディーラーにお問い合わせください。

LAND ROVER FINANCIAL SERVICES

ランドローバーをより身近に感じていただくファイナンシャルサービス。新車 / 中古車、個人用 / ビジネス用など、あらゆるニーズに対応できるオプションをご用意しています。

FLEET & BUSINESS

ランドローバーは、魅力的な車両ラインアップと優れたカスタマーサービスを提供し、ビジネスでも選ばれる至高のメーカーとなるために尽力しています。個性的、高性能、多用途。ランドローバー車は、残存価値が高く、サービス・整備・修理コストが低く、燃費がよく、そしてCO₂排出量が低いことから、トータルオーナーシップコストが低くなっています。また、徹底したお客様第一のアフターサービスにも注力。スムーズかつコスト効率の高い方法で、すべてのランドローバー車がお客様の冒険のパートナーになることを目標としています。

ジャガー・ランドローバー・ジャパン株式会社

141-0001 東京都品川区北品川6-7-29

ガーデンシティ品川御殿山 9F

Jaguar Land Rover Limited

Registered Office: Abbey Road, Whitley,
Coventry, CV3 4LF, United Kingdom

英国登記番号: 1672070

landrover.co.jp

© Copyright Jaguar Land Rover Limited 2020.



RANGE ROVER SPORT

TECHNICAL SPECIFICATION

2019



ABOVE & BEYOND



ENGINES

ディーゼルまたはガソリンエンジンをお選びいただけます。いずれもクリーンで高効率な燃焼を実現しており、インテリジェントストップ/スタートとスマートリジェネレーティブチャージングシステムを採用しています。

landrover.co.jpで、レンジローバー スポーツをカスタマイズ

TECHNICAL SPECIFICATION

	ディーゼル	ガソリン PHEV
パワートレイン	3.0L TDV6	P400e
マイルドハイブリッド (MHEV)	-	-
トランスミッション	8速オートマチック	8速オートマチック
駆動方式	全輪駆動 (AWD)	全輪駆動 (AWD)
エンジン		
最高出力 kW (PS) / rpm	190 (258) / 3,750	221 (300) / 5,500 ~ 5,900*
最大トルク (N・m / rpm)	600 / 1,750~2,250	400 / 2,000 ~ 4,500*
総排気量 (cc)	2,992	1,995
シリンダー数	6	4
シリンダーレイアウト	縦置V型	直列
内径 / 行程 (mm)	84 / 90	83 / 92.2
電動モーター		
最高出力kW (PS) / rpm	-	105 (142) / 2,950*
最大トルク (N・m / rpm)	-	275 / 1,000 ~ 2,900*
燃料消費率		
JC08モード (国土交通省審査値) km/L	12.6	-
WLTCモード (国土交通省審査値) km/L	-	8.5
市街地モード (WLTC-L)	-	6.7
郊外モード (WLTC-M)	-	8.8
高速道路モード (WLTC-H)	-	9.4
等価EVレンジ (WLTCモード) km	-	43.8
プラグインレンジ (WLTCモード) km	-	43.8
電力消費率 km/kWh	-	2.64
一充電消費電力量 kWh/回	-	16.61

■ 標準 - 設定なし

*エンジンと電動モーターを組み合わせた場合のシステム合計出力 (参考値) は297kW (404PS) / 5,500rpm、システム合計トルク (参考値) は640N・m / 1,500 ~ 4,000rpmとなります。

TECHNICAL SPECIFICATION

	ガソリン		
	P400	5.0L V8スーパーチャージド	
パワートレイン			
マイルドハイブリッド (MHEV)	■	-	-
トランスミッション	8速オートマチック	8速オートマチック	8速オートマチック
駆動方式	全輪駆動 (AWD)	全輪駆動 (AWD)	全輪駆動 (AWD)
エンジン			
最高出力 kW (PS) / rpm	294 (400) / 5,500~6,500	386 (525) / 6,500	423 (575) / 6,500
最大トルク (N・m / rpm)	550 / 2,000~5,000	625 / 2,500~3,500	700 / 3,500~5,000
総排気量 (cc)	2,993	4,999	4,999
シリンダー数	6	8	8
シリンダーレイアウト	縦置直列	縦置V型	縦置V型
内径 / 行程 (mm)	83 / 92.2	92.5 / 93	92.5 / 93
電動モーター			
最高出力 kW (PS)	18 / 1,000	-	-
最大トルク (N・m / rpm)	55 / 1,500	-	-
燃料消費率			
JC08モード (国土交通省審査値) km/L	-	7.6	7.6
WLTCモード (国土交通省審査値) km/L	8.9	-	-
市街地モード (WLTC-L)	-	-	-
郊外モード (WLTC-M)	-	-	-
高速道路モード (WLTC-H)	-	-	-
等価EVレンジ (WLTCモード) km	-	-	-
プラグインレンジ (WLTCモード) km	-	-	-
電力消費率 km/kWh	-	-	-
一充電消費電力量 kWh/回	-	-	-

TECHNICAL SPECIFICATION

	ディーゼル	ガソリン PHEV
	3.0L TDV6	P400e
燃料消費率 (続き)		
燃料タンク容量 (リッター)	86	90
選択触媒還元フィルター/ ガソリンパーティクルフィルター (SCRf/GPF)	■	■
パフォーマンス*		
加速 (秒) 0-100km/h	7.7	6.7
最高速度 (km/h)	209	220
ブレーキ		
フロント形式	ベンチレーテッドディスク	ベンチレーテッドディスク
リア形式	ベンチレーテッドディスク	ベンチレーテッドディスク
パーキングブレーキ	ブレーキキャリパー一体型	ブレーキキャリパー一体型
重量 (kg) **		
車両重量	2,310	2,600
ルーフ積載重量 (kg)		
最大ルーフ荷重 (ルーフレール含む)	100	100

■ 標準 - 設定なし

*数値は欧州仕様車値 (自社データ) です。実際の数値は走行スタイルおよび周囲の環境により変動します。 **重量は標準装備の車両のもので、オプションを装着した場合、車両重量が増加する場合があります。 †オプションの5+2シート装備車の場合。

TECHNICAL SPECIFICATION

	ガソリン		
	P400	5.0L V8スーパーチャージド	
燃料消費率 (続き)			
燃料タンク容量 (リッター)	105	105	105
選択触媒還元フィルター/ ガソリンパーティクルフィルター (SCRF/GPF)	■	■	■
パフォーマンス*			
加速 (秒) 0-100km/h	5.9	5.3	4.5
最高速度 (km/h)	225	250 / 225 ¹	283
ブレーキ			
フロント形式	ベンチレーテッドディスク	ベンチレーテッドディスク	ベンチレーテッドディスク
リア形式	ベンチレーテッドディスク	ベンチレーテッドディスク	ベンチレーテッドディスク
パーキングブレーキ	ブレーキキャリパー一体型	ブレーキキャリパー一体型	ブレーキキャリパー一体型
重量 (kg) **			
車両重量	2,340	2,450	2,420
ルーフ積載重量 (kg)			
最大ルーフ荷重 (ルーフレール含む)	100	100	100

TECHNICAL DETAILS

DIMENSIONS AND CAPABILITIES

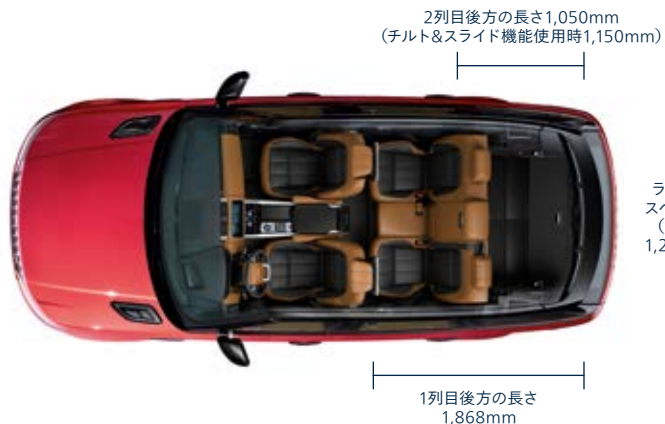

ラゲッジ
スペース幅
(最大)
1,285mm

全長4,855mm (SVR: 4,880mm)



全高

1,800mm
エアサスペンションの車高調整機能により、
50mm下げることができます。

ヘッドルーム*

フロント最大ヘッドルーム
(パノラミックルーフあり) : 984mm
リアヘッドルーム : 991mm

レッグルーム*

フロント最大レッグルーム : 1,004mm
リア最大レッグルーム : 940mm

ラゲッジスペースの高さ*

地面からフロアまで : 837mm
フロアからルーフまで : 790mm

ラゲッジスペース容量**

高さ : 837mm、幅 : 1,285mm
ラゲッジスペース幅 (タイヤハウス間) : 1,116mm
ラゲッジスペース最大容量 (1列目後方) :
ドライ** 1,463リッター、ウェット** 1,686リッター
ドライ** 623リッター、ウェット** 780リッター

最低地上高

210mm

最小回転半径

6.1m

最大渡河水深*

850mm

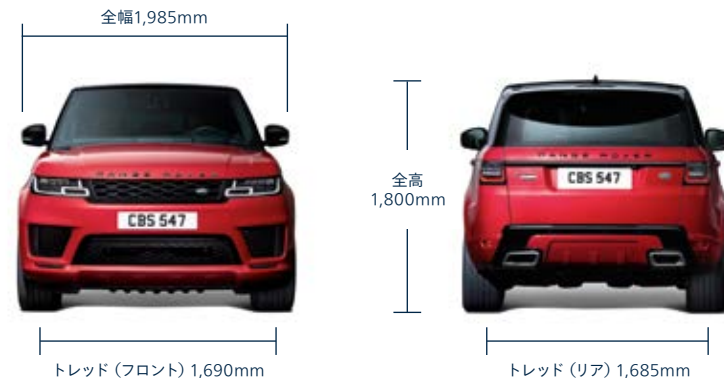

	A	B	C
車高	アプローチアングル	ブレイクオーバーアングル	デパーチャーアングル
オフロード+ (SVR)	33.0° (29.2°)	25.7° (26.9°)	30.0° (28.0°)
標準 (SVR)	26.0° (20.6°)	21.2° (21.0°)	26.2° (23.9°)



*数値は欧州仕様車値 (自社データ) です。†P400eではラゲッジスペース容量が狭くなります。**ドライ: VDA準拠のブロック (200mm x 50mm x 100mm) を使用した容量の測定値。

††ウェット: ラゲッジスペースを液体で満たしたと仮定した場合の容量の計算値。*トウアイカバー非装着時。

ご注意: SVRモデルおよびPHEVでは数値が異なる場合があります。